



AP 83

ERSATZTEILLISTE

SPARE PARTS LIST

LISTE DES PIÈCES DE RECHANGE

CATALOGO RICAMBI

CATÀLOGO DE PIEZAS DE RECAMBIO

Hinweise für die Ersatzteil-Bestellung

Die auf den einzelnen Blättern vorhandenen Abbildungen der Maschinenteile sind mit Positionsnummern versehen. Diese geben im darunterliegenden Text die Teil-Nummern und deren Bezeichnung an. Haben sich Teile geändert, so ist dies durch einen Strich vor den Positionsnummern im Textteil gekennzeichnet. Jede Bestellung muß zur Vermeidung von Irrtümern und Fehllieferungen folgende Angaben enthalten:

Teil-Nummer und Benennung des Ersatzteils (in dieser Liste feststellen)

Menge der gewünschten Ersatzteile

Gewünschte Lieferart (Post, Frachtgut, Expreß)

Volle Anschrift des Bestellers (mit Postleitzahl)

Die in dieser Liste aufgeführten Teil-Nummern haben Vorrang vor auf manchen Teilen eingegossenen oder eingepprägten Bezeichnungen. Schrauben, Muttern, Federringe und Scheiben zum Befestigen kompletter Ersatzteilgruppen werden normalerweise nicht mitgeliefert. Bei Bedarf ist die Teil-Nummer der Befestigungsteile anzugeben.

Das Teil-Nr. Verzeichnis am Ende der Liste dient zum schnellen Aufsuchen von Teilen, deren Nummer bekannt ist.

Abkürzungen:

6 kt = Sechskant; kpl. = komplett; at. = austauschbar; * = nicht abgebildet.

Die **Fabrik-Nummer** ist auf dem nebenstehend gezeigten Nummernschild angegeben. Garantiefälle und Rückfragen können ohne Angabe der Fabrik-Nummer nicht bearbeitet werden. Bitte tragen Sie deshalb diese Nummer gleich nach Auslieferung der Maschine hier ein:

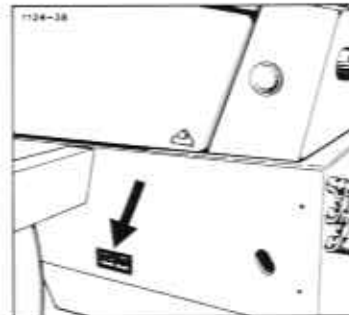

Nachdruck nicht gestattet – alle Rechte sowie technische Änderungen vorbehalten. Die Abbildungen sind für Form und Ausführung nicht verbindlich. Copyright 1984 by Gebrüder Welger GMBH & CO. Kommanditgesellschaft, Wolfenbüttel.

1124 99 20 01

F.W. 10.84. 600 000

GEBRÜDER WELGER GMBH & CO. KOMMANDITGESELLSCHAFT

Gebrüder-Welger-Straße

Postfach 15 60

3340 Wolfenbüttel

Telefon: (05331) 404-0 · Telex: 095 639 · Telegramme: Welger Wolfenbüttel



Achse

Road Axle – Essieu
Assale – Eje

Gestell und Zubehör

Bale Chamber and Trailer Loaders – Canal de Pressage et Accessoires
Telaio ed Accessori – Canal de Prensado y Accesorios

Aufsammler

Pick-up Reel – Ramasseur
Raccoglitore – Recogedor

Kolbenantrieb

Main Drive – Transmission Principale
Trasmissione-Pistone – Transmision del Piston

Raffer- und Querrförderantrieb

Packer and Crossfeed Drive – Entraînement de l'Ameneur et du Transporteur
Transversal – Comando Forcone Introduttore e Forcone Alimentatore –
Accionamiento del Alimentador y Transportador

Raffer und Querrförderer

Packer and Cross Feeder – Ameneur et Transporteur Transversal
Introduttore e Forconi – Alimentador y Transportador

Binder-Grundteile

Knotter Basic Parts – Pièces Générales du Noueur
Legatore-Particolari Base – Piezas Base del Atador

Garnbindung

Twine Knotters – Noueurs à Ficelle
Legatura di Spago – Atador de Sisal

Schutzvorrichtung und Beleuchtung

Guards and Lighting Equipment – Protecteurs et Eclairage Electrique
Dispositivi di Protezione ed Illuminazione – Dispositivos de Proteccion
y Equipo Electrico

Teilnummern-Verzeichnis

Part-Number Index – Répertoire Numérique des Pièces de Rechange
Indice del Codice – Lista de Numero de Referencias de Piezas

A

B

C

D

E

F

G

H

J

K

L

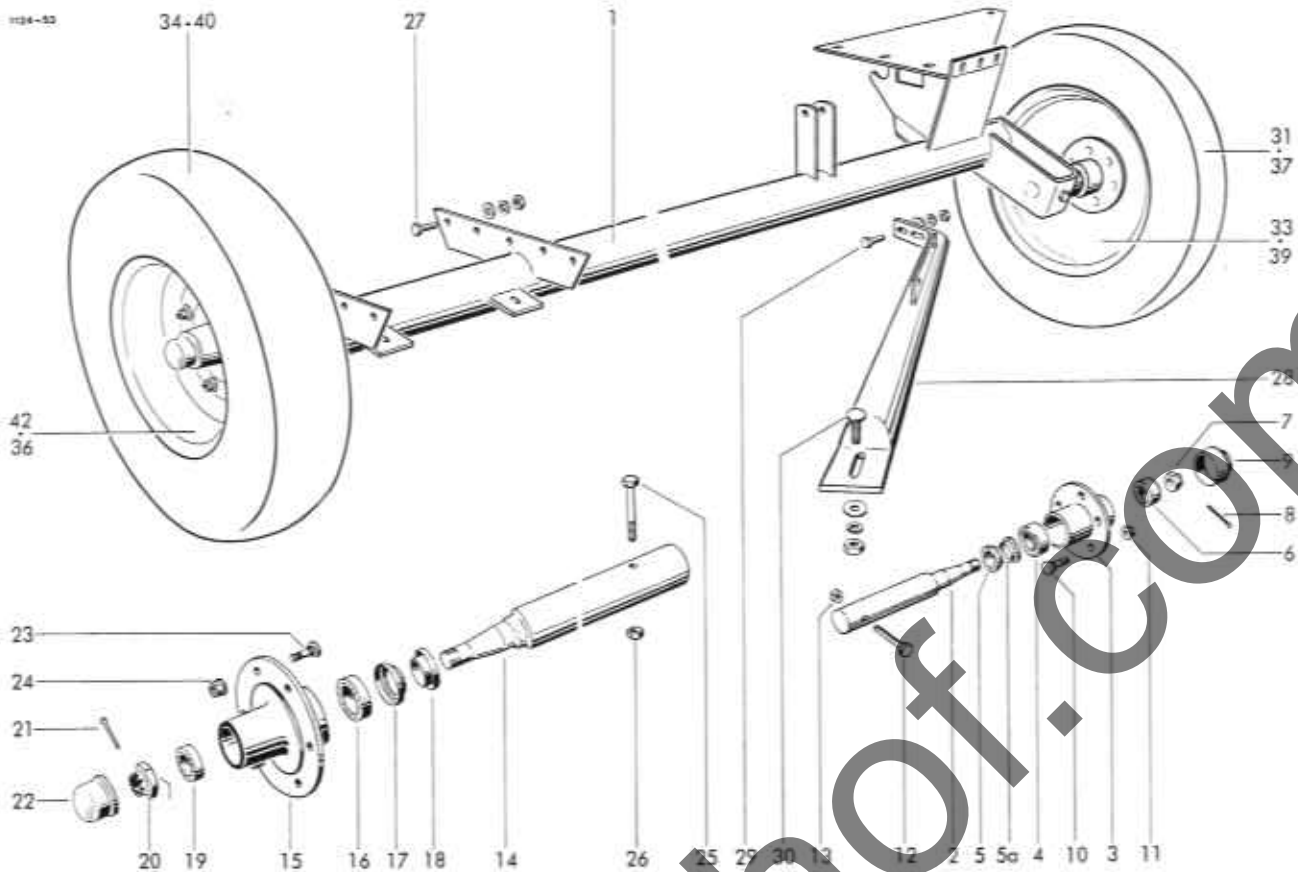

RADACHSE

1	1124.02.01.01	Achse	1
2-11	0942.18.08.00	Nabe mit Achsstummel, kpl.	28
2	0942.18.09.00	Achskörper	29
3	0942.21.50.00	Nabe	1
4	0942.20.20.00	Kegelrollenlager	1
5	0942.22.25.00	Stößring	1
5a	0942.22.60.00	Labyrinthring	1
6	0942.20.21.00	Kegelrollenlager	1
7	0908.20.18.00	Kronenmutter	1
8	0916.11.02.00	Splint	1
9	0942.24.98.00	Radkappe	1
10	0942.22.83.00	Radbolzen	5
11	0942.89.81.00	Kugelbundmutter	5
12	0901.11.49.00	6kt-Schraube	1
13	0907.80.12.00	Sicherungsmutter	1
14-24	0942.18.16.00	Nabe mit Achsstummel, kpl.	1
14	0942.18.23.00	Achsstummel	1
15	0942.21.40.00	Radnabe	1
16	0942.20.20.00	Kegelrollenlager	1
17	0942.22.60.00	Labyrinthring	1
18	0942.22.20.00	Stößring	1
19	0942.20.21.00	Kegelrollenlager	1
20	0908.20.18.00	Kronenmutter	1
21	0916.11.15.00	Splint	1
22	0942.24.98.00	Radkappe	1
23	0942.22.80.00	Radbolzen	6
24	0908.88.03.00	Kugelbundmutter	6
25	0901.12.50.00	6kt-Schraube	1
26	0907.80.16.00	Sicherungsmutter	1
27	0901.21.08.00	6kt-Schraube	10
	0910.15.11.00	Scheibe	10
	0911.10.10.00	Federring	10
	0907.10.10.00	6kt-Mutter	10

ACHSVERSTREBUNG

1124.02.02.01	Achsstrebe	1
0901.21.10.00	6kt-Schraube	2
0910.15.11.00	Scheibe	2
0911.10.10.00	Federring	2
0907.10.10.00	6kt-Mutter	2
0903.10.73.00	Flachrundschrabe	1
0910.15.11.00	Scheibe	1
0911.10.10.00	Federring	1
0907.10.10.00	6kt-Mutter	1

RÄDER

31-33	0944.10.34.00	Rad kpl. } Normalausführung	1
34-36	0944.10.71.00	Rad kpl. }	1
37-39	0944.80.20.00	Rad kpl. } Zusatzbereifung	1
40-42	0944.80.21.00	Rad kpl. }	1
31	0944.20.34.00	Reifen	1
32*	0944.30.21.00	Schlauch	1
33	0944.51.16.00	Scheibenrad	1
34	0944.20.71.00	Reifen	1
35*	0944.30.68.00	Schlauch	1
36	0944.51.68.00	Scheibenrad	1
37	0944.20.59.00	Reifen	1
38*	0944.30.41.00	Schlauch	1
39	0944.51.52.00	Scheibenrad	1
40	0944.21.23.00	Reifen	1
41*	0944.30.86.00	Schlauch	1
42	0944.52.20.00	Scheibenrad	1

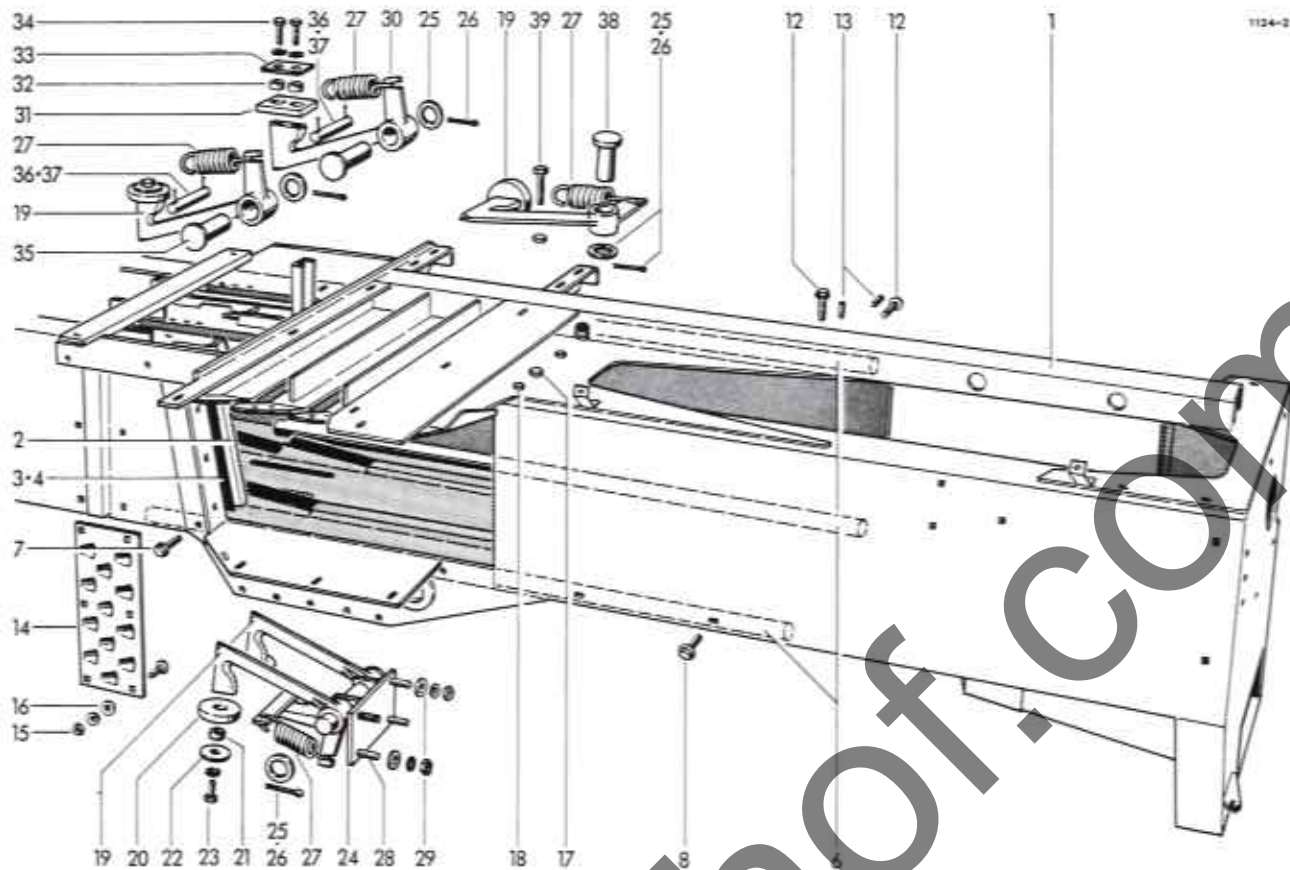

GESTELL

1	1124.03.04.00	Gestellkörper	1
2	0982.20.09.00	Messer	1
3	1122.03.05.11	Beilage 1 mm dick n. Bedarf	1
4	1122.03.05.12	Beilage 2 mm dick n. Bedarf	1
	1122.03.05.16	Beilage 0,5 mm dick n. Bedarf	1
5*	0902.60.63.00	Senkschraube zu Nr. 2	4
	0907.10.12.00	6kt-Mutter	4
	0911.10.12.00	Federring	4
6	1109.03.03.01	Laufschleife	3
7	0901.80.70.00	Sicherungsschraube	1
8	0901.80.67.00	Sicherungsschraube	4
9*	1109.03.03.09	Beilage 1 mm dick n. Bedarf	1
10*	1109.03.03.10	Beilage 0,5 mm dick n. Bedarf	1
11*	1109.03.03.11	Beilage 2 mm dick n. Bedarf	1
12	0901.80.69.00	Sicherungsschraube	20
13	0904.60.70.00	Gewindestift	20
14	0339.37.00.00	Schuppenblech	2
15	0903.10.71.00	Flachrundschrabe	12
	0911.10.10.00	Federring	12
	0907.10.10.00	6kt-Mutter	12
16	0910.80.24.00	Scheibe	12
SCHLITZRÄUMER			
17	0901.21.53.00	6kt-Schraube	4
	0911.10.12.00	Federring	4
	0907.10.12.00	6kt-Mutter	4
18	0901.20.74.00	6kt-Schraube	5
	0911.10.08.00	Federring	5
	0907.10.08.00	6kt-Mutter	5

RÜCKHALTERUNG

19-23	1122.03.13.01	Rückhalter, kpl.	4
19	0736.86.00.00	Rückhalter	5
20	0938.96.17.00	Anschlag	4
21	0328.39.00.00	Hülse	4
22	0328.35.00.00	Scheibe	4
23	0901.20.68.00	6kt-Schraube	4
	0911.10.08.00	Federring	4
24	1122.03.10.10	Halter	1
25	0910.25.17.00	Scheibe	5
26	0916.10.97.00	Splint	5
27	0940.24.31.00	Zugfeder	5
28	0901.20.68.00	6kt-Schraube	2
	0911.10.08.00	Federring	4
	0907.10.08.00	6kt-Mutter	4
	0910.15.09.00	Scheibe	4
29	0907.10.08.00	6kt-Mutter	4
	0911.10.08.00	Federring	4
	0910.15.09.00	Scheibe	4
30-34	1122.03.14.01	Rückhalter, kpl.	1
30	0736.87.00.00	Rückhalter	1
31	0938.96.18.00	Anschlag	1
32	0328.39.00.00	Hülse	2
33	0328.36.00.00	Scheibe	1
34	0901.20.68.00	6kt-Schraube	2
	0911.10.08.00	Federring	2
35	0917.31.49.00	Bolzen	2
36	0917.10.52.00	Bolzen	2
37	0916.10.43.00	Splint	4
38	0917.51.53.00	Bolzen	1
39	0901.10.66.00	6kt-Schraube	1
	0907.60.08.00	Sicherungsmutter	1

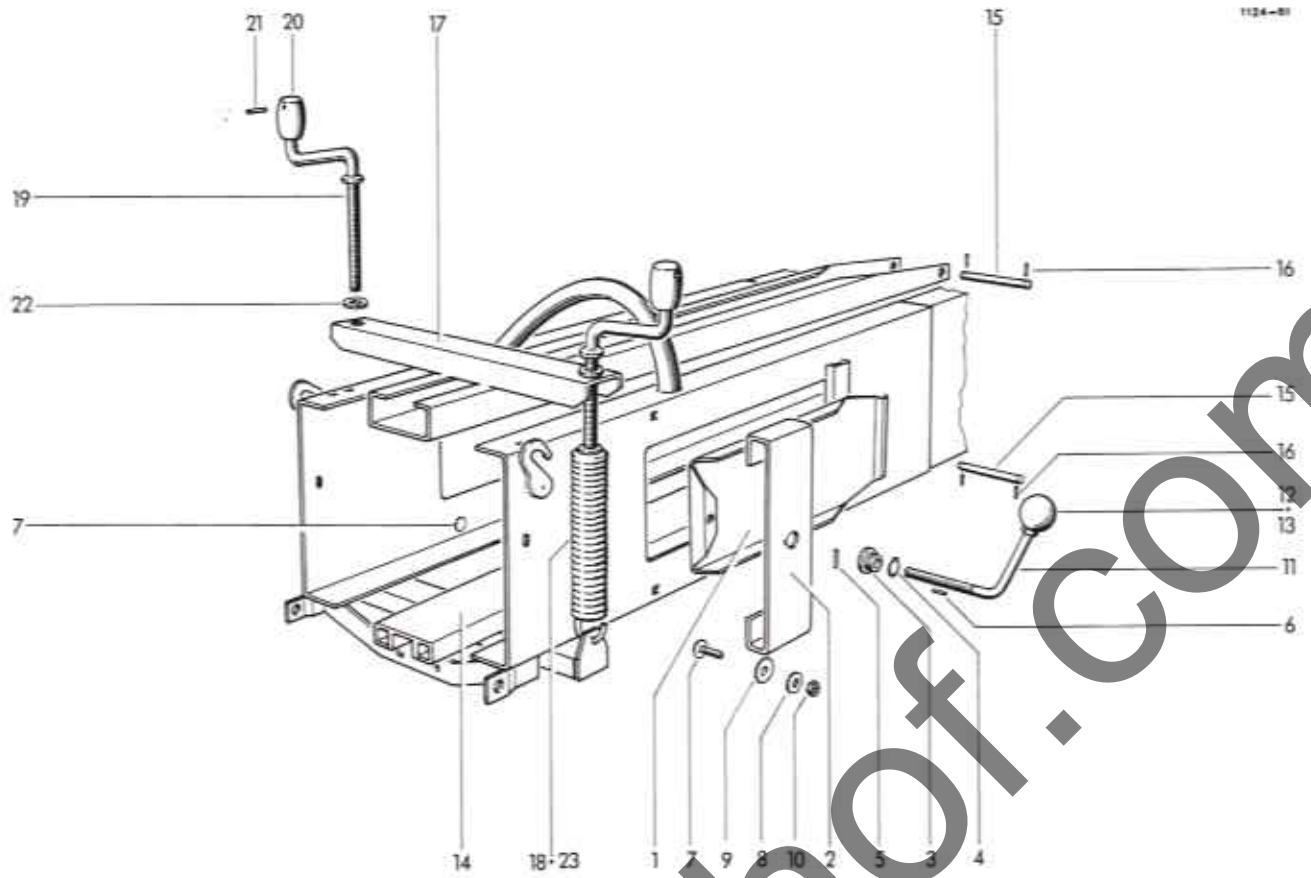

SPANNVORRICHTUNG

1	1124.04.03.01	Spannklappe	2	13	0911.10.12.00	Federring	2
2	1124.04.03.02	Blattfeder	2	14	1124.04.08.01	Spannschiene	1
3	1116.04.03.03	Mutter	2	15	1122.04.08.12	Bolzen	2
4	0912.10.22.00	Sicherungsring	2	16	0915.51.30.00	Spannhülse	4
5	0915.51.32.00	Spannhülse	2	17	1124.04.09.01	Spannschiene	1
6	0915.51.24.00	Spannhülse	2	18	0940.29.94.00	Zugfeder	2
7	0903.10.73.00	Flochrundschraube	4	19-21	1109.04.02.14	Spannkurbel, kpl.	1
8	0910.60.10.00	Scheibe	4	19	0939.29.80.00	Kurbel	2
9	0910.80.73.00	Scheibe	4	20	0730.13.00.00	Kurbelgriff	2
10	0907.80.10.00	Sicherungsmutter	4	21	0915.51.54.00	Spannhülse	2
11	1116.04.03.11	Spindel	2	22	0910.10.21.00	Scheibe	2
12	0939.50.49.00	Kugelknopf	2	23	0940.29.91.00	Zugfeder Sonderausrüstung	2

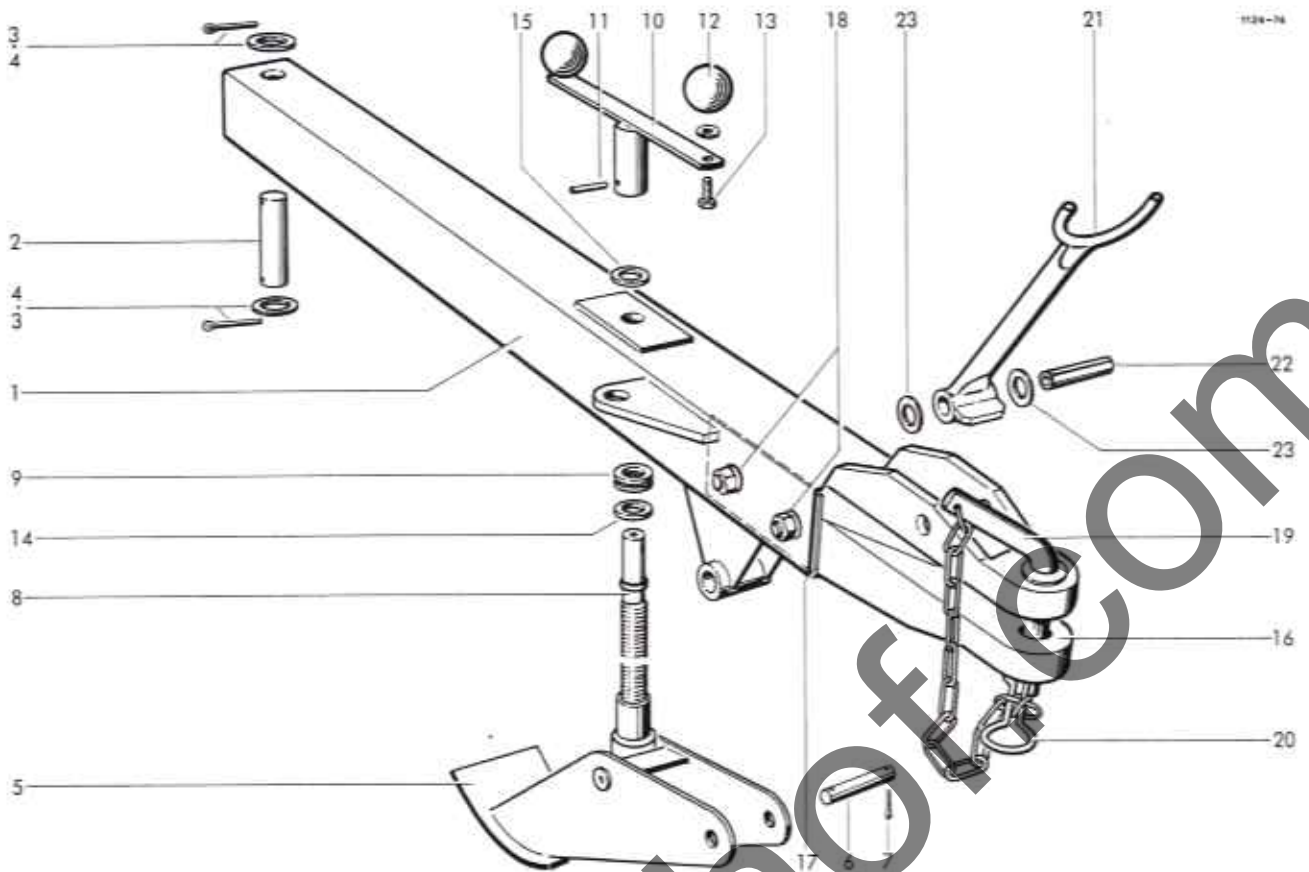

ZUGVORRICHTUNG

1	1124.05.01.01	Zugrohr	1	16	0753.10.00.00	+ Zugkopf	1
2	1105.05.01.05	Bolzen	1	17	0753.09.00.00	o Zugkopf	1
3	0916.11.49.00	Splint	2	18	1124.07.04.06	Füllblech 1 dick	nach Bedarf
4	0910.25.31.00	Scheibe	2	19	1124.07.04.07	Füllblech 2 dick	nach Bedarf
5	1105.07.02.01	Stützfuß	1	20	0901.12.52.00	6kt-Schraube	2
6	1105.07.02.07	Bolzen	1		0907.10.16.00	6kt-Mutter	2
7	0916.11.12.00	Splint	2		0911.56.16.00	Spannscheibe	4
8	1105.07.02.09	Spindel	1		1115.05.91.01	+ Bolzen	mit Nr. 20
9	0922.88.02.00	Axial-Rillenkugellager	1		2101.05.07.01	o Vorsteckerbolzen	mit Nr. 20
10	1105.07.02.11	Karbel	1		0916.22.12.00	+ Federsicherung	1
11	0915.51.58.00	Spannhülse	1		0916.22.13.00	o Federsicherung	1
12	0939.50.49.00	Kugelknopf	2				
13	0901.21.45.00	6kt-Schraube	2				
	0911.10.12.00	Federring	2				
14	0325.27.05.00	Scheibe	1				
15	0910.15.26.00	Scheibe 4 mm dick	} nach Bedarf	21	1124.07.10.01	Stütze	1
	0324.26.00.00	Scheibe 3 mm dick		22	0915.52.21.00	Spannhülse	1
	0324.73.00.00	Scheibe 2 mm dick		23	0911.30.12.00	Federscheibe	2

GELENKWELLENSTÜTZE

+ = Normalausführung 30 Ø
o = Sonderausführung 20 Ø

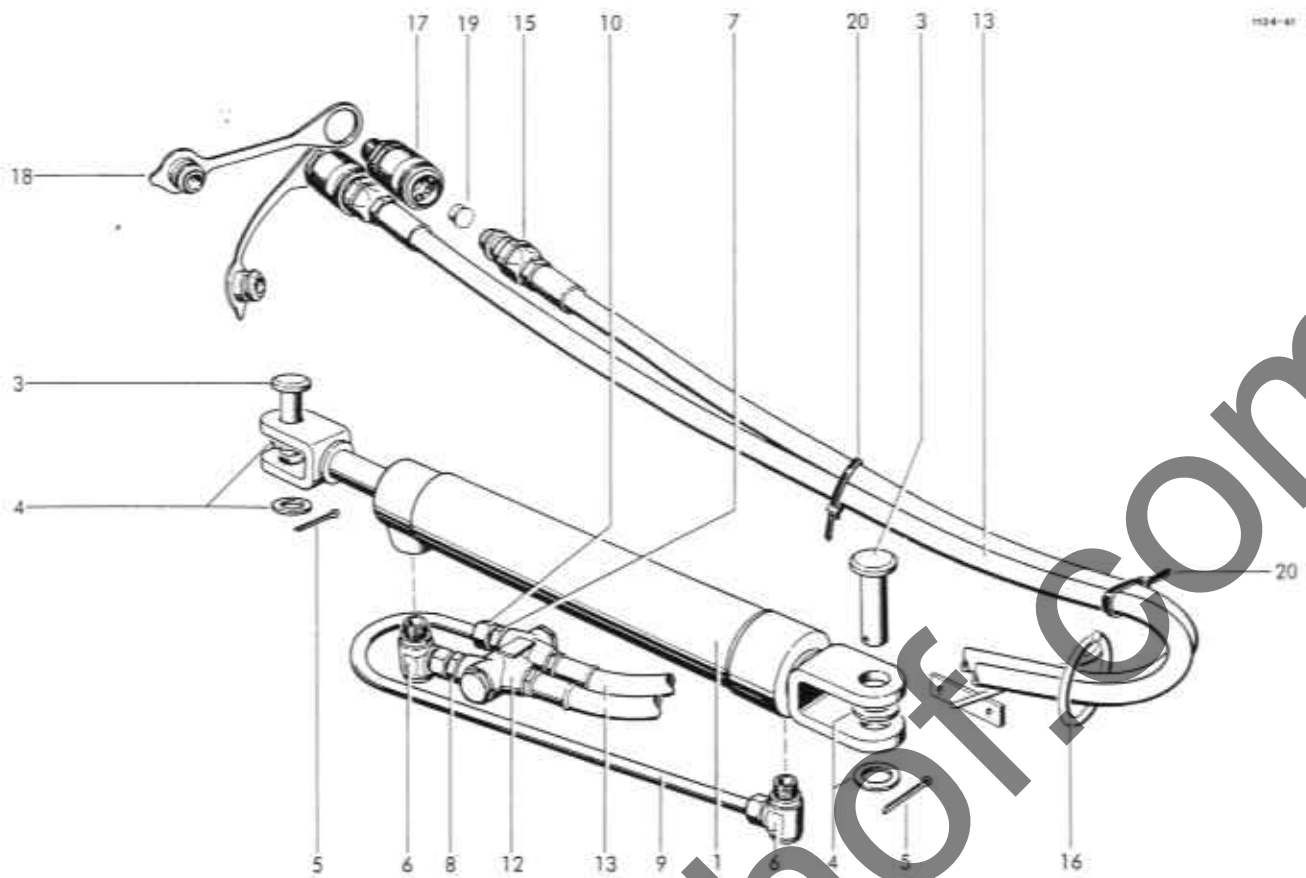

HYDRAULIK

1	0951,11,18,00	Hydrozylinder	1	10	0955,91,10,00	Überwurfmutter	2
2*	0951,51,18,00	Dichtungssatz zu Nr.1	1	11*	0955,96,08,00	Schneidring zu Nr.10	2
3	0917,62,47,00	Bolzen	2	12	0952,21,06,00	Sperrventil	1
4	0910,15,26,00	Scheibe	4	13	0954,12,72,00	Höchstdruckschlauch	2
5	0916,11,24,00	Splint	2	14*	0925,40,18,00	Dichtring zu Nr.13	4
6	0955,31,16,00	Winkel-Schwenkverschraubung	2	15	0954,31,22,00	Kupplungsstecker mit Einschraubstutzen	2
7	0955,12,33,00	Gerade Einschraubverschraubung	1	16	1124,05,05,20	Schlauchhalter	1
8	0955,60,33,00	Gerader Einschraubstutzen	1	17	0954,31,01,00	Kupplungsmuffe	2
9-11	1116,87,05,11	Föhrleitung, kpl.	1	18	0954,32,10,00	Staubstecker	2
9	1116,87,05,07	Paar nicht einzeln lieferbar	1	19	0938,90,70,00	Kegelstopfen	2
				20	0972,64,01,00	Kabelbinder	2

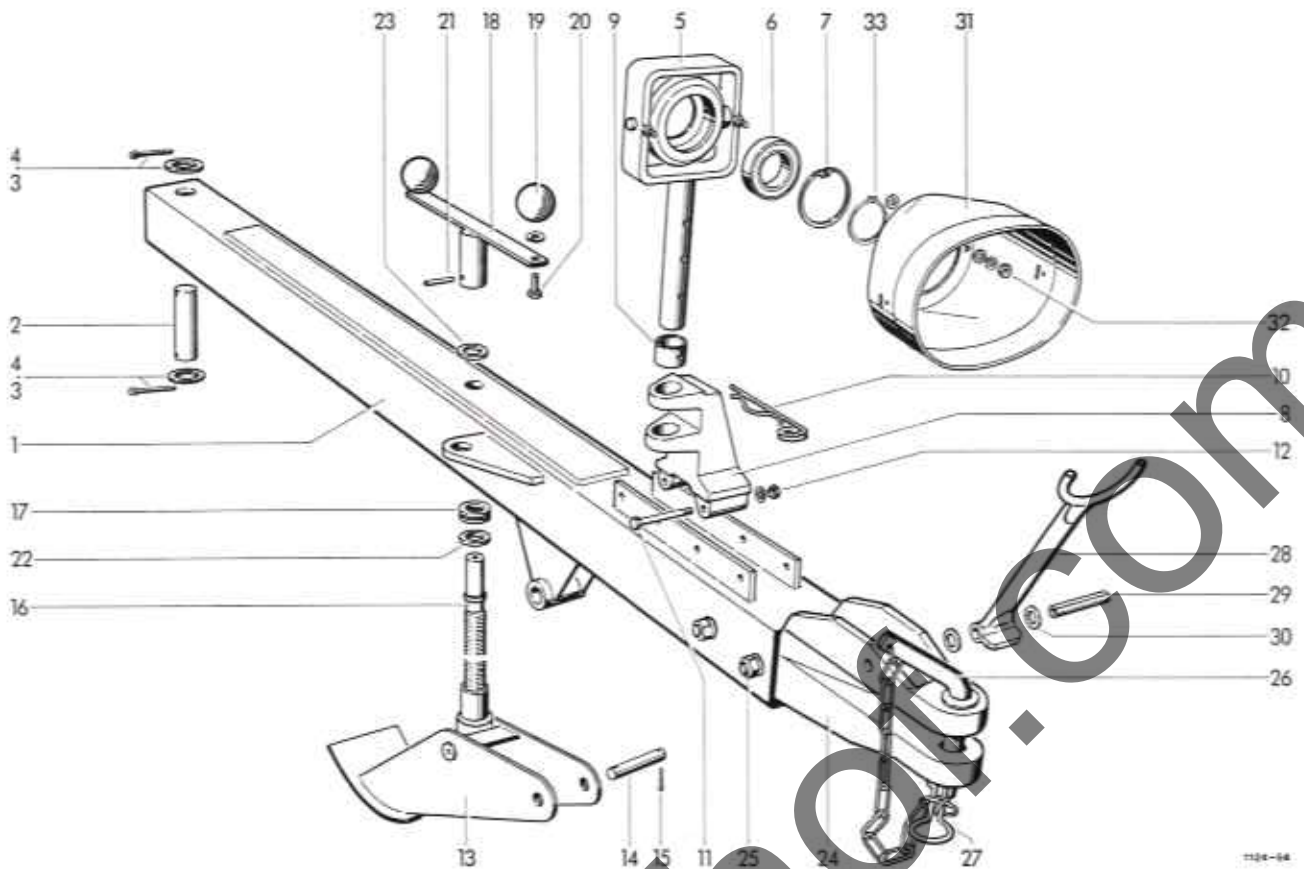

ZUGROHR (Sonderausrüstung)

1	1124.07.01.01	Deichselrohr	1	21	0915.51.58,00	Spannhülse	1
2	1105.05.01.05	Bolzen	1	22	0325.20.00,00	Scheibe	1
3	0910.25.31,00	Scheibe	2	23	0910.15.26,00	Scheibe, 4 mm dick	} nach Bedarf
4	0916.11.49,00	Splint	2		0324.26.00,00	Scheibe, 3 mm dick	
5-7	1124.07.02.01	Lagerung, kpl.	1		0324.79.00,00	Scheibe, 2 mm dick	
5	1124.07.02.03	Stütze	1	24	0753.10.00,00	+ Zugkopf	1
6	0922.12.49,00	Rillenkugellager	1		0753.09.00,00	o Zugkopf	1
7	0912.15.75,00	Sicherungsring	1	25	0901.12.51,00	6kt-Schraube	2
8	0712.26.00,00	Lagerbock	1		0907.10.16,00	6kt-Mutter	2
9	1124.07.02.13	Hülse	1		0911.10.16,00	Federring	2
10	0916.22.12,00	Federsicherung	1	26	1115.05.91,01	+ Bolzen	1
11	0901.11.49,00	6kt-Schraube	2		2101.05.07,01	o Vorsteckerbolzen	1
	0910.10.13,00	Scheibe	2	27	0916.22.12,00	Federsicherung	1
12	0907.80.12,00	Sicherungsmutter	2		0916.22.13,00	Federsicherung	1
13	1105.07.02.01	Stützfuß	1	28	1124.07.10,01	Stütze	1
14	1105.07.02.07	Bolzen	1	29	0915.52.21,00	Spannhülse	1
15	0916.11.12,00	Splint	2	30	0911.30.12,00	Federscheibe	2
16	1105.07.02.09	Spindel	1	31	0930.46.10,00	Schutztopf	1
17	0922.28.02,00	Axial-Rillenkugellager	1	32	0907.10.08,00	6kt-Mutter	2
18	1105.07.02.11	Kurbel mit Nr.19-20	1		0910.40.09,00	Scheibe	4
19	0939.50.49,00	Kugelknopf	2		0911.10.08,00	Federring	2
20	0901.21.45,00	6kt-Schraube	2	33	0912.10.45,00	Sicherungsring	1
	0911.10.12,00	Federring	2				

+ = Normalausführung 30 Ø
o = Sonderausführung 20 Ø

1124-48

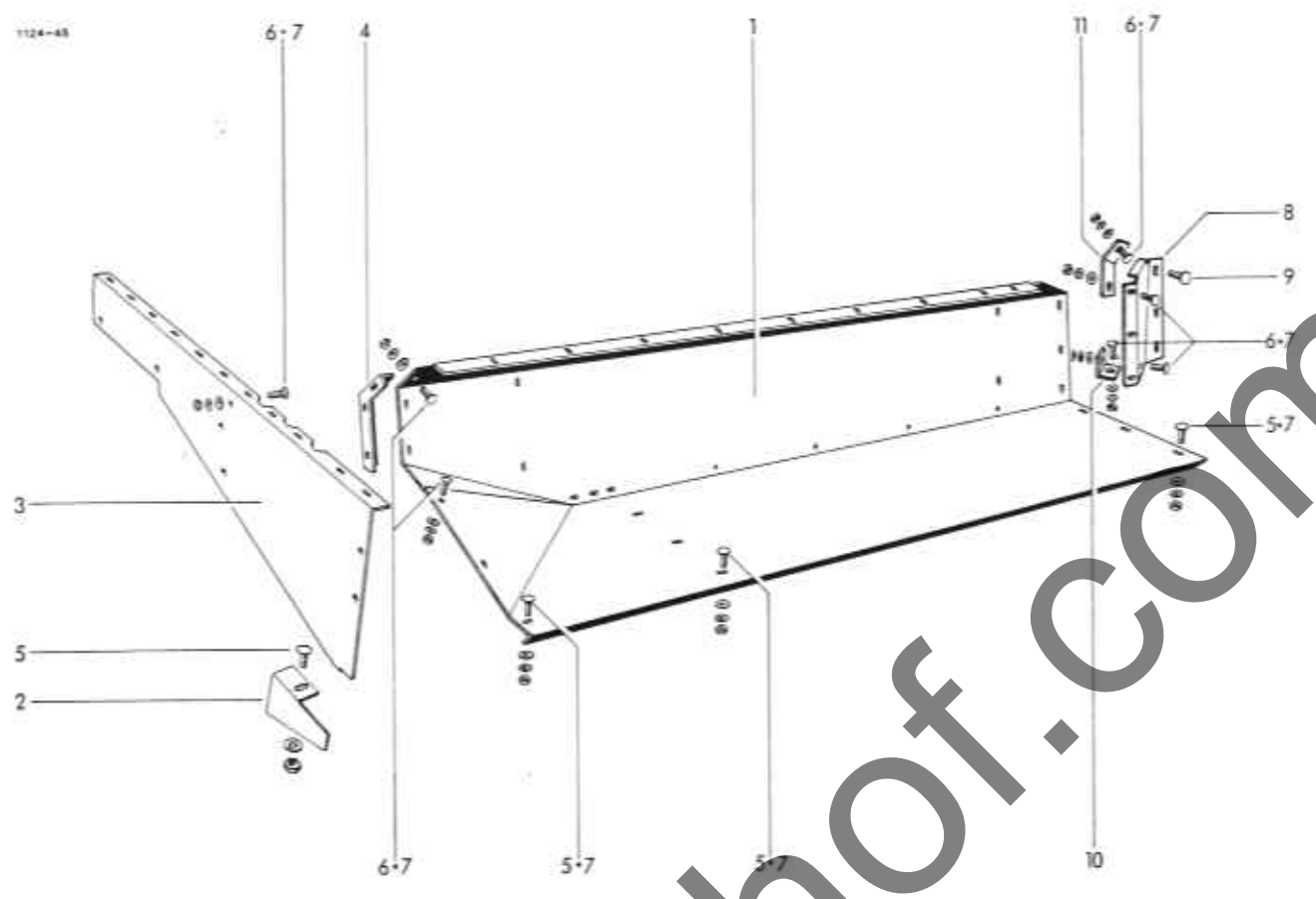

QUERFÖRDERTISCH

1	1124,31,01,01	Tisch	1	7	0910,80,18,00	Scheibe	19
2	1123,31,01,11	Abdeckblech	1	8	1124,31,04,01	Messereckblech	1
3	1123,31,01,02	Seitentell	1	9	0903,10,71,00	Flachrundschraube	3
4	1124,31,01,03	Winkel	1		0910,15,11,00	Scheibe	3
5	0903,10,42,00	Flachrundschraube	8		0911,10,10,00	Federring	3
	0907,10,08,00	6kt-Mutter	8		0907,10,10,00	6kt-Mutter	3
	0911,10,08,00	Federring	8	10	1124,31,04,11	Winkel	1
6	0903,10,41,00	Flachrundschraube	11	11	1124,31,04,17	Halter	1
	0907,10,08,00	6kt-Mutter	11				
	0911,10,08,00	Federring	11				

1124-18

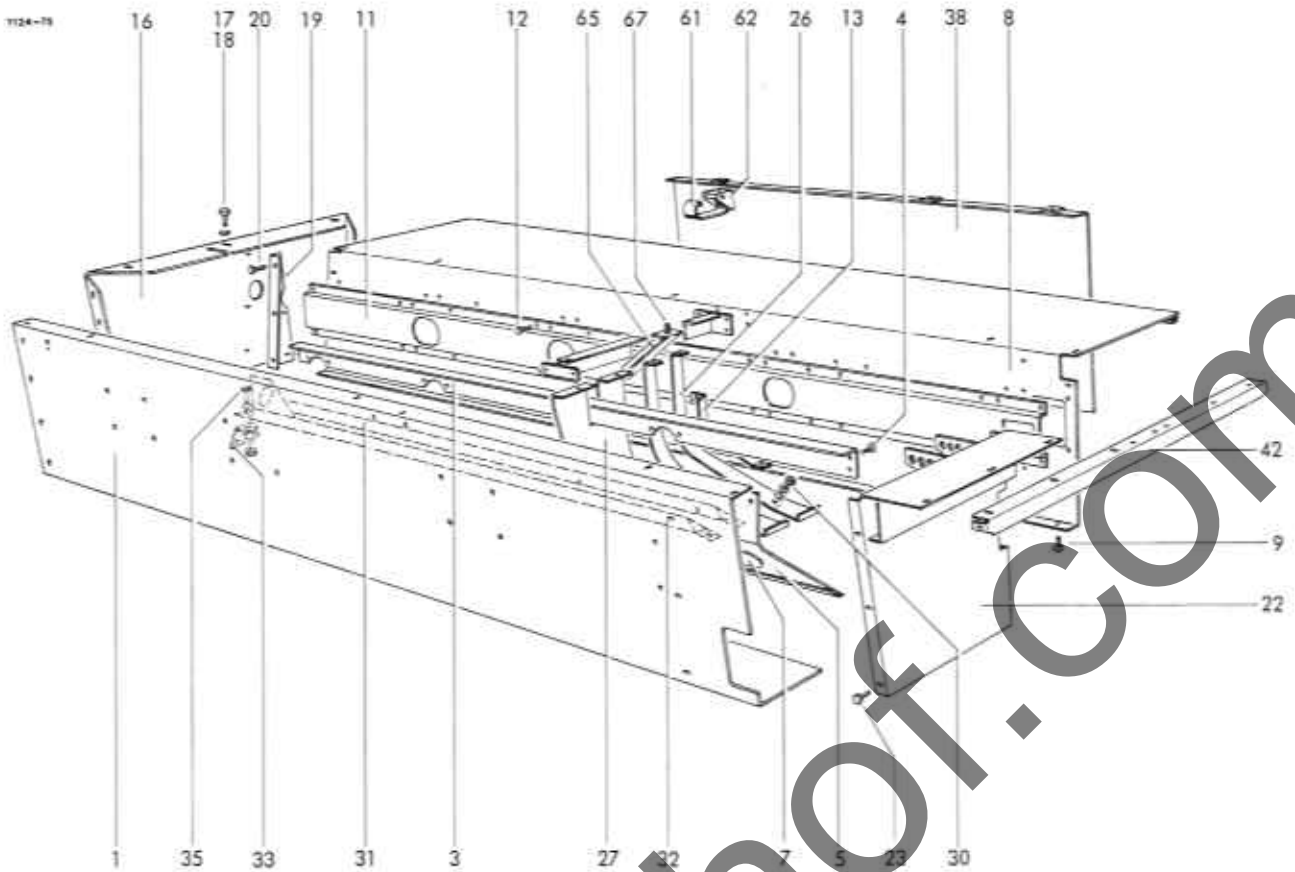

RAFFERKASTEN

1	1124,32,01,05	Vorderwand	1	17	0901,20,66,00	6kt-Schraube	6	
2	0901,20,66,00	6kt-Schraube	5	18	0907,10,08,00	6kt-Mutter	6	
	0907,10,08,00	6kt-Mutter	5	19	0911,10,08,00	Federring	6	
	0910,80,18,00	Scheibe	5	20	0910,80,18,00	Scheibe	6	
	0911,10,08,00	Federring	5	21	1124,32,03,08	Anschlußwinkel	1	
3	1124,32,01,06	Verstärkungswinkel	7	22	0901,20,66,00	6kt-Schraube	6	
4	0903,10,4,1,00	Flachrundschrabe	2	23	0907,10,08,00	6kt-Mutter	6	
	0907,10,08,00	6kt-Mutter	2	24	0910,80,18,00	Scheibe	6	
	0910,15,09,00	Scheibe	2	25*	0911,10,08,00	Federring	6	
	0911,10,08,00	Federring	2	26	0938,90,40,00	Verschlußstopfen	1	
5	1124,32,01,11	Ableitblech, kpl. mit Nr.7	1	27	1124,32,05,01	Versteifungsblech	1	
6	0901,20,66,00	6kt-Schraube	2	28*	0901,20,66,00	6kt-Schraube	4	
	0907,10,08,00	6kt-Mutter	2	29	0907,10,08,00	6kt-Mutter	4	
	0910,80,18,00	Scheibe	2	30	0910,80,18,00	Scheibe	8	
	0911,10,08,00	Federring	2	31	0911,10,08,00	Federring	4	
7*	0938,90,5,1,00	Schutzstopfen	3	32	0911,10,08,00	Federring	4	
8	1124,32,02,07	Mittelwand	1	33	1124,32,06,01	Verbindung	1	
8a*	0938,90,14,00	Verschlußstopfen zu Nr.8	4		0901,20,66,00	6kt-Schraube zu Nr.24	7	
9	0903,10,4,1,00	Flachrundschrabe	9		0907,10,08,00	6kt-Mutter	7	
	0907,10,08,00	6kt-Mutter	9		0910,80,18,00	Scheibe	7	
	0910,15,09,00	Scheibe	9		0911,10,08,00	Federring	7	
	0911,10,08,00	Federring	9		1124,32,06,18	Mittelsteg	2	
10	0901,20,66,00	6kt-Schraube	4		1124,32,06,20	Füllblech	1	
	0907,10,08,00	6kt-Mutter	4		0903,10,42,00	Flachrundschrabe zu Nr.27	1	
	0911,10,08,00	Federring	4		0907,10,08,00	6kt-Mutter	1	
11	1124,32,02,08	Hutprofil	1		0910,80,18,00	Scheibe	1	
12	0901,21,06,00	6kt-Schraube	6		0911,10,08,00	Federring	1	
	0907,10,10,00	6kt-Mutter	6		0901,20,68,00	6kt-Schraube	4	
	0911,10,10,00	Federring	6		0907,10,08,00	6kt-Mutter	4	
13	1124,32,02,13	Füllblech	1		0910,80,18,00	Scheibe	4	
14*	0901,21,06,00	6kt-Schraube zu Nr.13	1		0911,10,08,00	Federring	4	
	0907,10,10,00	6kt-Mutter	1		0903,10,71,00	Flachrundschrabe	4	
	0911,10,10,00	Federring	1		0907,10,10,00	6kt-Mutter	4	
15*	0901,20,66,00	6kt-Schraube zu Nr.13	1		0910,80,24,00	Scheibe	4	
	0907,10,08,00	6kt-Mutter	1		0911,10,10,00	Federring	4	
	0911,10,08,00	Federring	1		31	1124,32,07,01	Steg	1
16	1123,32,03,01	Seitenwand	1		32	1124,32,07,02	Steg	1
			1		33	1124,32,07,18	Verstärkung	1

Fortsetzung B 41

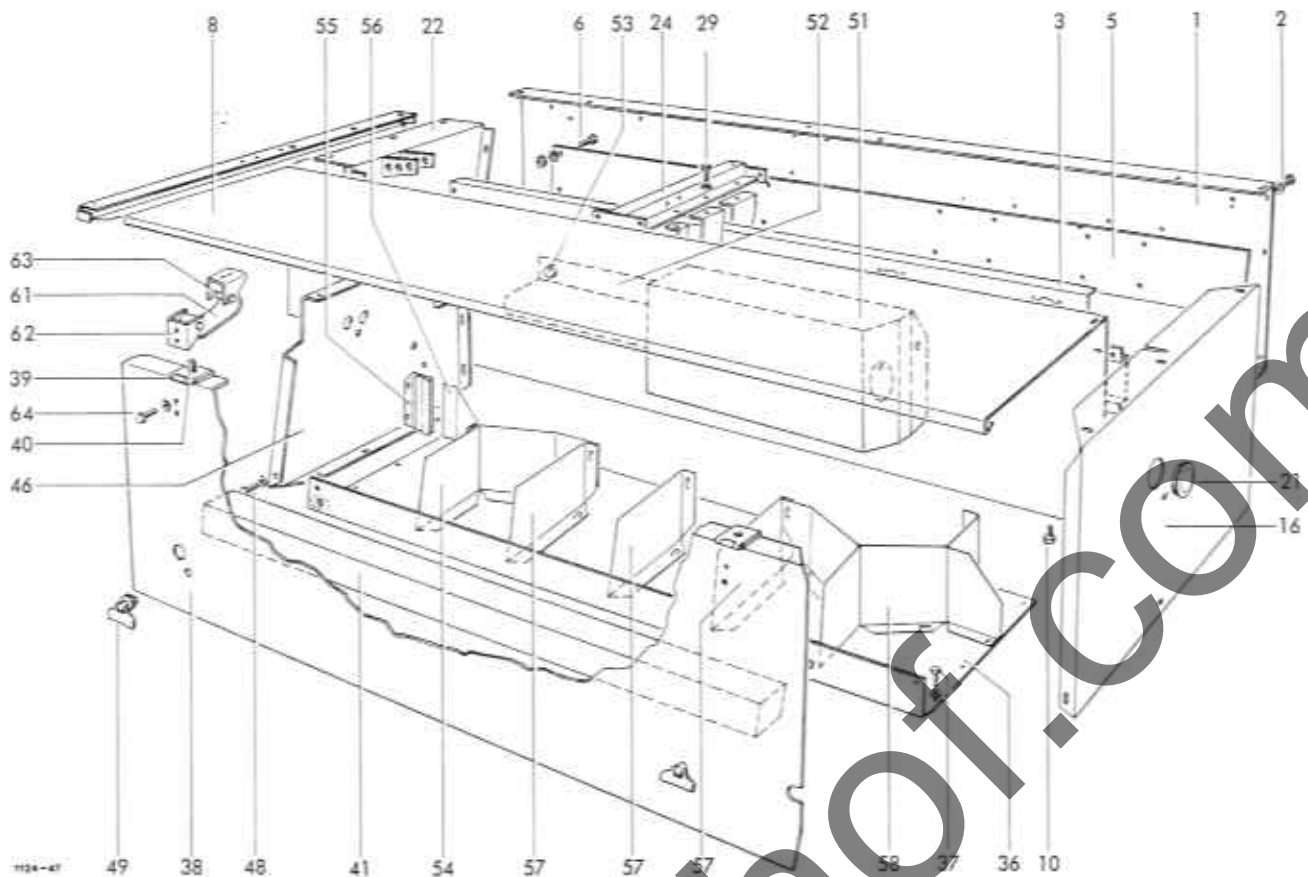

34*	0903,10,42,00	Flachrundschaube zu Nr.31,32	2	50*	0919,48,92,00	Haltescheibe	zu Nr.49	2
	0907,10,08,00	6kt-Mutter	2	51	1124,32,16,03	Schutzkasten		1
	0910,80,18,00	Scheibe	2	52	1124,32,16,10	Schutzblech		1
	0911,10,08,00	Federring	2	53	0901,21,06,00	6kt-Schraube		6
35	0901,21,11,00	6kt-Schraube	2		0907,10,10,00	6kt-Mutter		6
	0907,10,10,00	6kt-Mutter	2		0910,15,11,00	Scheibe		6
	0910,80,24,00	Scheibe	2		0911,10,10,00	Federring		6
	0911,10,10,00	Federring	2	54	1124,32,16,18	Trennwand		1
36	1124,32,08,05	Garnboden	1	55	1124,32,16,23	Trennblech		1
37	0901,20,66,00	6kt-Schraube	7	56	1124,32,16,27	Trennblech		1
	0907,10,08,00	6kt-Mutter	7	57	1123,32,12,24	Trennblech		3
	0910,80,18,00	Scheibe	7	58	1123,32,12,18	Trennwand		1
	0911,10,08,00	Federring	7	59*	0901,20,66,00	6kt-Schraube zu Nr.55,57,58		7
38-41	1124,32,11,01	Kastenklappe, kat.	1		0907,10,08,00	6kt-Mutter		7
38	1124,32,11,03	Klappe	1		0910,80,18,00	Scheibe		7
39	0938,31,54,00	Scharnier	3		0911,10,08,00	Federring		7
40	0902,50,42,20	Senkschraube	9	60*	0903,10,41,00	Flachrundschaube	zu Nr.33,54,57,58	14
	0907,10,08,00	6kt-Mutter	9		0907,10,08,00	6kt-Mutter		14
	0910,40,06,00	Scheibe	9		0910,80,18,00	Scheibe		14
	0911,10,06,00	Federring	9		0911,10,08,00	Federring		14
41	0938,75,03,00	Schaumstoff	1		0940,61,40,00	Feder		2
42	1123,32,04,03	Profil	1	61	0940,61,40,00	Federhalter		4
43*	0901,20,66,00	6kt-Schraube zu Nr.42	6	62	1124,51,18,02	6kt-Schraube		4
	0907,10,08,00	6kt-Mutter	6	63	0901,10,26,00	6kt-Mutter		4
	0911,10,08,00	Federring	6	64*	0907,80,06,00	6kt-Schraube zu Nr.62		8
44*	0910,80,18,00	Scheibe zu Nr.42	6	64*	0901,20,45,00	6kt-Mutter		8
45*	0910,15,09,00	Scheibe zu Nr.42	4		0907,10,06,00	6kt-Mutter		8
46*	1123,32,09,03	Trennwand	1		0910,40,06,00	Scheibe		16
47*	0901,21,06,00	6kt-Schraube zu Nr.46	3		0911,10,06,00	Federring		8
	0907,10,10,00	6kt-Mutter	3	65	1123,32,17,01	Ableitblech		1
	0910,15,11,00	Scheibe	3	66*	0901,21,13,00	6kt-Schraube zu Nr.65		1
	0911,10,10,00	Federring	3		0907,10,10,00	6kt-Mutter		1
48	0901,20,66,00	6kt-Schraube	8	67	0910,15,11,00	Scheibe		1
	0907,10,08,00	6kt-Mutter	8		0911,10,10,00	Federring		1
	0910,80,18,00	Scheibe	8		0901,20,66,00	6kt-Schraube		1
	0911,10,08,00	Federring	8		0907,10,08,00	6kt-Mutter		1
49	0919,48,94,00	Flügelverschluß	2		0910,80,18,00	Scheibe		1
49a*	0910,80,40,00	Scheibe zu Nr.49, n. Bedarf	2		0911,10,08,00	Federring		1

Siehe auch B 40

1124-08

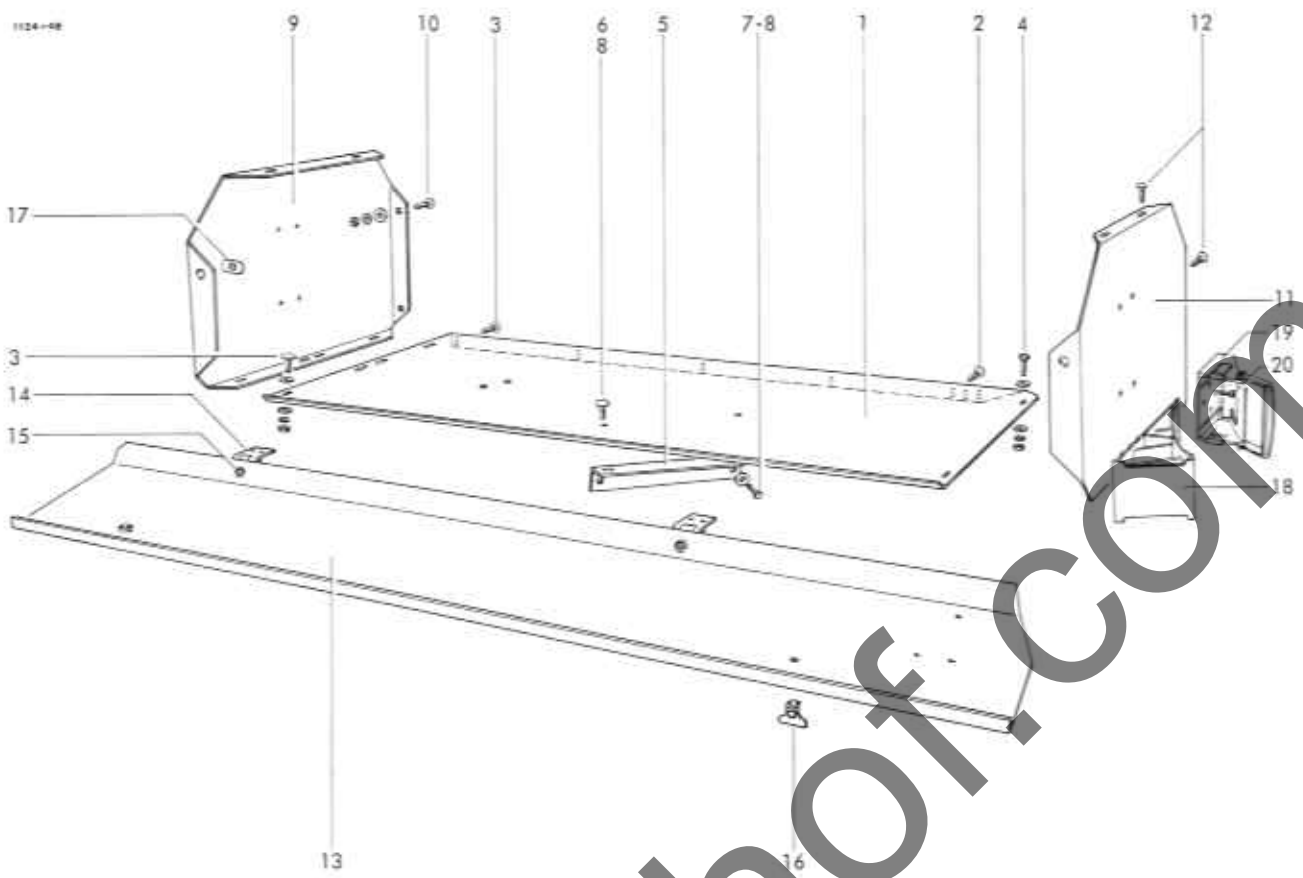

ZUSATZGARNBEHÄLTER

1	1124,38,05,01	Bodenblech	1	11	1123,38,02,10	Trennwand	1
2	0903,10,42,00	Flachrundschaube	2	12	0903,10,41,00	Flachrundschaube	4
	0907,10,08,00	6kt-Mutter	3		0907,10,08,00	6kt-Mutter	4
	0910,80,18,00	Scheibe	3		0910,80,18,00	Scheibe	4
	0911,10,08,00	Federring	3		0911,10,08,00	Federring	4
3	0903,10,41,00	Flachrundschaube	6	13-15	1124,38,03,01	Klappe, kpl.	1
	0907,10,08,00	6kt-Mutter	6	13	1124,38,03,02	Klappe	1
	0910,80,18,00	Scheibe	6	14	0938,31,54,00	Scharnier	2
	0911,10,08,00	Federring	6	15	0902,50,42,00	Senkschraube	6
4	0901,20,66,00	6kt-Schraube	2		0910,40,06,00	Scheibe	6
	0907,10,08,00	6kt-Mutter	2		0911,10,06,00	Federring	6
	0910,80,18,00	Scheibe	2		0907,10,06,00	6kt-Mutter	6
	0911,10,08,00	Federring	2	16	0919,48,94,00	Flügelverschluß	2
5	1123,38,01,10	Winkel	1	16a*	0910,80,40,00	Scheibe zu Nr.16, n. Bedarf	2
6	0903,10,41,00	Flachrundschaube	2	17	0919,48,92,00	Haltescheibe	2
	0907,10,08,00	6kt-Mutter	2				
	0911,10,08,00	Federring	2				
7	0901,20,66,00	6kt-Schraube	2				
	0907,10,08,00	6kt-Mutter	2				
	0911,10,08,00	Federring	2	18	0994,10,31,00	Unterlegkeil	1
8	0910,80,18,00	Scheibe	6	19	0994,10,32,00	Unterlegkeilhalter	1
9	1123,38,02,01	Trennwand	1	20	0902,24,45,00	Zylinderschraube	2
10	0903,10,41,00	Flachrundschaube	2		0907,10,05,00	6kt-Mutter	2
	0907,10,08,00	6kt-Mutter	2		0910,40,05,00	Scheibe	2
	0910,80,18,00	Scheibe	2		0911,10,05,00	Federring	2
	0911,10,08,00	Federring	2				

UNTERLEGKEIL MIT HALTER

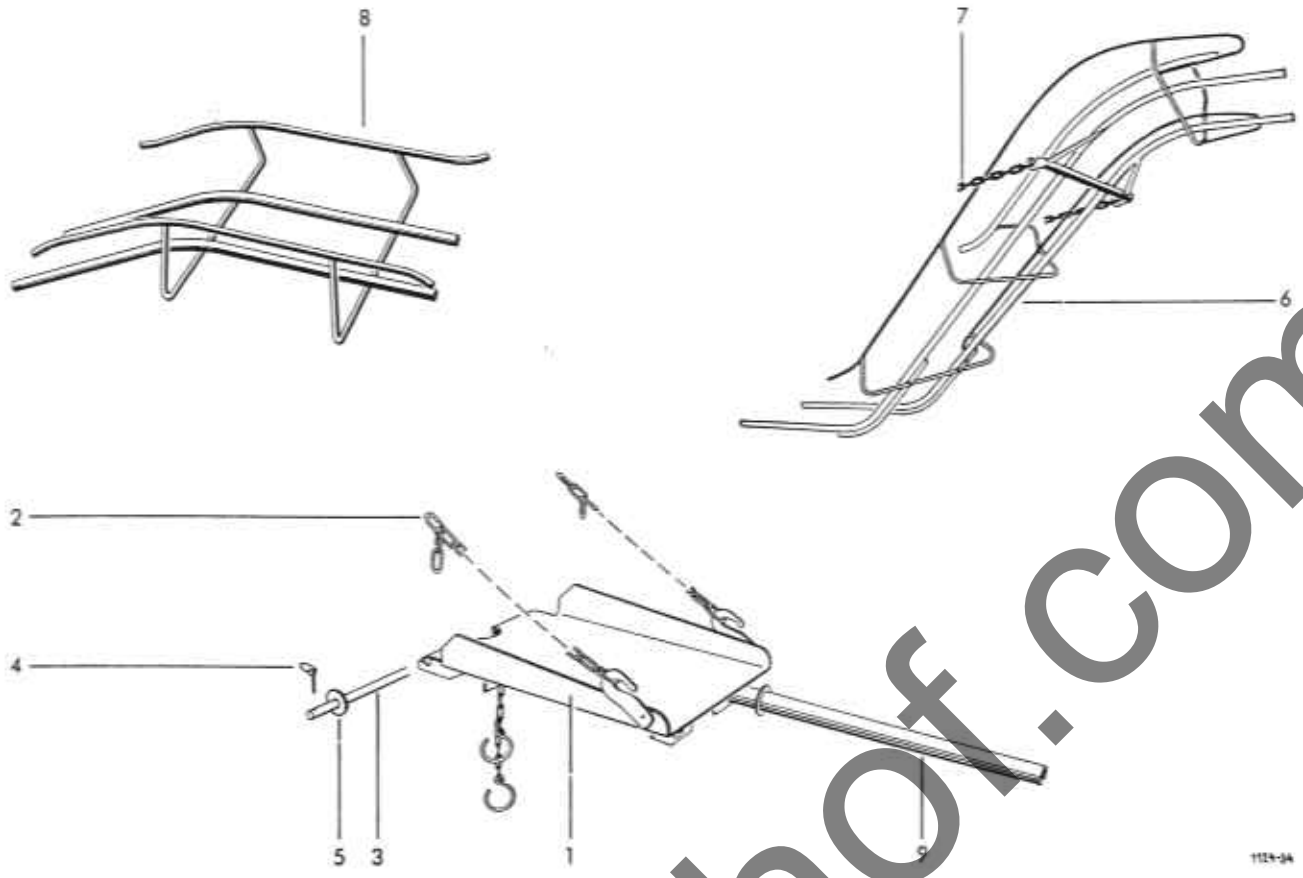

1111-24

BALLENLEITBLECH			ABLEGESCHURRE Sonderzubehör				
1	1115.81.03.01	Leitblech	1	8	1105.81.90.01	Ablegeschurre	1
2	0935.13.14.00	Kette 14 Glieder	2				
3	3151.07.04.01	Bolzen	1				
4	0916.20.05.00	Klopstecker	2				
5	3154.07.04.02	Distanzring	2				
LADESCHURRE Sonderzubehör			BALLENABWURF- VORRICHTUNG Sonderzubehör				
6	1105.81.06.00	Ladeschurre	1				
7	0935.13.53.00	Kette 53 Glieder	2	9	1115.81.91.01	Abwurfrohr	1

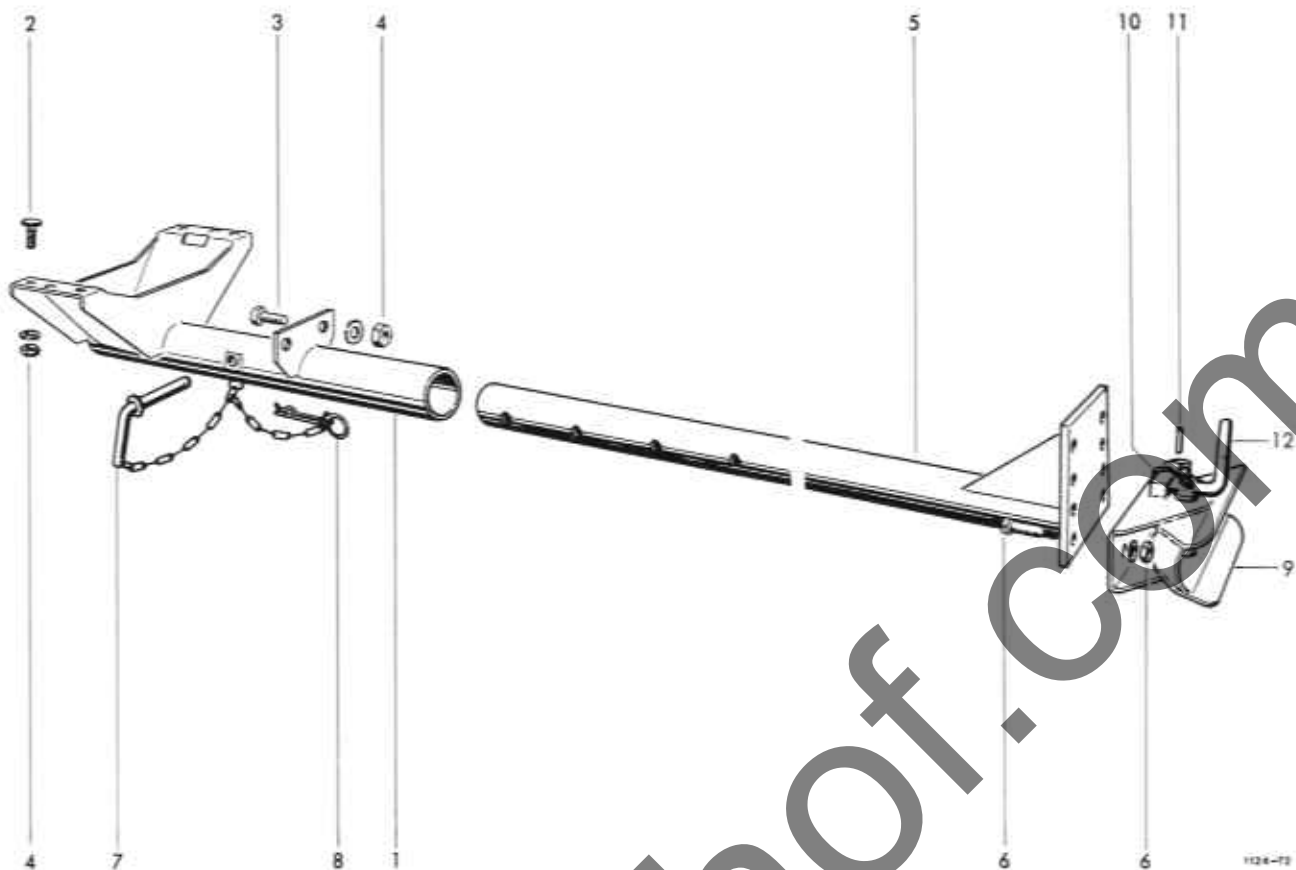

WAGENANHÄNGUNG, VERSTELLBAR
Sonderzubehör

1-12	1124,89,00,00	Wagenanhängung	1	7	2101,05,07,01	Vorsteckerbolzen	1
1	1124,89,01,01	Anhängevorrichtung	1	8	0916,22,13,00	Federsicherung	1
2	0903,11,04,00	Flachrundschrabe	4	9-11	0990,46,05,00	Fangmaul kpl.	1
	0910,10,13,00	Scheibe	4	9-12	0990,46,02,00	Anhängekupplung kpl.	1
3	0901,21,51,00	6kt-Schraube	2	9	0990,46,06,00	Fangmaul	1
	0910,10,13,00	Scheibe	2	10	0940,86,41,00	Feder	1
4	0907,80,12,00	Sicherungsmutter	6	11	0915,51,79,00	Spannhülse	1
5	1124,89,02,01	Anhängerohr	1	12	0990,46,07,00	Kupplungsbolzen	1
6	0901,22,52,00	6kt-Schraube	2				
	0907,10,16,00	6kt-Mutter	2				
	0911,10,16,00	Federring	2				

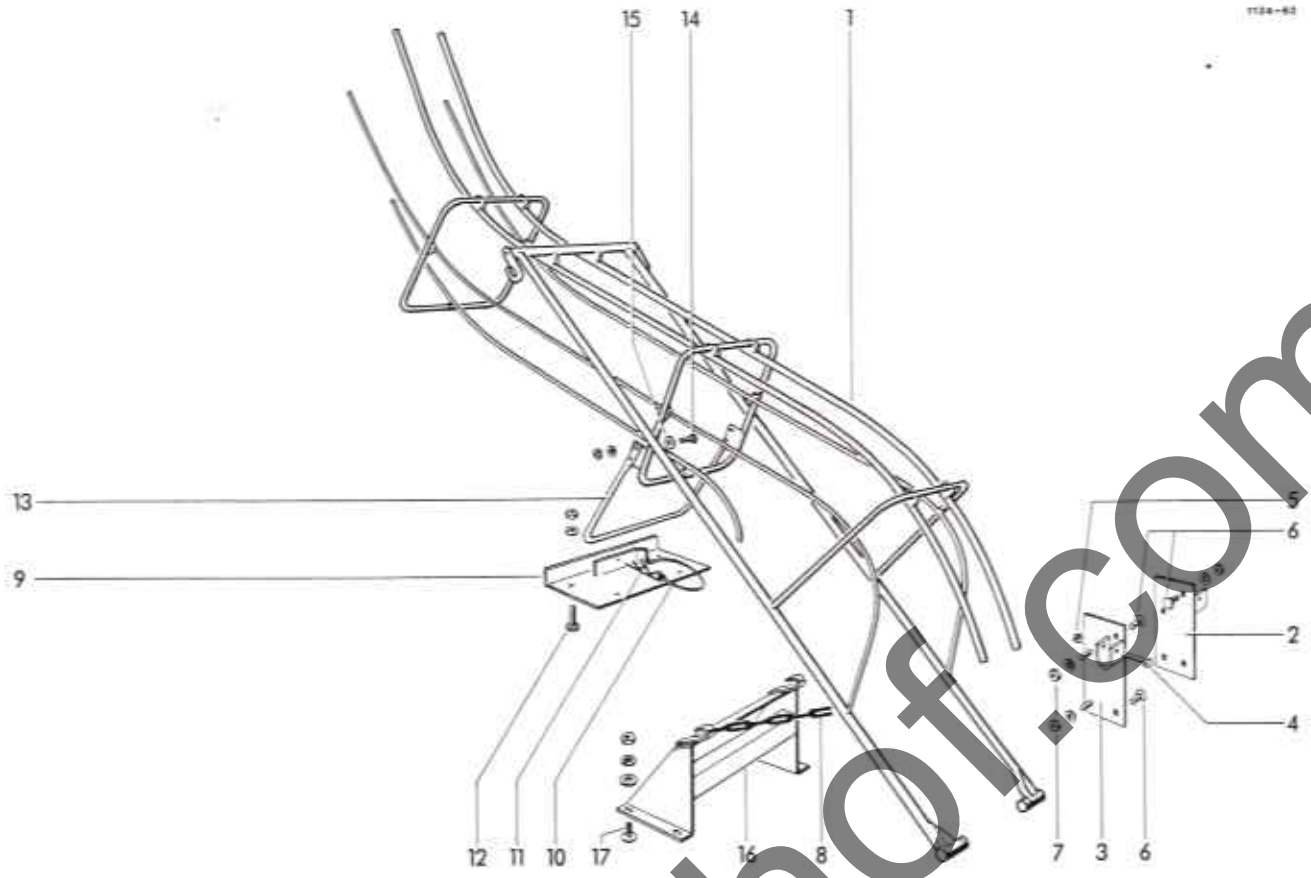

LADESCHURRE, klappbar
Sonderzubehör

1	1122.80.01.01	Ladeschurre	1	9	1124.80.03.20	Platte	1
				10	0937.19.03.00	Sicherungsteil	1
		ANBAUTEILE		11	0916.22.07.00	Federsicherung	1
				12	0901.21.06.00	6kt-Schraube	4
2	1122.80.03.01	Schurrenlager	1		0907.10.10.00	6kt-Mutter	4
3	1122.80.03.05	Schurrenlager	1		0911.10.10.00	Federring	4
4	0901.11.05.00	6kt-Schraube	2	13	1122.80.03.30	Stützbügel	1
5	0907.80.10.00	Sicherungsmutter	2	14	0901.21.08.00	6kt-Schraube	4
6	0903.10.70.00	Flachrundschaube	6		0907.10.10.00	6kt-Mutter	4
	0907.10.10.00	6kt-Mutter	6		0911.10.10.00	Federring	4
	0911.10.10.00	Federring	6	15	0910.60.10.00	Scheibe	2
7	0903.10.71.00	Flachrundschaube	2	16	1124.80.03.37	Kettenbock	1
	0907.10.10.00	6kt-Mutter	2	17	0903.10.71.00	Flachrundschaube	4
	0911.10.10.00	Federring	2		0907.10.10.00	6kt-Mutter	4
8	0935.13.65.00	Kette	2		0910.10.13.00	Scheibe	4
9-11	1124.80.03.18	Stützplatte, kpl.	1		0911.10.10.00	Federring	4

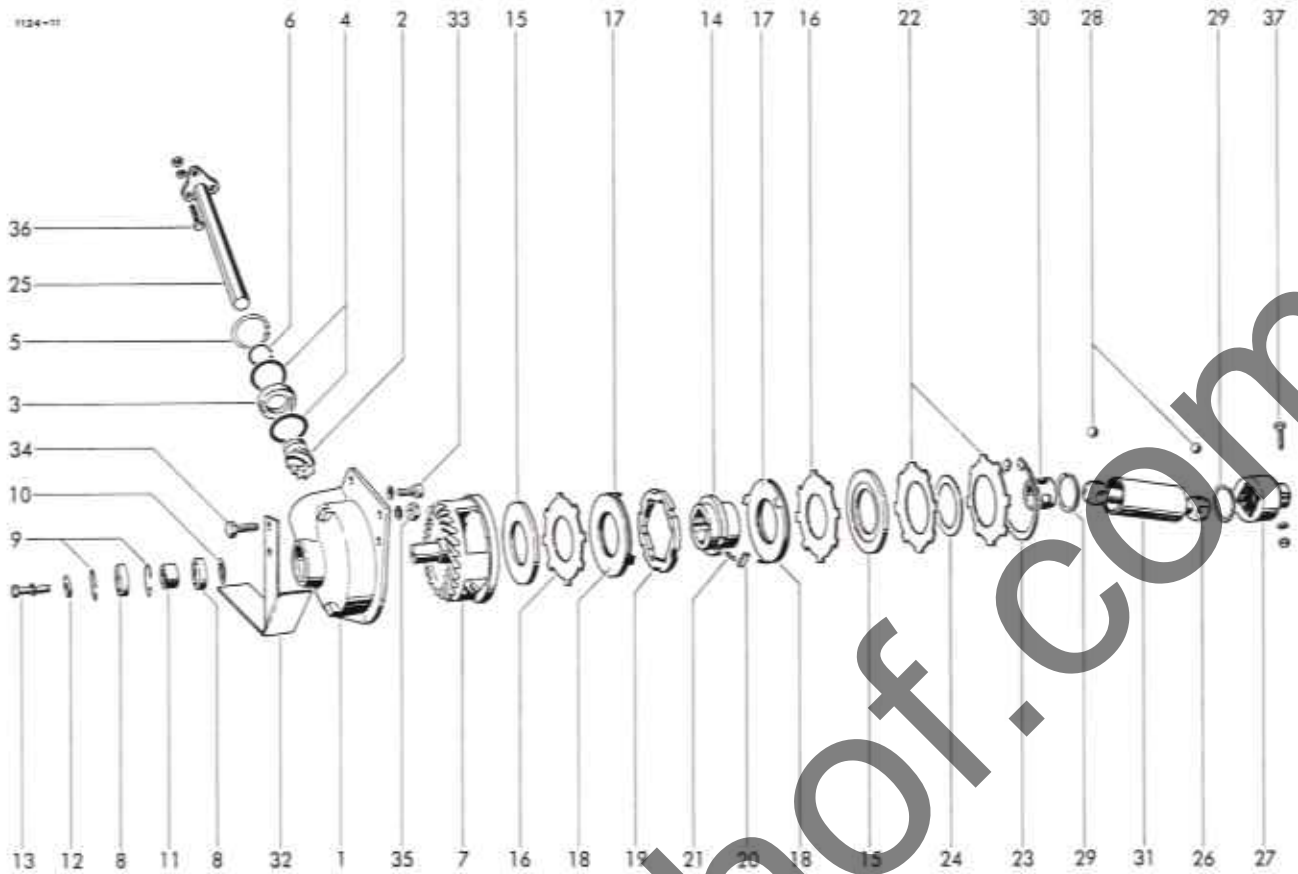

AUFSAMMLERANTRIEB

1	0719,37,00,00	Logergehäuse	1	22	0940,88,39,00	Tellerfeder	2
2	0307,83,00,00	Ritzel	1	23	0912,16,15,00	Sicherungsring	1
3	0922,12,48,00	Rillenkugellager	1	24	0325,56,00,00	Ausgleichsscheibe	nach Bedarf
4	0910,74,16,00	Paßscheibe	1	25	1124,41,03,01	Antriebswelle	1
5	0912,15,68,00	Sicherungsring	1	26	1124,41,04,01	Kugelgelenkwelle	1
6	0912,10,40,00	Sicherungsring	1	27	0736,68,00,00	Kugelgelenkklaus	1
7	0707,16,00,00	Tellerrad	1	28	0922,96,27,00	Kugel	8
8	0922,12,46,00	Rillenkugellager	2	29	0912,68,63,00	Sprengring	2
9	0912,15,55,00	Sicherungsring	2	30	1121,41,04,05	Kugelköffig	1
10	0910,72,51,00	Paßscheibe	nach Bedarf	31	1124,41,04,10	Schutzrohr	1
11	1121,41,01,12	Distanzhülse	1	32	1124,41,06,01	Schutz	1
12	0328,20,00,00	Scheibe	1	33	0902,10,63,00	Zylinderschraube	1
13	0901,21,50,00	6kt-Schraube	1		0911,10,10,00	Federring	1
	0911,10,12,00	Federring	1	34	0901,21,11,00	6kt-Schraube	3
14	0736,78,00,00	Mitnehmer	1		0911,10,10,00	Federring	3
15	0736,79,00,00	Führungsring	2	35	0907,80,10,00	Sicherungsmutter	3
16	1124,41,02,10	Kupplungsscheibe	2	36	0901,21,11,00	6kt-Schraube	3
17	1121,41,05,06	Druckscheibe	2		0907,10,10,00	6kt-Mutter	3
18	0910,89,93,00	Reißscheibe	2		0907,22,10,00	6kt-Mutter	3
19	0736,77,00,00	Klinkenring	1	37	0901,11,03,00	6kt-Schraube	1
20	1124,41,05,12	Keil	1		0911,10,10,00	Federring	1
21	0940,10,21,00	Druckfeder	1				

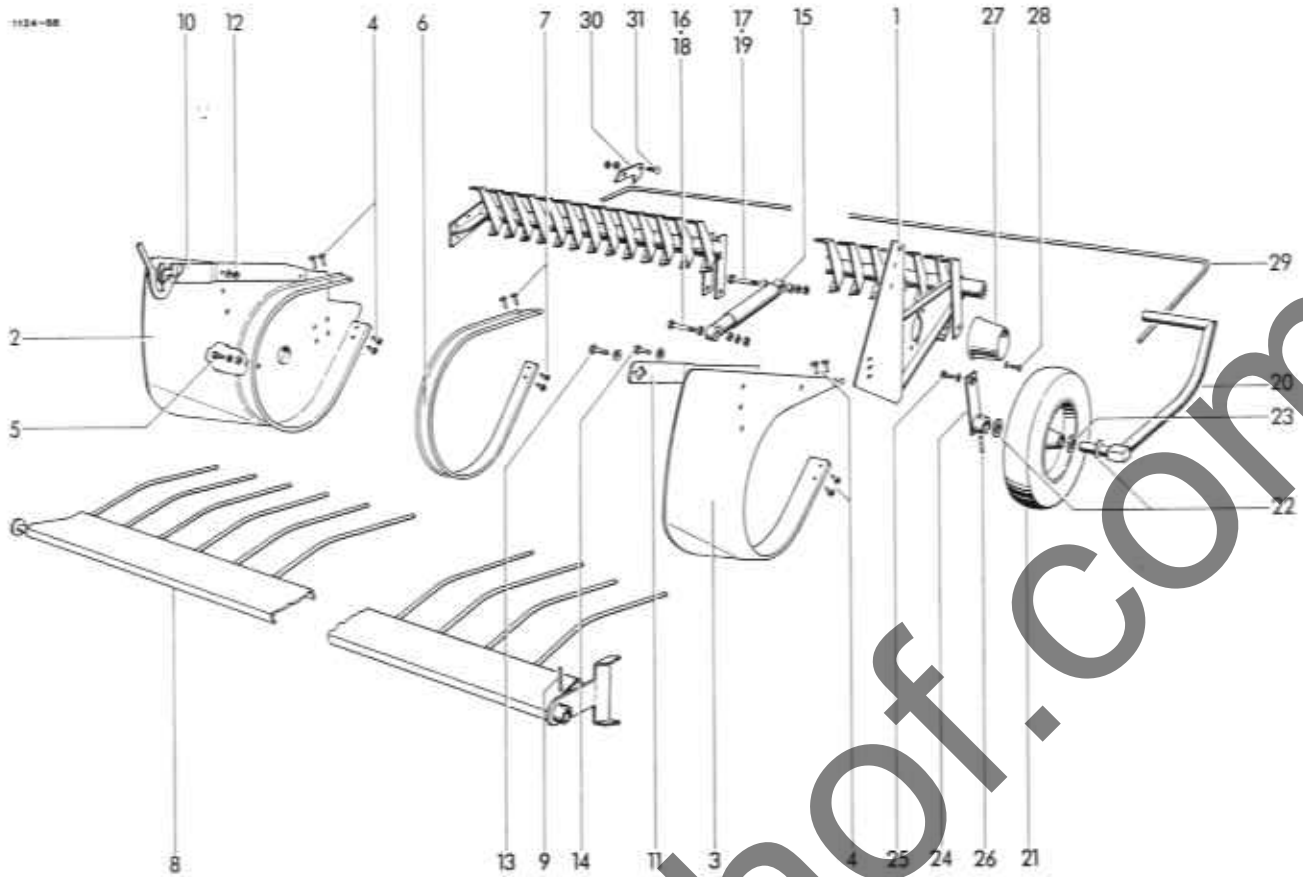

1	1124,42,01,20	AUFSAMMLERGESTELL	1	19	0901,11,47,00	6kt-Schraube	1
		Gestell				6kt-Mutter	1
2	1124,42,04,18	SEITENBLECHE	1		0907,10,12,00	Federring	1
3	1124,42,04,10	Seitenblech	1		0911,10,12,00	AUFSAMMLERSTÜTZRAD	
4	0905,19,11,00	Swageform-Schraube	8	20	1124,42,09,01	Stütze	1
5	0901,21,45,00	6kt-Schraube	1	21	0944,90,61,00	Lufttrad	1
	0910,10,13,00	Scheibe	1	22	0910,15,26,00	Scheibe	2
	0911,10,12,00	Federring	1	23	0910,81,14,00	Scheibe nach Bedarf	
6	1125,42,05,01	SEGMENTBLECHE		24	1124,42,08,10	Halter	1
7	0905,19,11,00	Segment	28	25	0901,21,08,00	6kt-Schraube	1
		Swageformschraube	112		0910,15,11,00	Scheibe	1
8	1124,42,06,35	NIEDERHALTERRECHEN		26	0915,51,60,00	Spannhülse	1
9	0915,51,87,00	Niederhalterrechen mit Nr. 9	1			WICKELSCHUTZ	
10	1124,42,06,15	Spannhülse	1	27	0994,82,19,00	Schutztopf	1
11	1124,42,06,20	Rohrträger	1	28	0901,20,47,00	6kt-Schraube	2
12	0903,10,41,00	Flachrundschrabe	4		0910,15,06,00	Scheibe	2
	0907,10,08,00	6kt-Mutter	4		0911,10,06,00	Federring	2
	0911,10,08,00	Federring	4	29	0940,57,62,00	AUFSAMMLERFEDERUNG	
13	0901,20,66,00	6kt-Schraube	1	30	1121,44,51,05	Drehstabfeder	1
	0911,10,08,00	Federring	1	31	0903,10,41,00	Sperrblech	1
14	0901,20,44,00	6kt-Schraube	1		0907,10,08,00	Flachrundschrabe	2
	0911,10,08,00	Federring	1		0911,10,08,00	6kt-Mutter	2
15	0940,96,01,00	SCHWINGUNGSDÄMPFER	1			Federring	2
16	1124,42,07,03	Schwingungsdämpfer	1	32*	1124,42,92,01	AUFSAMMLER-VORSATZBLECH	
17	1124,42,07,04	Distanzrohr	2			(Sonderausrüstung)	
18	0901,11,45,00	Distanzrohr	2	33*	0937,28,99,00	Vorsatzblech kpl. mit Nr.33	1
	0907,10,12,00	6kt-Schraube	1	34*	1124,42,92,08	Karabinerhaken	2
	0911,10,12,00	6kt-Mutter	1	35*	0916,21,03,00	Lasche	2
		Federring	1	36*	0901,20,66,00	Federstecker	2
				37*	0903,10,42,00	6kt-Schraube	1
						Flachrundschrabe	1

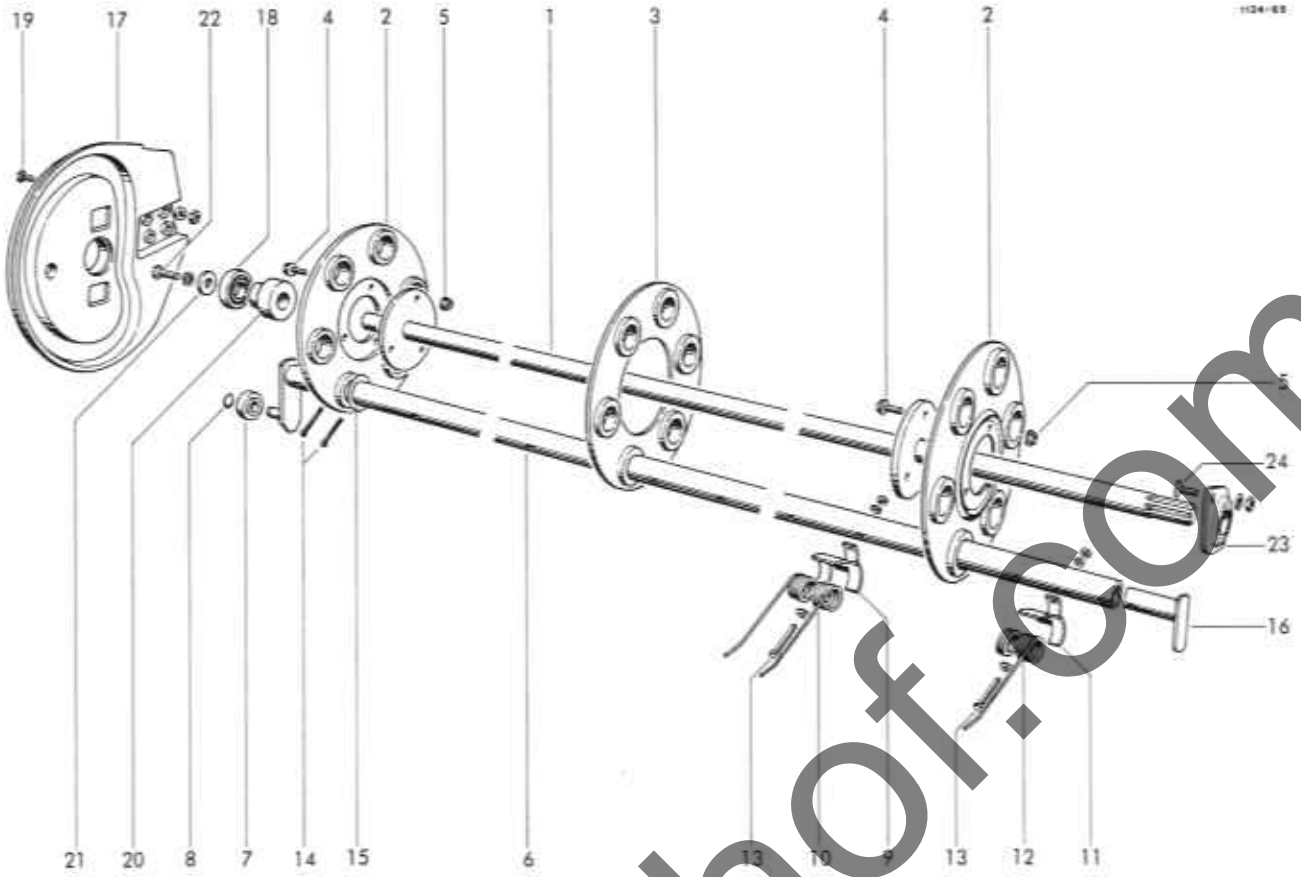

ZINKENTROMMEL

1	1124,42,02,01	Tragwelle	1	14	0916,11,28,00	Splint	12
2	1124,42,02,05	Tragscheibe	2	15	0910,72,79,00	Paßscheibe	12
3	1124,42,02,12	Tragscheibe	1	16	1124,42,02,37	Abwelser	6
4	0901,80,46,00	Sicherungsschraube	5	17	0765,28,00,00	Kurvenscheibe	1
5	0907,81,08,00	Sicherungsmutter	6	18	0722,12,86,00	Rillenkugellager	1
6-8	1124,42,02,16	Federtäger, kpl.	6	19	0901,21,10,00	6kt-Schraube	4
6	1124,42,02,18	Tragrohr	6		0907,10,10,00	6kt-Mutter	4
7	0922,18,03,00	Rillenkugellager	6		0911,10,10,00	Federring	4
8	0912,50,10,00	Sicherungsscheibe	6	20	1124,42,03,07	Distanzbuchse	1
9	0338,30,00,00	Federschale	84	21	0328,20,00,00	Scheibe	1
10	0940,52,25,00	Feder	84	22	0901,21,50,00	6kt-Schraube	1
11	0338,85,00,00	Federschale	6		0911,10,12,00	Federring	1
12	0940,52,24,00	Feder	6	23	0924,20,30,00	Flanschgehäuse mit Einstellager, kpl.	1
13	0901,11,03,00	6kt-Schraube	90	24	0903,10,71,00	Flachrundschrabe	2
	0907,10,10,00	6kt-Mutter	90		0907,10,10,00	6kt-Mutter	2
	0910,15,11,00	Scheibe	90		0911,10,10,00	Federring	2
	0911,10,10,00	Federring	90				

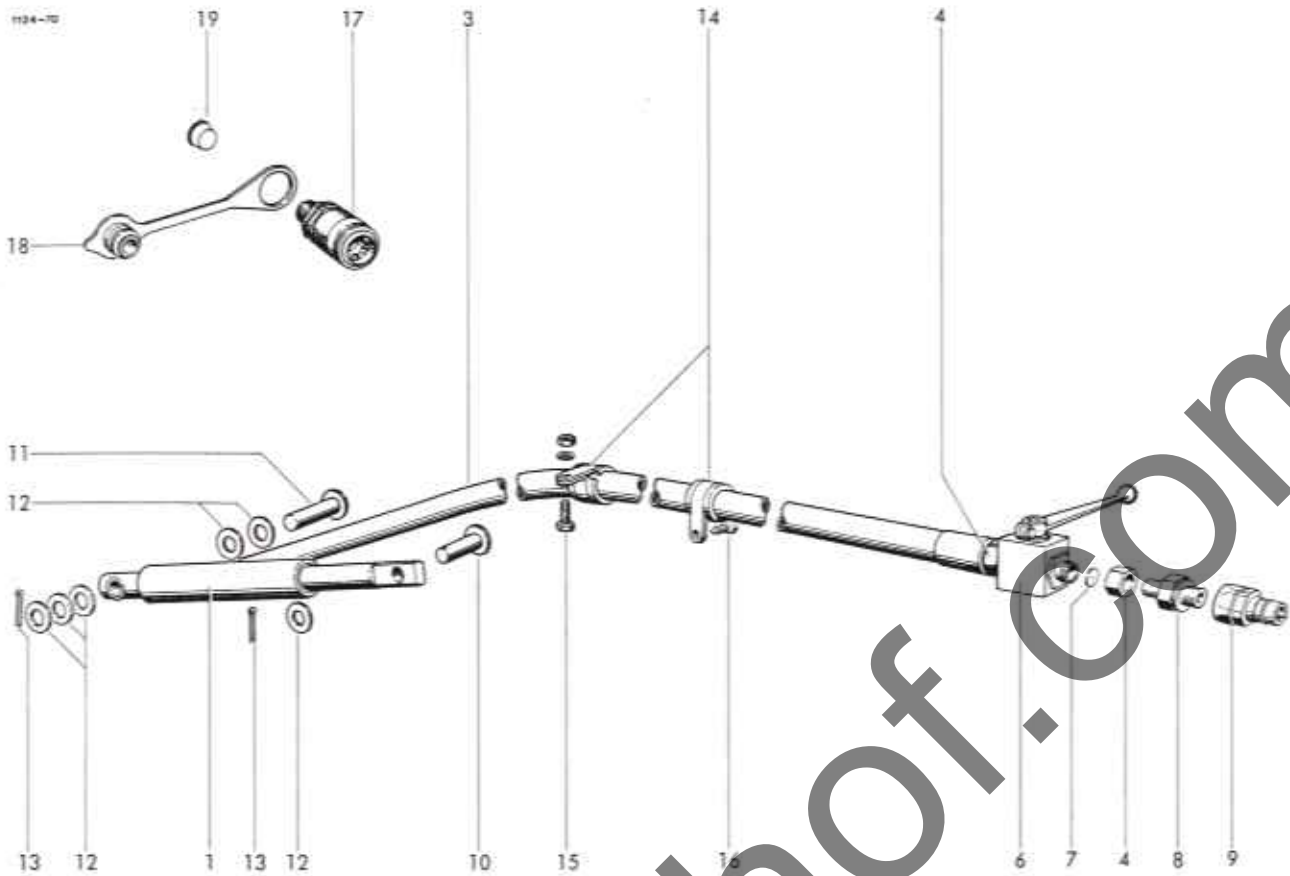

HYDRAULISCHE AUFSAMMLERHEBEVORRICHTUNG

1	0951,11,19,00	Hydraulikzylinder	1	11	0917,31,51,00	Bolzen	1
3	0954,11,84,00	o Höchstdruckschlauch mit Nr. 4+5	1	12	0910,25,17,00	Scheibe	6
	0954,11,85,00	+ Höchstdruckschlauch mit Nr. 4+5	1	13	0916,10,97,00	Spilint	2
4	0955,91,10,00	Überwurfmutter	1	14	0954,62,42,00	Rohrschelle	4
5+	0955,96,08,00	Schneidring zu Nr. 4	2	15	0901,20,45,00	6kt-Schraube	2
6	0952,13,03,00	Block-Kugelrohr	1	16	0907,10,06,00	6kt-Mutter	2
7	0954,31,80,00	Drosselscheibe	1	17	0911,10,06,00	Federring	2
8	0955,60,43,00	Gerade Einschraubstutzen mit Schloft	1	18	0905,19,11,00	Swageform-Schraube	2
9	0954,31,22,00	Kopplungsstecker	1	19	0954,31,01,00	Kupplungsmuffe	1
10	0917,31,46,00	Bolzen	1		0954,32,10,00	Staubstecker	1
					0938,90,70,00	Kegelstopfen	1

o = Normalausführung

+ = bei Gelenkwellenstrang (Sonderausrüstung)

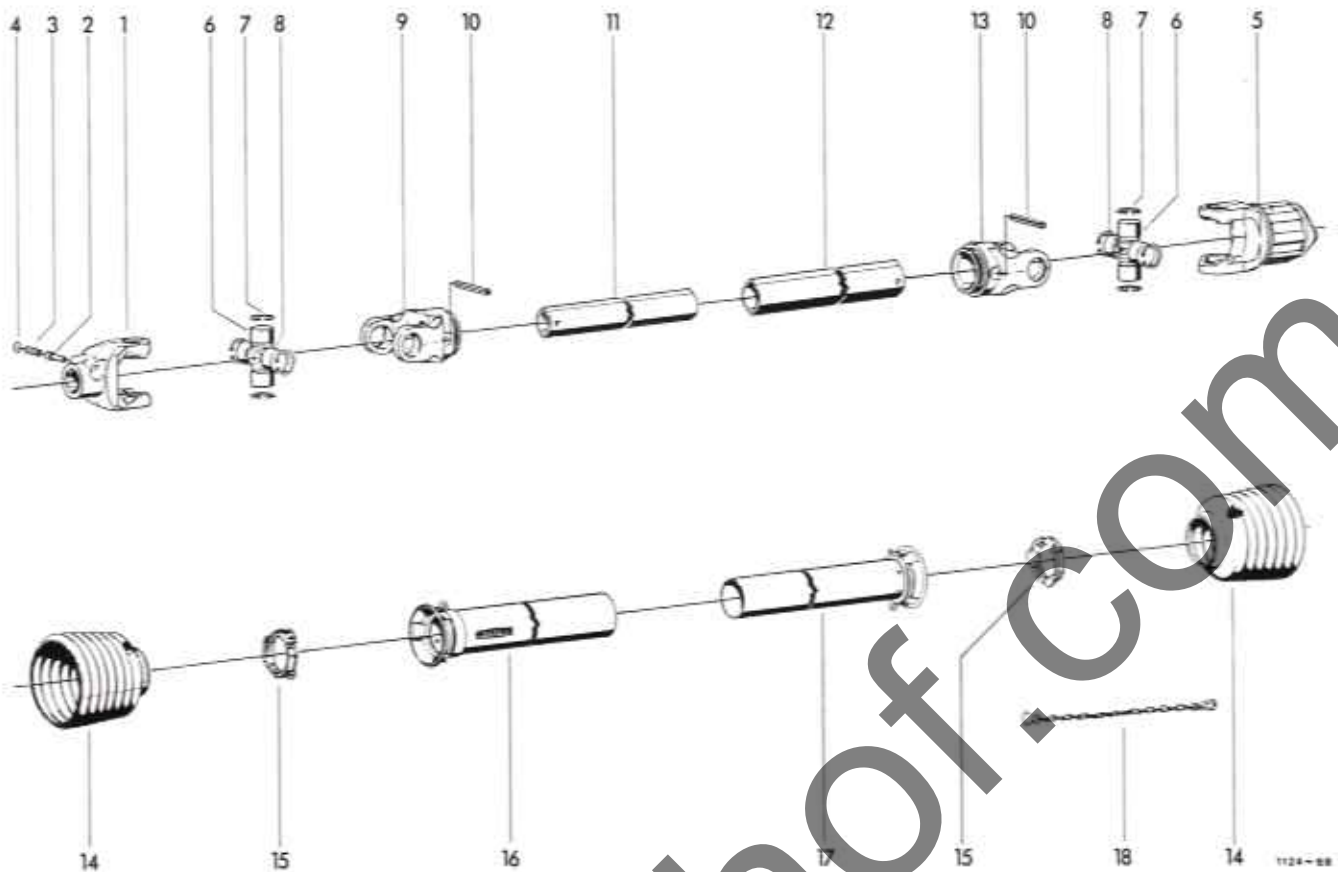

GELENKWELLE
MIT FREILAUF

1-18	0930,10,13,00	Gelenkwelle	1	10	0915,52,22,00	Spannhülse	2
1	0930,22,18,00	Aufsteckgabel mit Nr.2-4	1	11	0930,42,47,00	+ Profilrohr 1 b	1
2	0930,41,03,00	Schlagbestift	1	12	0930,42,48,00	+ Profilrohr 2 a	1
3	0930,40,26,00	Druckfeder	1	13	0930,26,70,00	Rillengabel	1
4	0930,28,01,00	Scheibe	1	14	0930,45,23,00	Schutztrichter	2
5	0930,34,61,00	Stiftfreilauf kap.	1	15	0930,50,40,00	Gleitring	2
6	0930,20,14,00	Kreuzgarnitur mit Nr.6+7	2	16	0930,44,81,00	+ Außenschutzrohr	1
7	0912,22,32,00	Sicherungsring	8	17	0930,44,22,00	+ Innenschutzrohr	1
8	0926,10,10,00	Kegel-Schraubnippel	2	18	0930,49,02,00	Haltekette	1
9	0930,26,69,00	Rillengabel	1				

+ Rohrlänge angeben

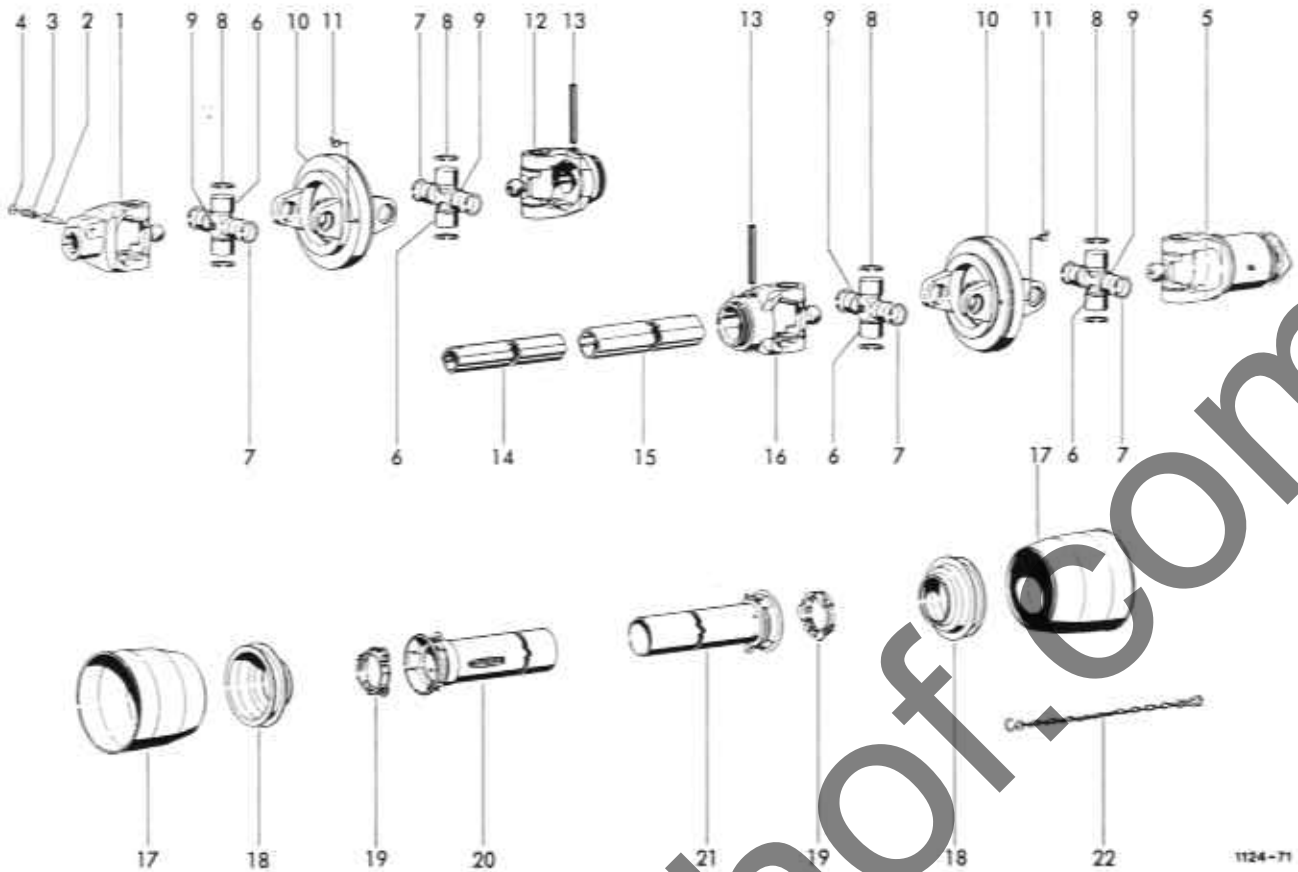

1124-71

SONDERZUBEHÖR
WEITWINKELGELENKWELLE
MIT FREILAUF

1-22	0930,14,04,00	Weltwinkel-Gelenkwelle mit Freilauf	11	0926,10,08,00	Kegel-Schmiernippel	2
1	0930,22,21,00	Aufsteckgabel mit Nr.2-4	12	0930,26,73,00	Rillengabel	1
2	0930,41,03,00	Schiebestift	13	0915,52,22,00	Spannhülse	2
3	0930,40,26,00	Druckfeder	14	0930,42,45,00	+ Profilrohr 1bGA	1
4	0930,28,01,00	Scheibe	15	0930,42,46,00	+ Profilrohr 2aG	1
5	0930,34,65,00	Sperrkeilfreilauf kpl.	16	0930,26,75,00	Rillengabel	1
6	0930,20,16,00	Kreuzgarnitur kpl. mit Nr.7-9	17	0930,45,07,00	Schutztrichter	2
7	0930,31,04,00	Sicherungsring	18	0930,45,31,00	Schutztrichter	2
8	0930,31,08,00	Sicherungsring	19	0930,50,40,00	Gleitring	2
9	0926,10,10,00	Kegel-Schmiernippel	20	0930,44,80,00	+ Außenschutzrohr	1
10	0930,22,60,00	Doppelgabel	21	0930,44,21,00	+ Innenschutzrohr	1
			22	0930,49,02,00	Haltekette	1

+ Rohrlänge angeben

1124-39

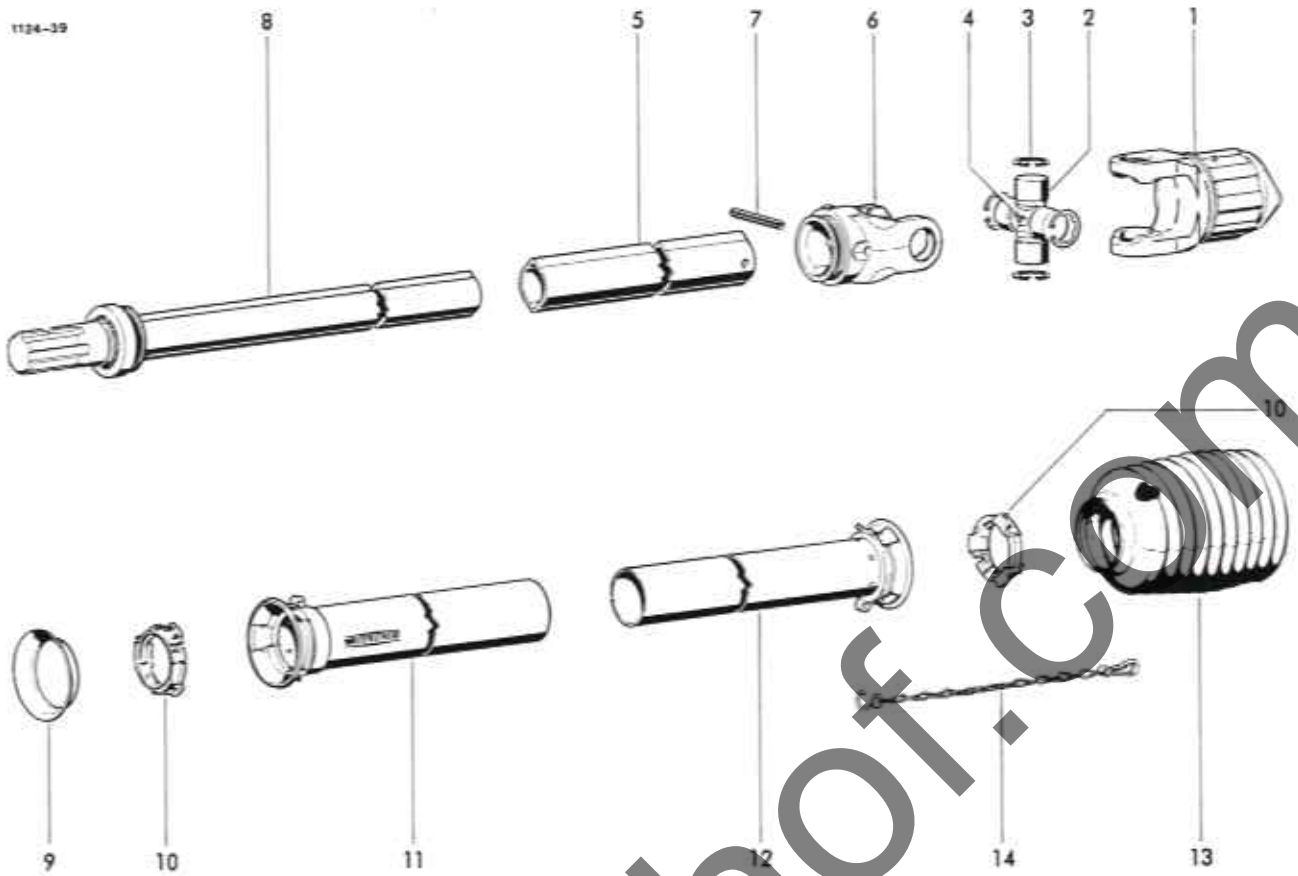

SONDERZUBEHÖR
GELENKWELLENSTRANG
ZWISCHENWELLE

1-14	0930.10.07.00	Zwischenwelle	1	8	0930.54.01.00	+ Zwischenwellenhälfte	1
1	0930.34.63.00	Sperrkeilfreilauf kol.	1	9	0930.45.80.00	Schützring	1
2	0930.20.14.00	Kreuzgarnitur kol.	1	10	0930.50.40.00	Gleitring	2
3	0912.22.32.00	Sicherungsring	4	11	0930.44.73.00	+ Außenschutzrohr	1
4	0926.10.10.00	Kegel-Schmiernippel	1	12	0930.44.12.00	+ Innenschutzrohr	1
5	0930.42.32.00	+ Profiltröhre	1	13	0930.45.30.00	Schutztrichter	1
6	0930.26.70.00	Rillengabel	1	14	0930.49.02.00	Haltekette	1
7	0915.52.22.00	Spannhülse	1				

+ Rohmänge angeben

| Fortsetzung D 17

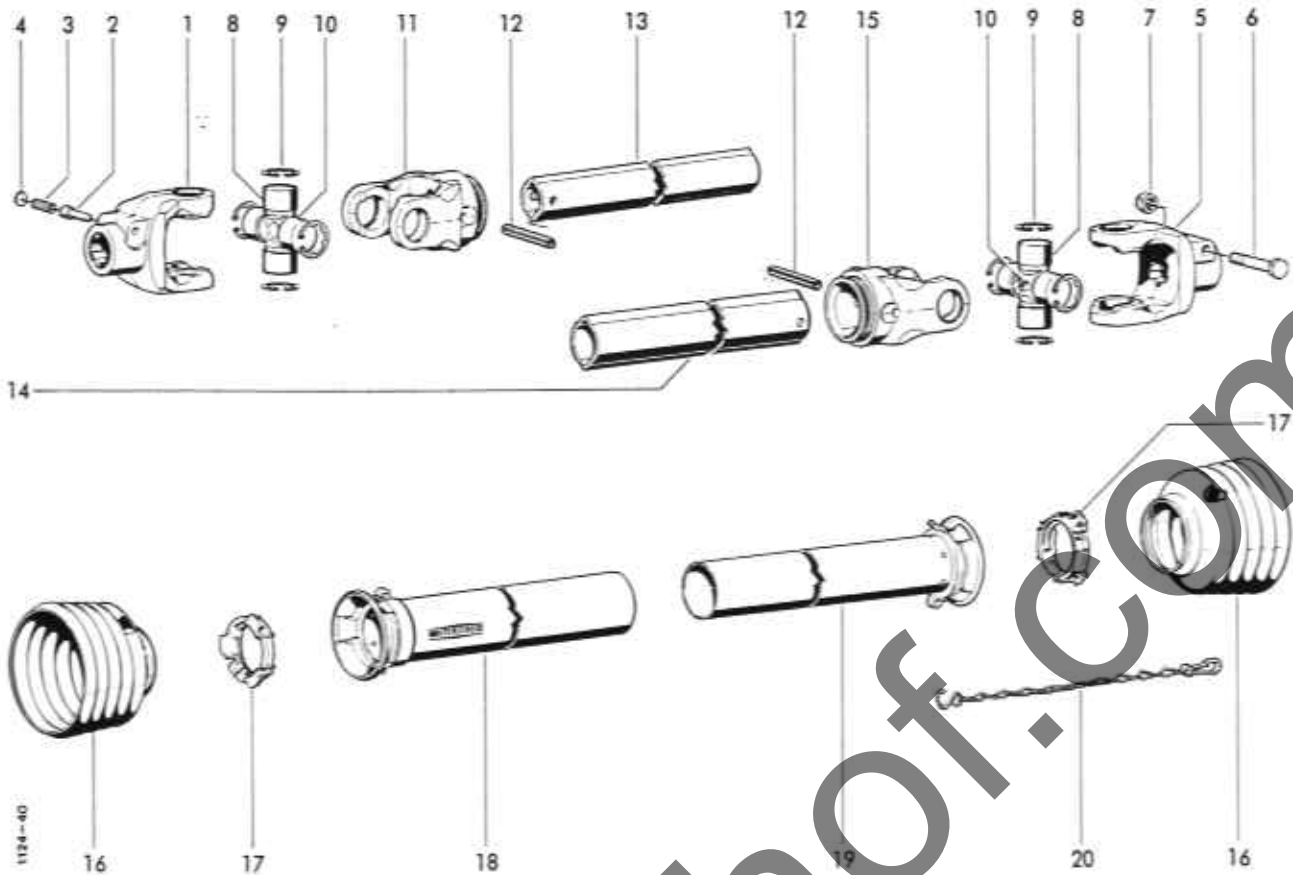

GELENKWELLE

1-20	0930.10.08,00	Gelenkwelle	1	16	0926.10.05,00	Kegel-Schmiernippel	2
1	0930.22.18,00	Aufsteckgabel mit Nr.2-4	1	11	0930.26.69,00	Rillengabel	1
2	0930.41.03,00	Schiebestift	1	12	0915.52.22,00	Spannhülse	2
3	0930.40.26,00	Druckfeder	1	13	0930.42.34,00	+ Profilrohr	1
4	0930.28.01,00	Scheibe	1	14	0930.42.33,00	+ Profilrohr	1
5	0930.22.19,00	Aufsteckgabelspl. mit Klemmschraube	1	15	0930.26.70,00	Rillengabel	1
6	0901.12.47,00	6kt-Schraube	1	16	0930.45.20,00	Schutztrichter	2
7	0907.56.16,00	6kt-Mutter, selbstsichernd	1	17	0930.50.40,00	Gleitring	2
8	0930.20.14,00	Kreuzgarnitur mit Nr.9+10	2	18	0930.44.72,00	+ Außenschutzrohr mit Kappe	1
9	0912.22.32,00	Sicherungsring	8	19	0930.44.14,00	+ Innenschutzrohr mit Kappe	1
				20	0930.49.02,00	Haltekette	1

+ Rohrlänge angeben

! siehe auch D 16

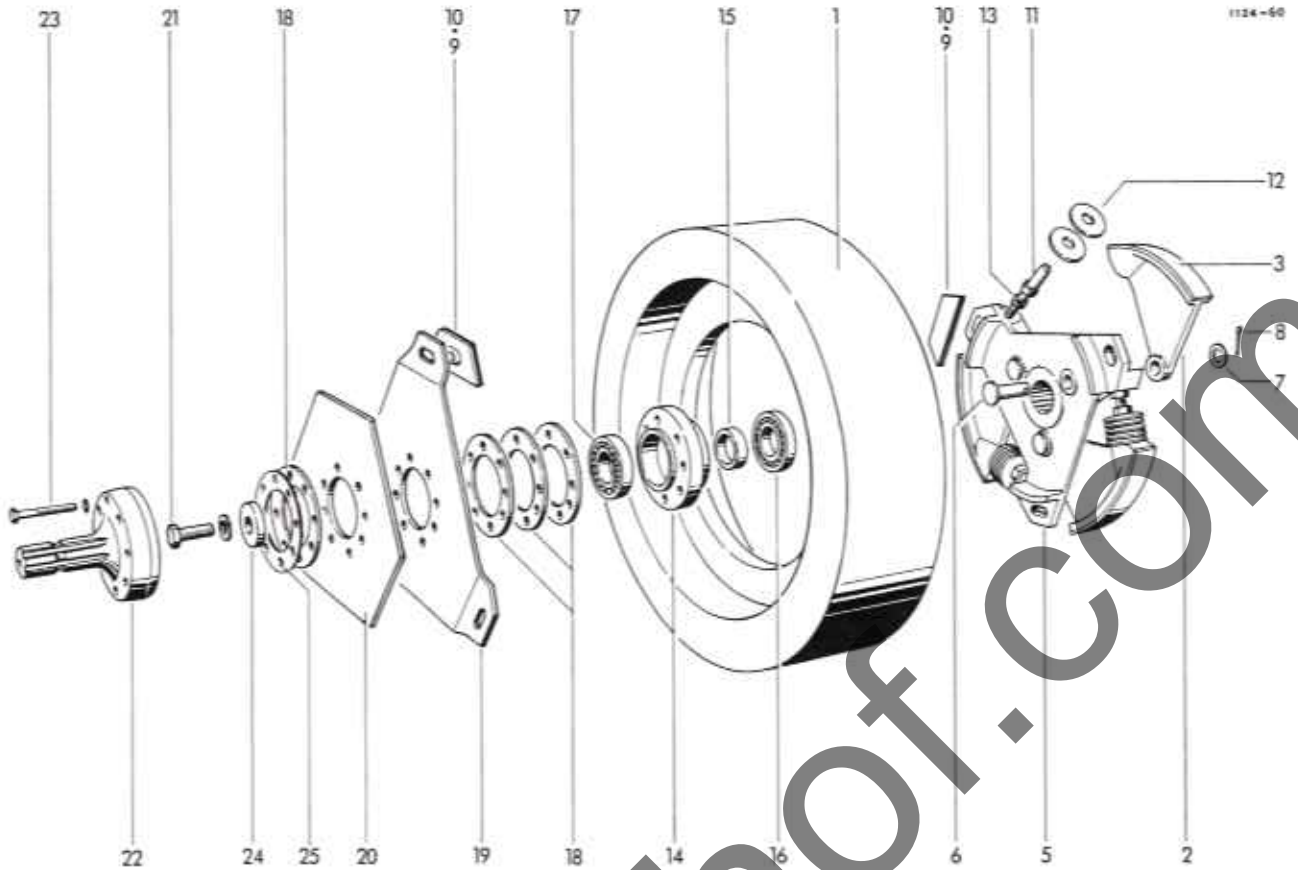

SCHWUNGSCHLEIBE
MIT KUPPLUNG

1	0702.23.00.00	Schwungscheibe	1	14	0719.11.00.00	Lagerring	1
2	1124.14.02.03	Druckhebel mit Nr. 3	3	15	0327.88.00.00	Distanzring	1
3	0938.94.03.00	Reibbelag	3	16	0922.12.19.00	Rillenkugellager	1
4*	0948.90.01.00	Spezialkleber für Nr.3+10 nach Bedarf		17	0922.10.27.00	Rillenkugellager	1
5	0736.89.00.00	Kupplungscheibe	1	18	1116.14.02.19	Ausgleichsscheibe	4
6	0917.41.90.00	Bolzen	3	19	0940.74.41.00	Kupplungsfeder	1
7	0910.10.21.00	Scheibe	3	20	0940.74.45.00	Kupplungsfeder	1
8	0916.11.12.00	Spänt	3	21	0901.22.52.00	ékt-Schraube	1
9	1116.14.02.15	Kupplungsplatte mit Nr.10	6	22	0911.10.16.00	Federring	1
10	0938.94.02.00	Reibbelag	6	23	0919.40.48.00	Flanschzapfen	1
11	1124.14.02.20	Gewindebolzen	3		0901.10.64.00	ékt-Schraube	8
12	0940.88.18.00	Federfeder	30	24	0911.10.08.00	Federring	8
13	0907.10.16.00	ékt-Mutter	3	25	0325.90.00.00	Scheibe	1
					1116.14.02.35	Ausgleichsscheibe	1

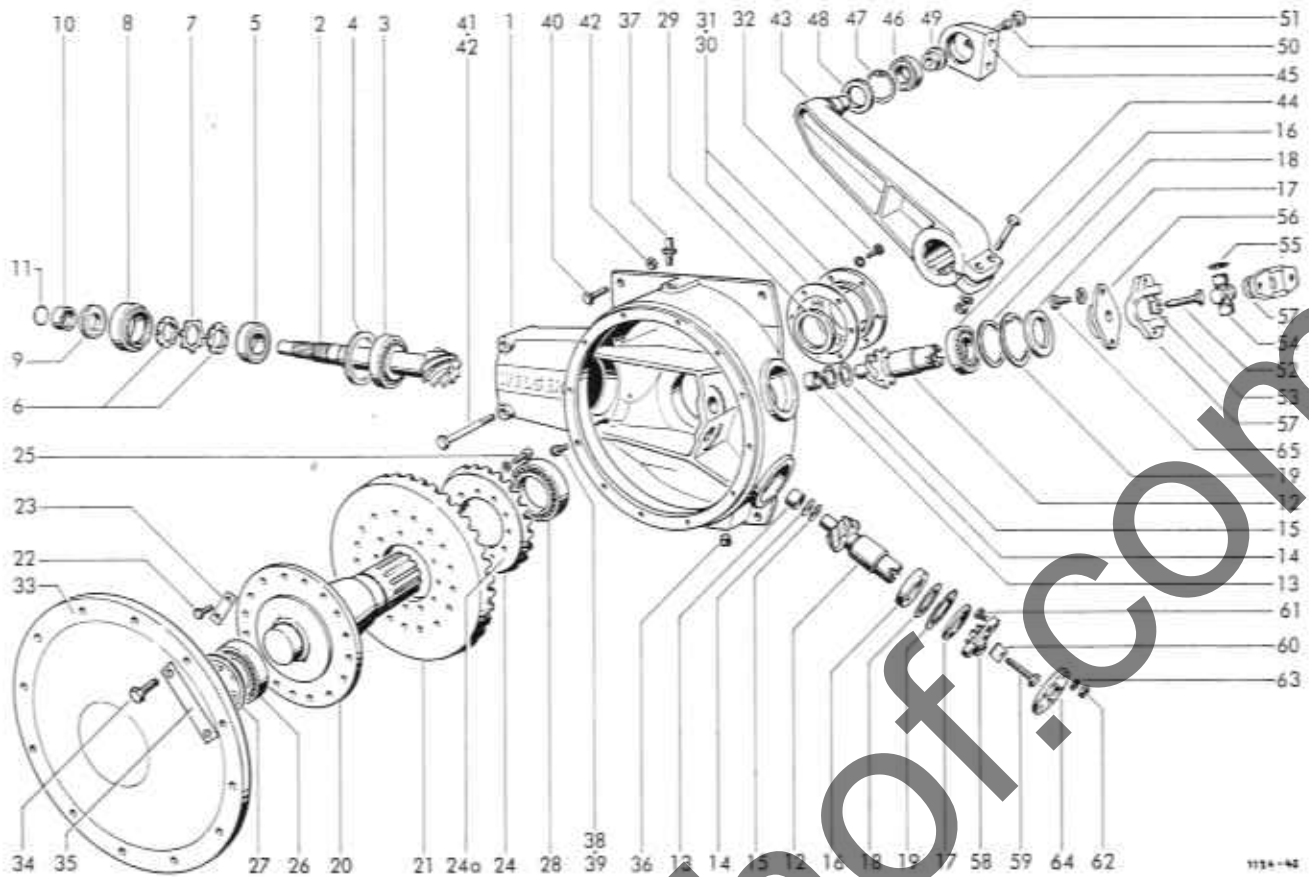

GETRIEBE

1-39	1124,14,01,00	Getriebe	1	19	0912,15,80,00	Sicherungsring	2
1	0719,61,00,00	Getriebegehäuse	1	20	0352,36,00,00	Welle	1
2	0307,98,00,00	Ritzelwelle	1	21	0307,99,00,00	Tellerrad	1
3	0922,58,23,00	Kegelrollenlager	1	22	0901,47,49,00	6kt-Schraube	18
4	0328,41,00,00	Ausgleichsscheibe	1	23	1124,14,01,25	Sicherungsblech	9
5	0922,58,10,00	Kegelrollenlager	1	24	0307,88,00,00	Tellerrad	1
6	0908,64,55,00	Nutmutter	2	24a	0925,60,35,00	Ausgleichsscheibe	
7	0911,80,55,00	Sicherungsblech	1			0,05 mm dick	
8	1124,14,01,08	Buchse	1		0925,60,36,00	Ausgleichsscheibe	} nach Bedarf
9	0925,11,17,00	Radialdichtring	1			0,1 mm dick	
10	0336,52,00,00	Anlaufbuchse	1		0925,60,37,00	Ausgleichsscheibe	
11	0925,24,51,00	Rundschnurring	1			0,3 mm dick	
12	0307,89,00,00	Ritzelwelle	2	25	0902,20,44,00	Zylinderschraube	12
13	0922,78,12,00	Nadelnütze	2		0911,10,08,00	Federring	12
14	0325,27,00,00	Scheibe	2	26	0922,51,48,00	Kegelrollenlager	1
15	0910,71,53,00	Paßscheibe	nach Bedarf	27	0910,75,75,00	Paßscheibe 0,1	} nach Bedarf
16	0922,18,39,00	Rillenkugellager	2		0910,75,77,00	Paßscheibe 0,3	
17	0925,32,68,00	NILOS-RING	2		0910,75,78,00	Paßscheibe 0,5	
18	0910,74,70,00	Paßscheibe 0,1	2	28	0910,75,79,00	Paßscheibe 1,0	
	0910,74,72,00	Paßscheibe 0,3	2		0922,51,18,00	Kegelrollenlager	1
	0910,74,73,00	Paßscheibe 0,5	nach Bedarf				
	0910,74,74,00	Paßscheibe 1,0	2				

Fortsetzung D 31

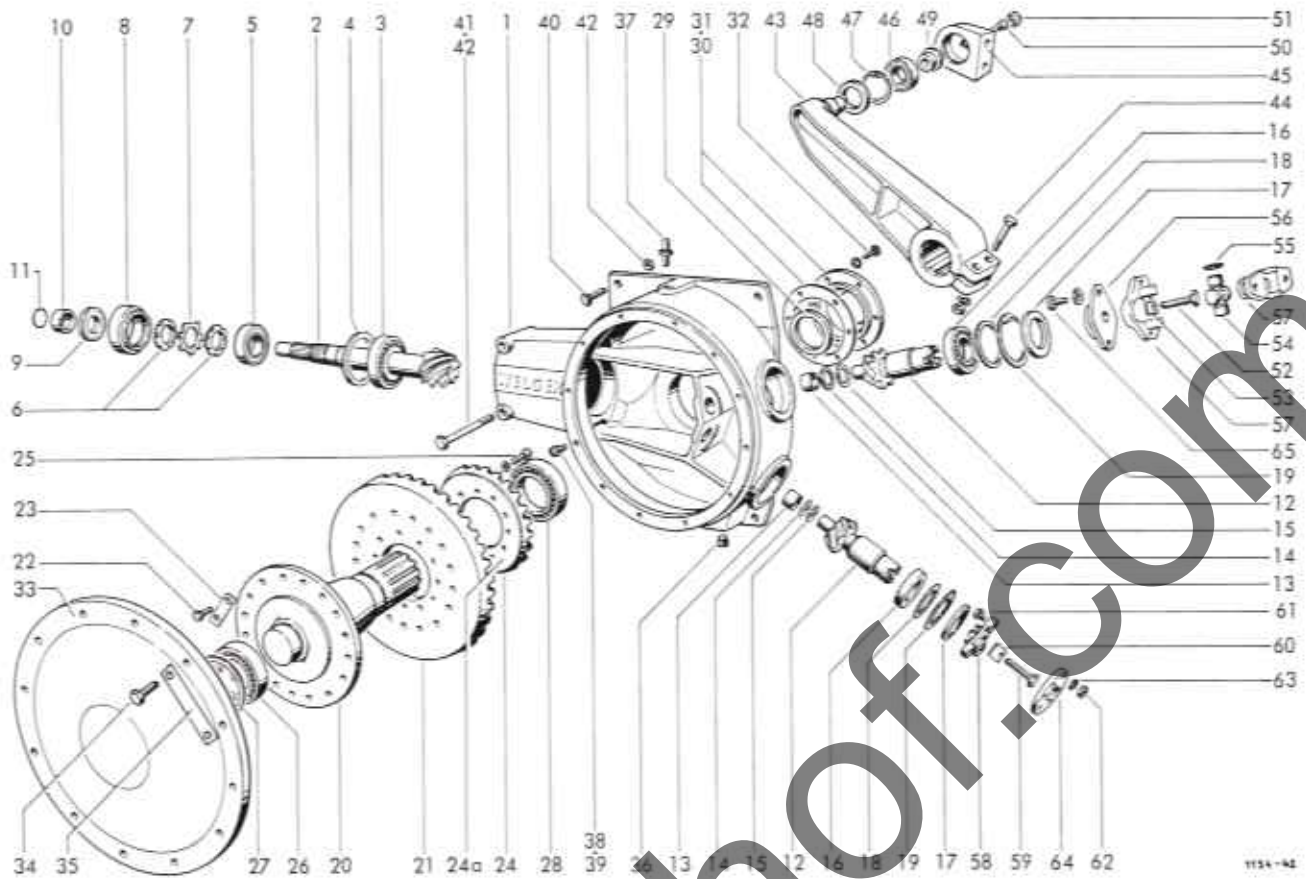

29	0925.18.85.00	Radialdichtring	1	45	0719.32.00.00	Pleuelkopf	1
30	0925.60.41.00	Ausgleichsscheibe 0,05 n. Bedarf	48	48	0922.40.07.00	Pendelrollenlager	1
	0925.60.42.00	Ausgleichsscheibe 0,2 n. Bedarf	47	47	0912.15.72.00	Sicherungsring	1
	0925.60.43.00	Ausgleichsscheibe 0,5 n. Bedarf	48	48	0925.11.93.00	Wellendichtring	1
31	0719.60.00.00	Deckel	1	49	0328.22.00.00	Scheibe	1
32	0901.21.10.00	6kt-Schraube	6	50	0902.11.03.00	Zylinderschraube	1
	0911.10.10.00	Federring	6	51	0938.90.16.00	Verschlussstopfen	1
33	0719.62.00.00	Deckel	1	52	0901.12.43.00	6kt-Schraube	1
34	0901.11.60.00	6kt-Schraube	12	53	1121.14.06.03	Sicherungsblech	1
35	1124.14.01.41	Sicherungsblech	6	54	0930.20.07.00	Kreuzgarnitur	mit Nr. 55 1
36	0903.80.11.00	Verschlusschraube mit Magnetbolzen	1	55	0912.15.27.00	Sicherungsring	4
			1	56	0336.42.00.00	Mitnehmer	1
37	0926.76.18.00	Ehrlüfter	1	57	0714.79.00.00	Flanschgabel	2
38	0903.86.01.00	Verschlusschraube	1	58	0336.43.00.00	Mitnehmer	1
39	0925.40.10.00	Dichtring	1	59	0901.12.43.00	6kt-Schraube	1
40	0901.22.51.00	6kt-Schraube	4	60	1121.14.06.03	Sicherungsblech	1
41	0901.12.56.00	6kt-Schraube	2	61	0901.21.12.00	6kt-Schraube	3
42	0907.80.16.00	Sicherungsmutter	6	62	0907.10.10.00	6kt-Mutter	3
		KURBELTRIEB		63	0907.22.10.00	6kt-Mutter	3
				64	0910.89.11.00	Gelenkscheibe	1
43	0730.21.00.00	Kurbel	1	65	0901.21.49.00	6kt-Schraube	2
44	0901.12.47.00	6kt-Schraube	2		0911.10.12.00	Federring	2
	0907.10.16.00	6kt-Mutter	2				
	0911.10.16.00	Federring	2				

siehe auch D 30

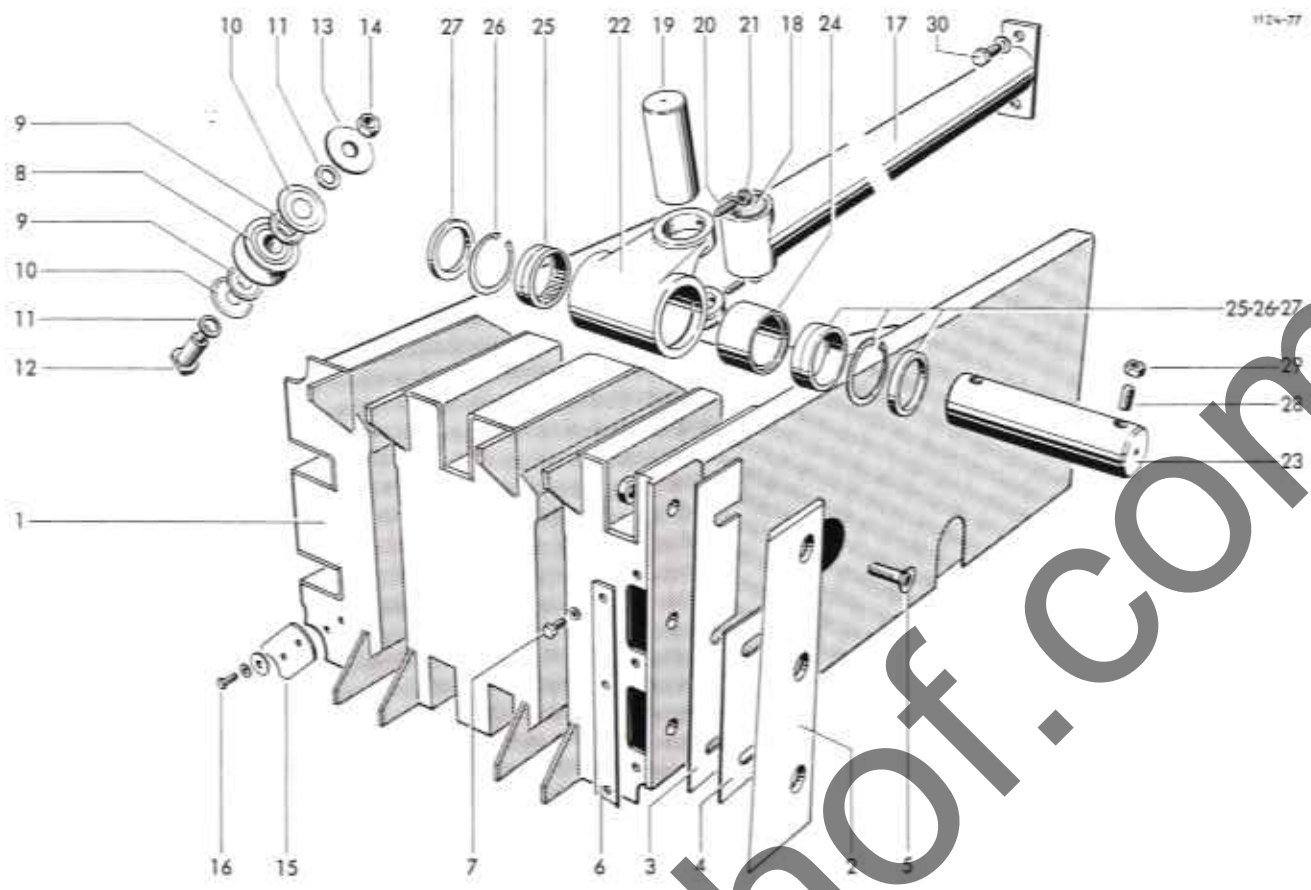

ROLLENKOLBEN

1	1124.16.02.00	Kolbenkörper	1	16	0901.20.45.00	6kt-Schraube	6
2	0982.25.10.00	Messer	1	17	1124.16.09.01	Pleuelstange	mit Nr,18 1
3	1124.16.04.03	Beilage	1	18	0920.21.15.00	Buchse	2
4	1124.16.04.04	Beilage	1	19	1124.16.09.10	Pleuelbolzen	1
5	0902.60.63.00	Senkschraube	3	20	0904.60.46.00	Gewindestift	2
	0911.10.12.00	Federring	3	21	0907.60.08.00	Sicherungsmutter	2
	0907.10.12.00	6kt-Mutter	3	22	0714.99.00.00	Gelenkkopf	1
6	1124.16.04.10	Verschlußplatte	1	23	1124.16.08.14	Kolbenbolzen	1
7	0901.20.66.00	6kt-Schraube	3	24	1124.16.09.16	Distanzbuchse	1
	0911.10.08.00	Federring	3	25	0922.78.07.00	Nadellager	2
8	0924.50.27.00	Laufrolle mit Nr.9-11	6	26	0912.15.62.00	Sicherungsring	2
9	0925.30.20.00	Niles Ring	12	27	0925.50.48.00	Dichtscheibe	2
10	0925.31.20.00	Niles Ring	12	28	0904.60.56.00	Gewindestift	2
11	0328.15.00.00	Distanzring	12	29	0907.60.10.00	Sicherungsmutter	2
12	1109.17.02.05	Bolzen	6	30	0901.21.49.00	6kt-Schraube	2
13	0910.80.45.00	Scheibe	6		0911.10.12.00	Federring	2
14	0907.80.12.00	Sicherungsmutter	6				
15	1109.16.02.23	Räumplatte	3				
	0910.40.06.00	Scheibe	6				
	0911.10.06.00	Federring	6				

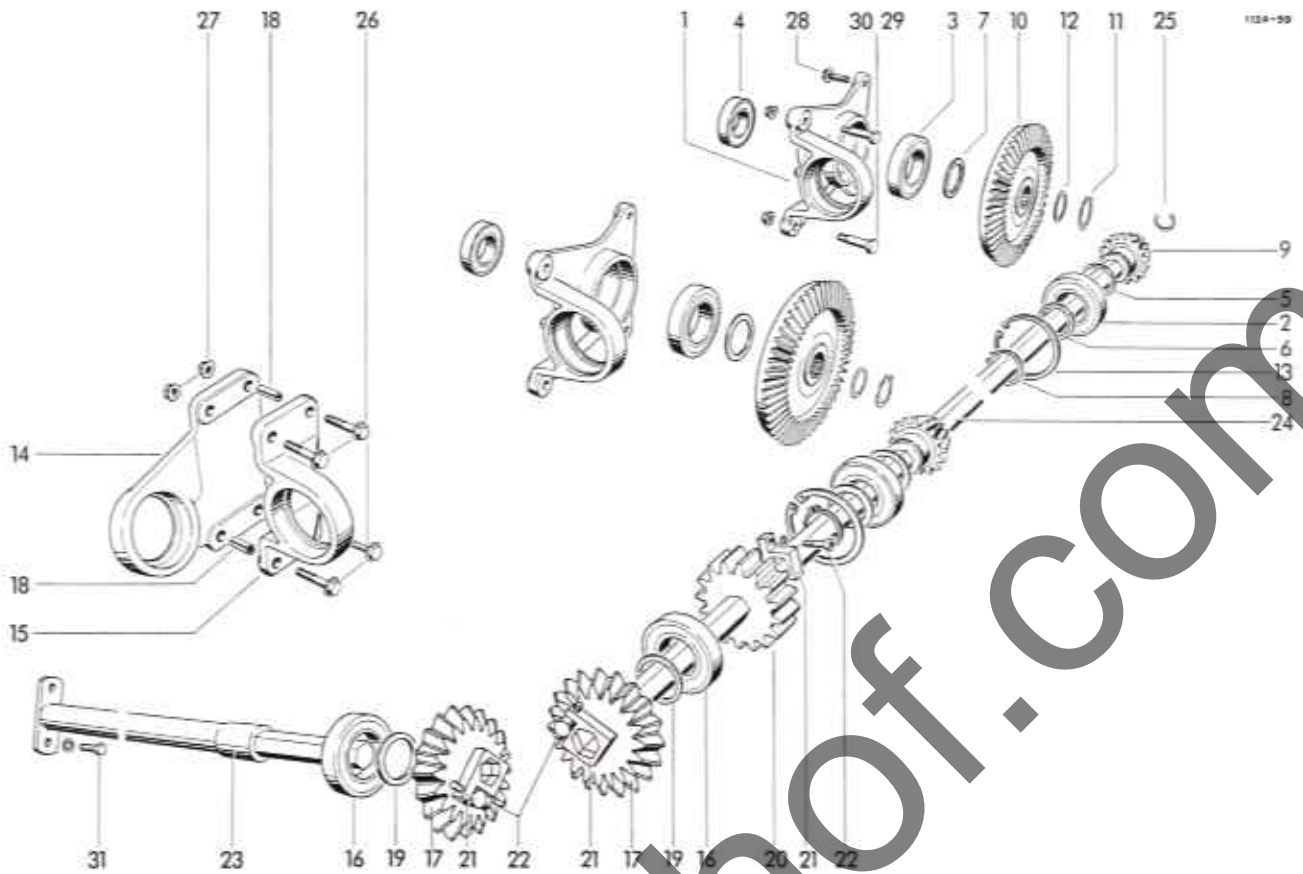

RAFFER- UND QUER-
FÖRDERANTRIEB

1	0719,40,00,00	Lager	3	16	0922,12,61,00	Rillenkugellager	2
2	0922,12,61,00	Rillenkugellager	3	17	1124,20,02,01	Kegelrad	2
3	0922,12,23,00	Rillenkugellager	3	18	0915,62,70,00	Spannhülse	2
4	0922,12,20,00	Rillenkugellager	3	19	0910,73,70,00	Paßscheibe 0,1	nach Bedarf
5	0910,73,70,00	Paßscheibe	nach Bedarf	20	0910,73,72,00	Paßscheibe 0,3	nach Bedarf
6	0910,73,72,00	Paßscheibe	18	21	1124,20,03,01	Stirnrad	1
7	0910,74,15,00	Paßscheibe 0,1	nach Bedarf	22	1124,20,02,10	Klemmscheibe	3
	0910,74,16,00	Paßscheibe 0,2	nach Bedarf	23	0902,16,26,00	Zylinderschraube	3
	0910,74,17,00	Paßscheibe 0,3		24	0911,10,08,00	Federring	3
8	0912,10,50,00	Sicherungsring	3	25	1124,20,04,11	Antriebswelle	1
9	0307,94,00,00	Kegelritzel	3	26	1124,20,04,06	Sechskantwelle	1
10	0307,95,00,00	Kegelrad	3	27	0912,38,32,00	Seeger-Halbmondring	2
11	0912,10,50,00	Sicherungsring	3	28	0901,80,72,00	Sicherungsschraube	4
12	0910,73,14,00	Paßscheibe 1	3	29	0907,81,10,00	Sicherungsmutter	4
	0910,73,12,00	Paßscheibe 0,3	3	30	0901,80,65,00	Sicherungsschraube	6
	0910,73,10,00	Paßscheibe 0,1	3	31	0901,70,41,00	Paßschraube	6
13	0912,15,20,00	Sicherungsring	3		0907,81,12,00	Sicherungsmutter	6
14	0710,62,00,00	Flanschlager	1		0901,21,47,00	6kt-Schraube	2
15	0712,20,00,00	Stahlager	1		0911,10,12,00	Federring	2

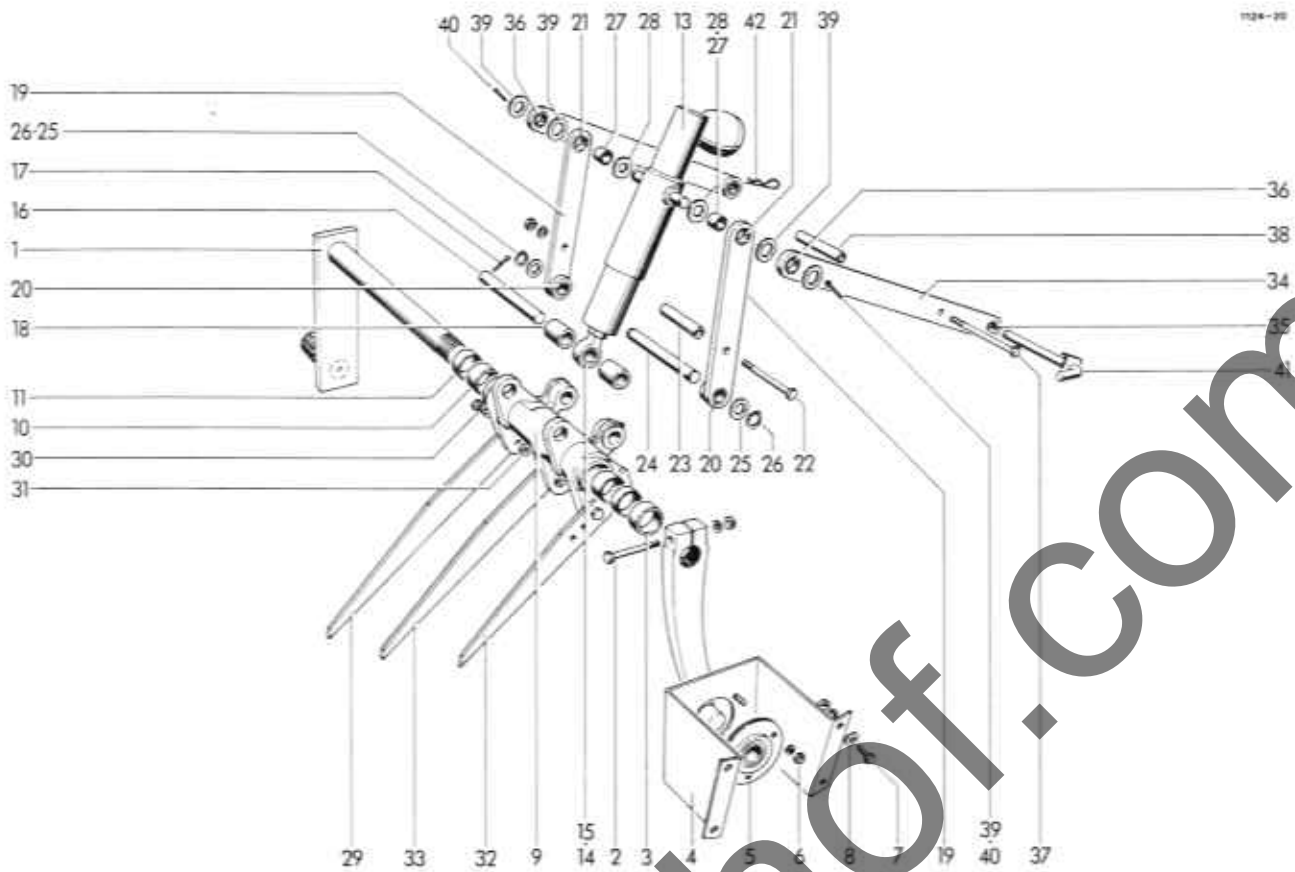

RAFFER- UND QUER-FÖRDERER

1	1124,34,01,00	Kurbel	19	1124,34,03,20	Lasche	mit Nr.,20+21	2
2	0901,11,05,00	6kt-Schraube	20	0920,70,20,00	Gleitlager		2
	0907,10,10,00	6kt-Mutter	21	0920,20,80,00	DU-Buchse		2
	0911,10,10,00	Federring	22	0901,10,74,00	6kt-Schraube		1
3	1124,34,01,11	Distanzbuchse	3	0907,10,08,00	6kt-Mutter		1
4	1124,34,02,01	Lagerblech	3	0911,10,08,00	Federring		1
5	0924,20,01,00	Flanschlager	3	23	1307,35,03,15	Distanzrohr	1
6	0903,10,41,00	Flachrundschrabe	9	24	1116,33,03,39	Bolzen	1
	0907,10,08,00	6kt-Mutter	9	25	0910,80,86,00	Scheibe	2
	0911,10,08,00	Federring	9	26	0912,10,20,00	Sicherungsring	2
7	0901,20,66,00	6kt-Schraube	12	27	0920,12,21,00	Buchse	2
	0907,10,08,00	6kt-Mutter	12	28	0328,46,00,00	Scheibe	2
	0911,10,08,00	Federring	12	29	1124,34,04,01	Zinken	7
8	0910,80,18,00	Scheibe	12	30	0901,21,50,00	6kt-Schraube	18
9-12	1124,34,03,01	Rafferlager, kpl.	1	31	0907,80,12,00	Sicherungsmutter	18
9	0714,93,00,00	Rafferlager	1	32	1116,33,03,88	Zinken	1
10	0920,15,35,00	Laufbuchse	2	33	1116,33,03,89	Zinken	1
11	0925,50,35,08	Dichtring	2	34-36	1124,34,07,01	Schwinge	2
12	0926,10,42,00	Kegel-Schmier-nippel	1	34	1124,34,07,03	Strebe	2
		zu Nr.9	1	35	0920,70,20,00	Gleitlager	2
13	0951,16,06,00	Stützzylinder	mit Nr. 14	36	0920,20,80,00	Buchse	2
14	1120,34,02,44	Sicherungsstangenkopf	1	37	0901,11,17,00	6kt-Schraube	1
15	0920,20,71,00	DU-Buchse	1		0907,10,10,00	6kt-Mutter	1
16	1120,34,02,14	Bolzen	1		0911,10,10,00	Federring	1
17	0916,11,16,00	Splint	1	38	1124,34,07,09	Distanzrohr	1
18	1124,34,03,18	Distanzrohr	2	39	0325,69,00,00	Scheibe	4

Fortsetzung F.11

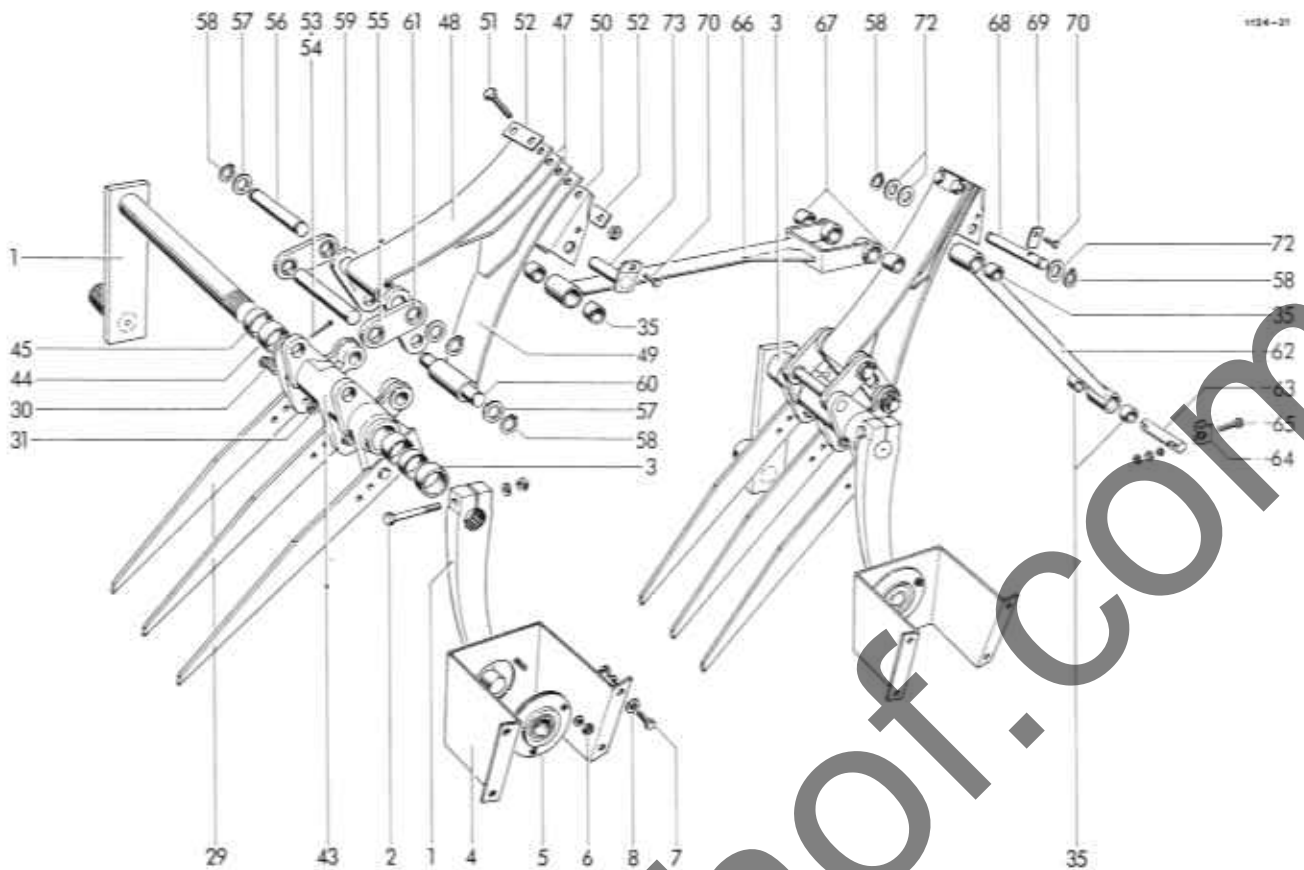

40	0916.11.13.00	Splint	2	58	0912.10.20.00	Sicherungsring	9
41	1124.34.07.16	Stecker	1	59	1116.33.03.36	o Lasche, Funktionsmaß 86	4
42	0916.22.07.00	Federsicherung	1		1116.33.03.91	o Lasche, Funktionsmaß 84	4
43-46	1124.34.08.01	Querförderer-Lager, Spl.	2		1116.33.03.92	o Lasche, Funktionsmaß 88	4
43	0714.92.00.00	Querförderer-Lager	2		1116.33.03.94	o Lasche, Funktionsmaß 87	4
44	0920.15.35.00	Laufbuchse	4	60	1116.33.03.39	Bolzen	2
45	0925.50.35.00	Dichtring	4	61	0920.20.60.00	DU-Buchse	8
46*	0926.10.42.00	Kegel-Schmier- nippel zu Nr. 43	2	62	1124.34.09.01	Schwinge	1
47	0940.72.61.00	Blattfeder	4	63	1121.34.05.08	Bolzen	1
48	0940.72.62.00	Blattfeder	2	64	0338.90.00.00	Prisma	2
49	0940.72.63.00	Blattfeder	2	65	0901.10.79.00	6kt-Schraube	2
50	1116.33.03.46	Klaue	2		0907.10.08.00	6kt-Mutter	2
51	0901.11.80.00	6kt-Schraube	4	66	0911.10.08.00	Federring	2
	0907.11.13.00	6kt-Mutter	4	67	1124.34.10.01	Schwinge	1
52	1116.33.03.79	Sicherungsblech	4	68	0920.70.21.00	Gleitlager	2
53	1116.33.03.93	Bolzen	2	69	1124.34.10.13	Bolzen	1
54	0916.11.14.00	Splint	2	70	1124.34.10.14	Lasche	1
55	1116.33.03.77	Lasche	4	71*	0901.20.68.00	6kt-Schraube	2
56	1116.33.03.37	Bolzen	2	72	0907.80.08.00	Sicherungsmutter zu Nr.70	2
57	0910.80.86.00	Scheibe	8	73	0910.80.86.00	Scheibe	3
					1116.33.03.55	Lagerbolzen	1

o = nur paarweise

siehe auch F 10

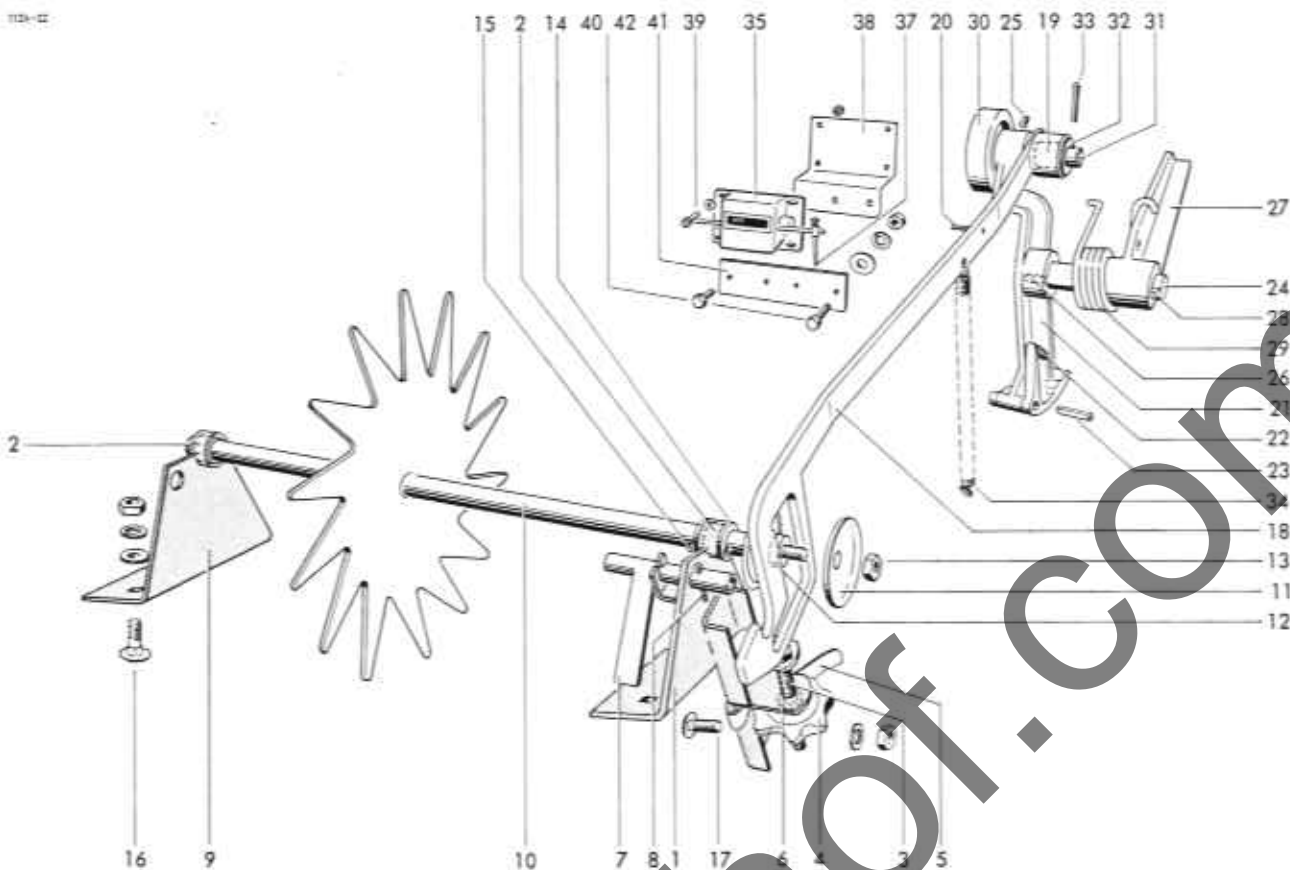

BINDERAUSLÖSUNG

1-8	1124.22.11.01	Ballenlängenregler, kpl.	1	23	0915.51.87.00	Spannhülse	1
1	1124.22.11.02	Lagerstütze mit Nr. 2	1	24	1103.22.11.31	Schaltwelle	1
2	0920.12.41.00	Laufbuchse	2	24a*	0926.10.13.00	Kegelschmiernippel zu Nr.24	1
3	1124.22.11.10	Schraube	1	25	0904.70.50.00	Gewindestift	1
4	0720.01.00.00	Sterngriff-Mutter	1	26	0913.30.28.00	Keil	1
5	0940.63.44.00	Federklipp	1	27	0762.82.00.00	Nockenhebel	1
6	0911.30.10.00	Federscheibe	2	28	0913.50.34.00	Nasenkeil	1
7	1124.22.11.17	Riegel	1	29	0940.34.92.00	Schenkelfeder	1
8	0916.10.95.00	Splint	1	30	0726.10.00.00	Rolle	1
9	1124.22.11.19	Lagerstütze mit Nr. 2	1	31	1109.22.11.58	Bolzen	1
10	1124.22.11.26	Zackenradwelle	1	32	0910.25.17.00	Scheibe	1
11	0324.91.00.00	Scheibe	2	33	0916.11.12.00	Splint	1
12	0362.09.00.00	Transportrolle	1	34	0940.20.36.00	Zugfeder	1
13	0907.10.10.00	6kt-Mutter	1				
14	0910.10.21.00	Scheibe	2				
15	0915.51.83.00	Spannhülse	2				
16	0903.10.71.00	Flachrundschraube	5	35	0995.10.01.00	Ballenzähler	1
	0907.10.10.00	6kt-Mutter	5	36*	0995.10.33.00	Schlüssel zum Ballenzähler	1
	0910.15.11.00	Scheibe	4	37	0995.10.34.00	Federhebel zum Ballenzähler	1
	0911.10.10.00	Federring	5	38	1124.22.90.08	Halter	1
17	0903.10.71.00	Flachrundschraube	5	39	0902.24.24.00	Zylinderschraube	4
	0907.10.10.00	6kt-Mutter	5		0907.22.04.00	6kt-Mutter	4
	0911.10.10.00	Federring	5		0910.10.04.00	Scheibe	4
18-20	1124.22.11.39	Schaltstange, kpl.	1	40	0901.20.45.00	6kt-Schraube	2
18	1124.22.11.40	Stange	1		0907.10.06.00	6kt-Mutter	2
19	0920.11.25.00	Laufbuchse	1		0911.10.06.00	Federring	2
20	0915.51.34.00	Spannhülse	1	41	1124.22.90.17	Lasche	1
21-26	1124.22.11.46	Sperrklinkenhebel, kpl.	1	42	0901.20.47.00	6kt-Schraube	2
21	-	Sperrklinkenhebel nicht einzeln lieferbar			0907.10.06.00	6kt-Mutter	2
					0910.15.06.00	Scheibe	2
22	0940.12.11.00	Druckfeder	1		0911.10.06.00	Federring	2

BALLENZÄHLER

1124-33

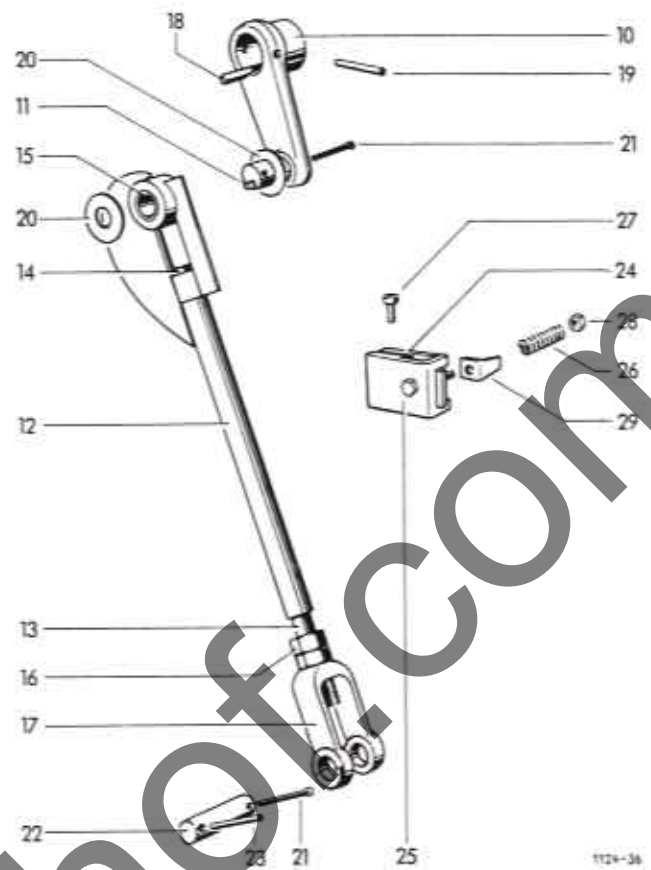
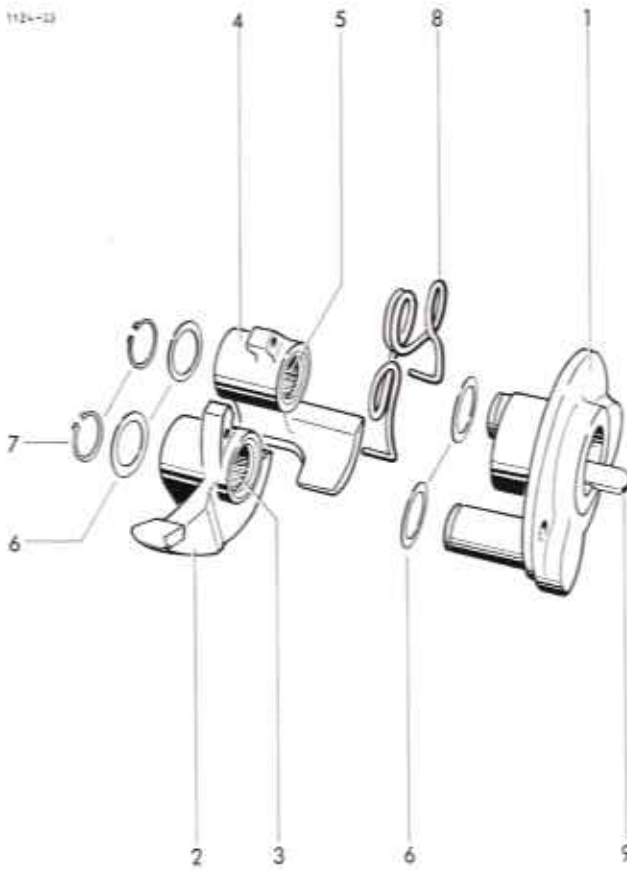

1124-34

BINDERKUPPLUNG

1	1124.25.02.01	Schnepperscheibe	1
2+3	1124.25.02.06	Schnepper, kpl.	1
2	0762.78.00.00	Schnepper	1
3	0922.78.13.00	Nadelhülse	2
4+5	1124.25.02.10	Schnepper, kpl.	1
4	0762.79.00.00	Schnepper	1
5	0922.78.13.00	Nadelhülse	2
6	0910.72.05.00	Paßscheibe	4
7	0912.10.25.00	Sicherungsring	2
8	0940.34.11.00	Schenkelfeder	1
9	0913.30.73.00	Keil	1

NADELSTEUERUNG

10	1124.26.01.01	Kurbel	mit Nr. 11	1
11	0926.11.01.00	Einschlagnippel		1
12-17	1116.29.15.05	Zugstange, kpl.		1
12	1305.26.01.06	Zugstangenschaft		1
13	1116.29.15.13	Zugstange		1
14	0961.96.10.00	Abreißschraube		1

15	0920.13.23.00	Laufbuchse	1
16	0907.10.20.00	6kt-Mutter	1
17	0728.02.00.00	Gabel	1
18	0913.10.72.00	Paßfeder	1
19	0915.51.88.00	Spannhülse	1
20	0324.79.00.00	Scheibe	2
21	0916.11.15.00	Spolint	2
22	1116.26.51.06	Bolzen	1
23	0915.51.58.00	Spannhülse	1

NADELBREMSE

24-29	1105.29.10.00	Nadelbremse	1
24	1105.29.10.01	Bremsbacke	1
25	1105.29.10.13	Bremsbacke	1
26	0940.19.52.00	Druckfeder	1
27	0902.16.24.00	Zylinderschraube mit Innensechskant	1
28	0907.80.10.00	Sicherungsmutter	1
29	1105.29.10.16	Winkel	1

o = 5 Stck. als Reserve im Garnkasten

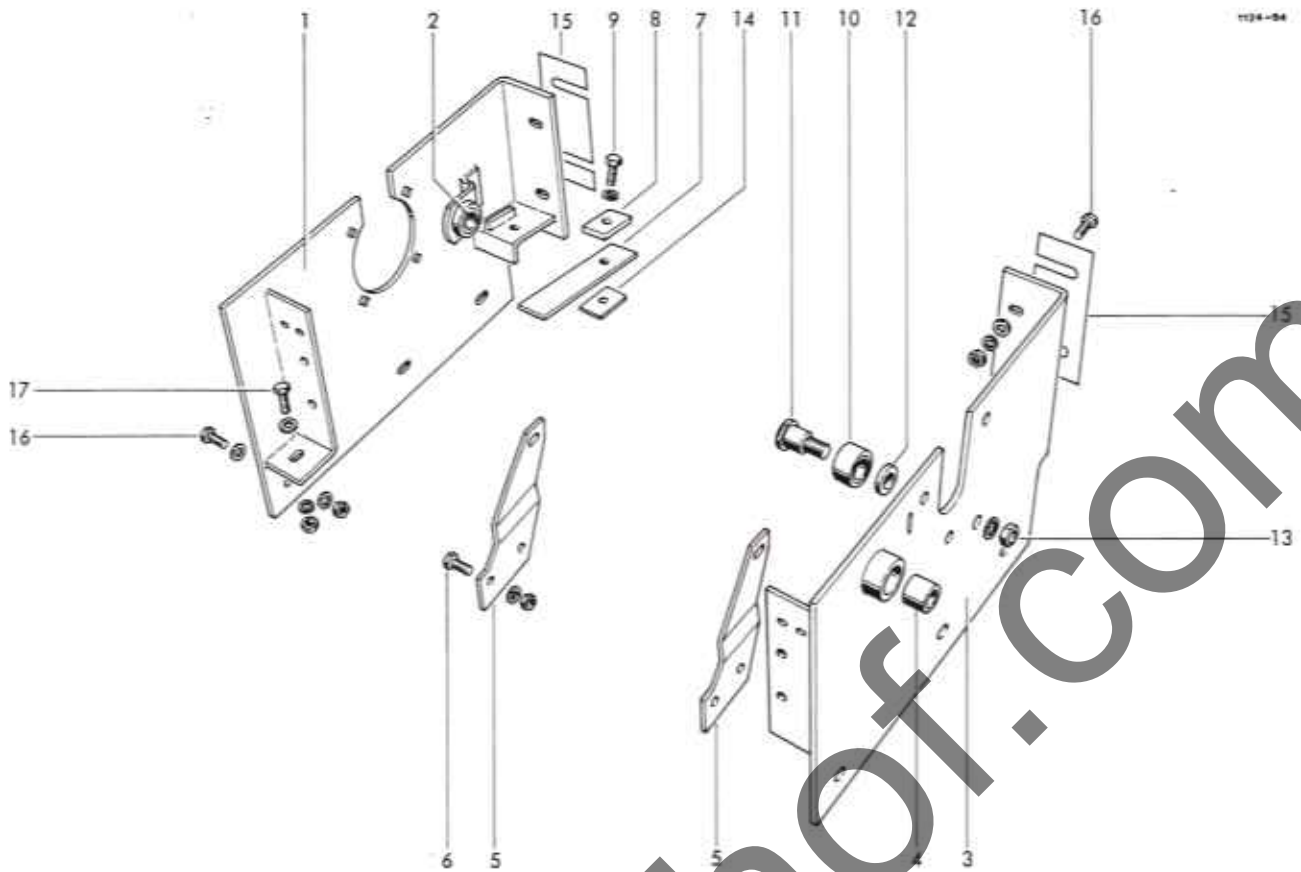

LAGERRAHMEN

1+2	1124,21,01,01	Lagerwand, kpl.	1	11	0918,21,66,00	Bolzen	1
1	1124,21,01,02	Lagerplatte	1	12	0910,80,53,00	Scheibe	1
2	0920,12,41,00	Laufbuchse	1	13	0907,10,14,00	6kt-Mutter	1
3+4	1124,21,01,14	Lagerwand, kpl.	1		0911,10,14,00	Federring	1
3	1124,21,01,15	Lagerplatte	1	14	0328,72,00,00	Beilage	1
4	0920,12,37,00	Laufbuchse	1	15	1124,21,51,01	Beilage, 1 mm dick	} nach Bedarf
5	1124,21,02,01	Binderrahmenhalter	2		1124,21,51,02	Beilage, 2 mm dick	
6	0901,20,66,00	6kt-Schraube	4	16	0901,21,10,00	6kt-Schraube	10
	0907,10,08,00	6kt-Mutter	4		0907,10,10,00	6kt-Mutter	10
	0911,10,08,00	Federring	4		0910,15,11,00	Scheibe	10
7	0940,66,84,00	Blattfeder	1		0911,10,10,00	Federring	10
8	2101,25,02,15	Verstärkung für Blattfeder	1	17	0901,21,12,00	6kt-Schraube	2
9	0901,21,08,00	6kt-Schraube	1		0907,10,10,00	6kt-Mutter	2
	0911,10,10,00	Federring	1		0910,15,11,00	Scheibe	2
10-13	1124,21,03,09	Ausrückbolzen mit Rolle kpl.	1		0911,10,10,00	Federring	2
10	1104,22,18,36	Rolle	1				

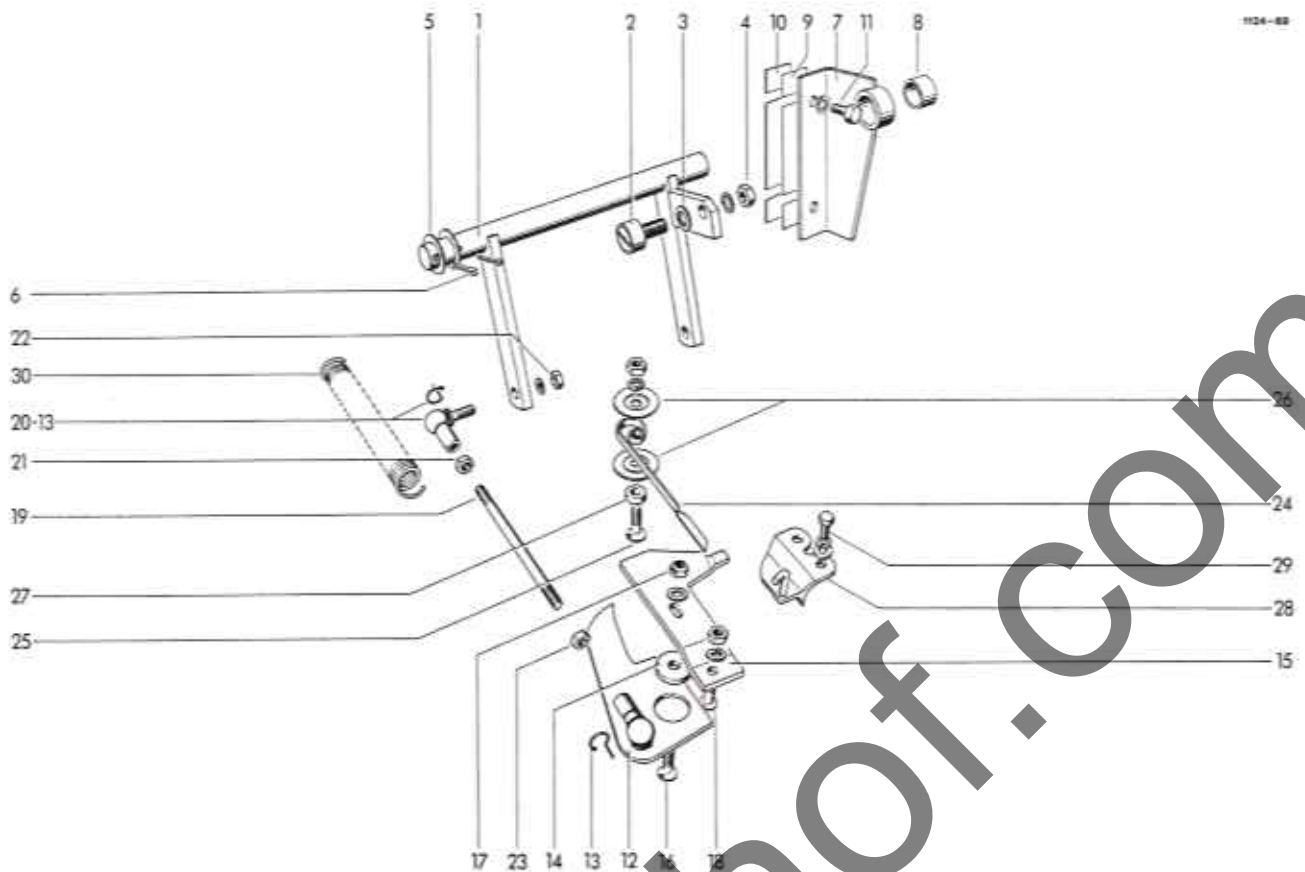

GARNSTEUERUNG

1-6	1124,22,01,01	Gestänge, kpl.	1	18	0902,40,20,00	Senkschraube mit Nase	2
1	1124,22,01,02	Schaltwelle	1		0907,10,08,00	6kt-Mutter	2
2	0924,51,18,00	Kurvenrolle	1		0911,10,08,00	Federring	2
3	0910,15,09,00	Scheibe	1		0904,28,28,00	Stiftschraube	2
4	0907,10,08,00	6kt-Mutter	1	19	0919,64,30,00	Winkelgelenk mit Nr. 13	2
	0911,10,08,00	Federring	1	20	0907,10,08,00	6kt-Mutter	2
5	0910,15,22,00	Scheibe	2	21	0907,10,08,00	6kt-Mutter	2
6	0916,11,12,00	Splint	2	22	0911,10,08,00	Federring	2
7	1124,22,01,16	Stützlager mit Nr.8	1	23	0907,10,09,00	6kt-Mutter	2
8	0920,12,40,00	Lagabuchse	1	24	0940,74,61,00	Garnsperrfeder	2
9	1124,22,01,21	Beilage nach Bedarf		25	0902,40,22,00	Senkschraube mit Nase	2
10	1124,22,01,22	Beilage nach Bedarf			0907,10,08,00	6kt-Mutter	2
11	0901,21,08,00	6kt-Schraube	2		0911,10,08,00	Federring	2
	0911,10,10,00	Federring	2	26	1121,22,01,33	Scheibe	4
12	1121,22,01,14	Garnanleger mit Nr. 13	2	27	1121,22,01,34	Scheibe	2
13	0919,62,94,00	Sicherungsbügel zu Nr. 12	2	28	1109,22,01,37	Garnabzugsplatte	2
14	1121,22,01,18	Lagerscheibe	2	29	0901,20,45,00	6kt-Schraube	4
15	0383,05,00,00	Garnführungsplatte	2		0910,60,06,00	Scheibe	4
16	0902,40,22,00	Senkschraube mit Nase	2		0911,10,06,00	Federring	4
	0910,15,09,00	Scheibe	2	30	0940,23,47,00	Zugfeder	1
17	0907,80,08,00	Sicherungsmutter	2				

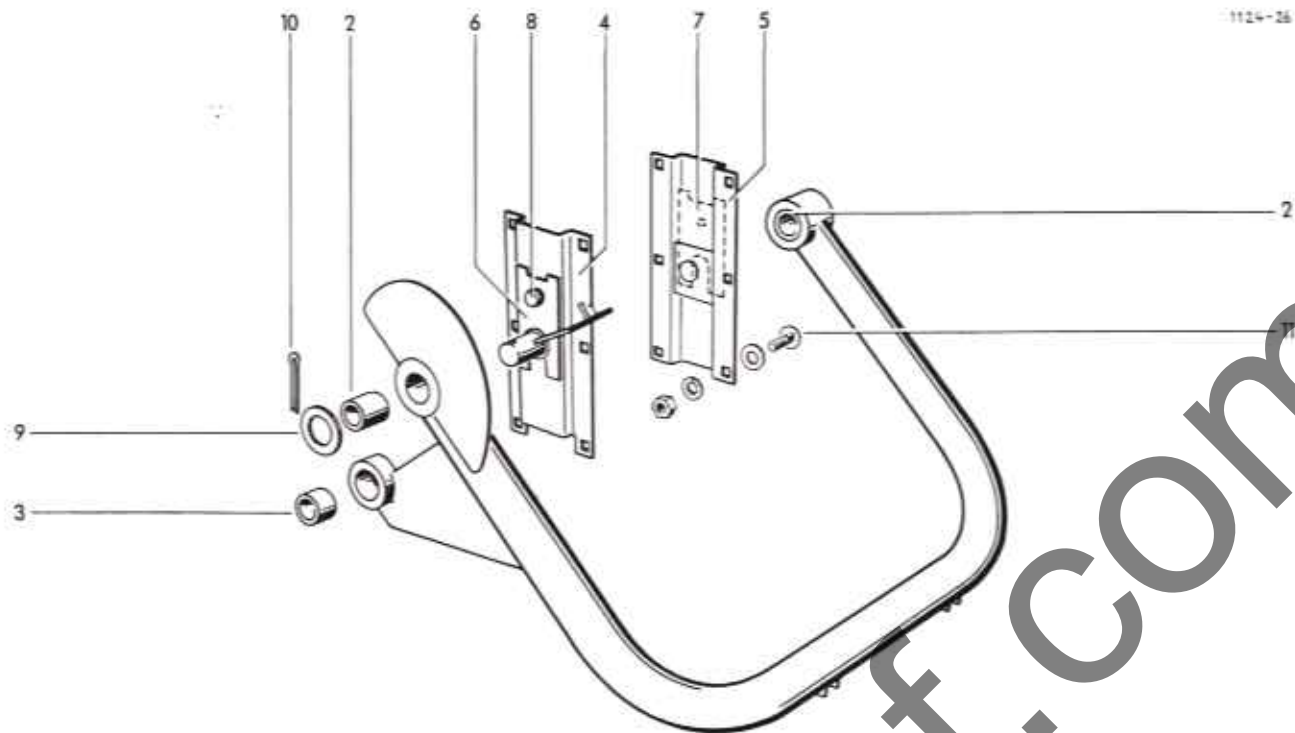

NADELSCHWINGE

1	1116,26,05,01	Nadelschwinge mit 11,2+3	1	7	0910,15,26,00	Scheibe	2
2	0920,13,30,00	Laufbuchse	2	10	0916,11,24,00	Splint	2
3	0920,13,25,00	Laufbuchse	1	11	0903,10,71,00	Flachrundschräube	12
4	1124,26,04,15	Flansch	1		0907,10,10,00	6kt-Mutter	12
5	1124,26,04,22	Flansch	1		0910,15,11,00	Scheibe	12
6	1109,26,51,36	Distanzstück	1		0911,10,08,00	Federring	12
7	1109,26,51,45	Distanzstück nach Bedarf	1				
8	0901,21,06,00	6kt-Schraube	2				
	0911,10,10,00	Federring	2				

www.bonhoff.com

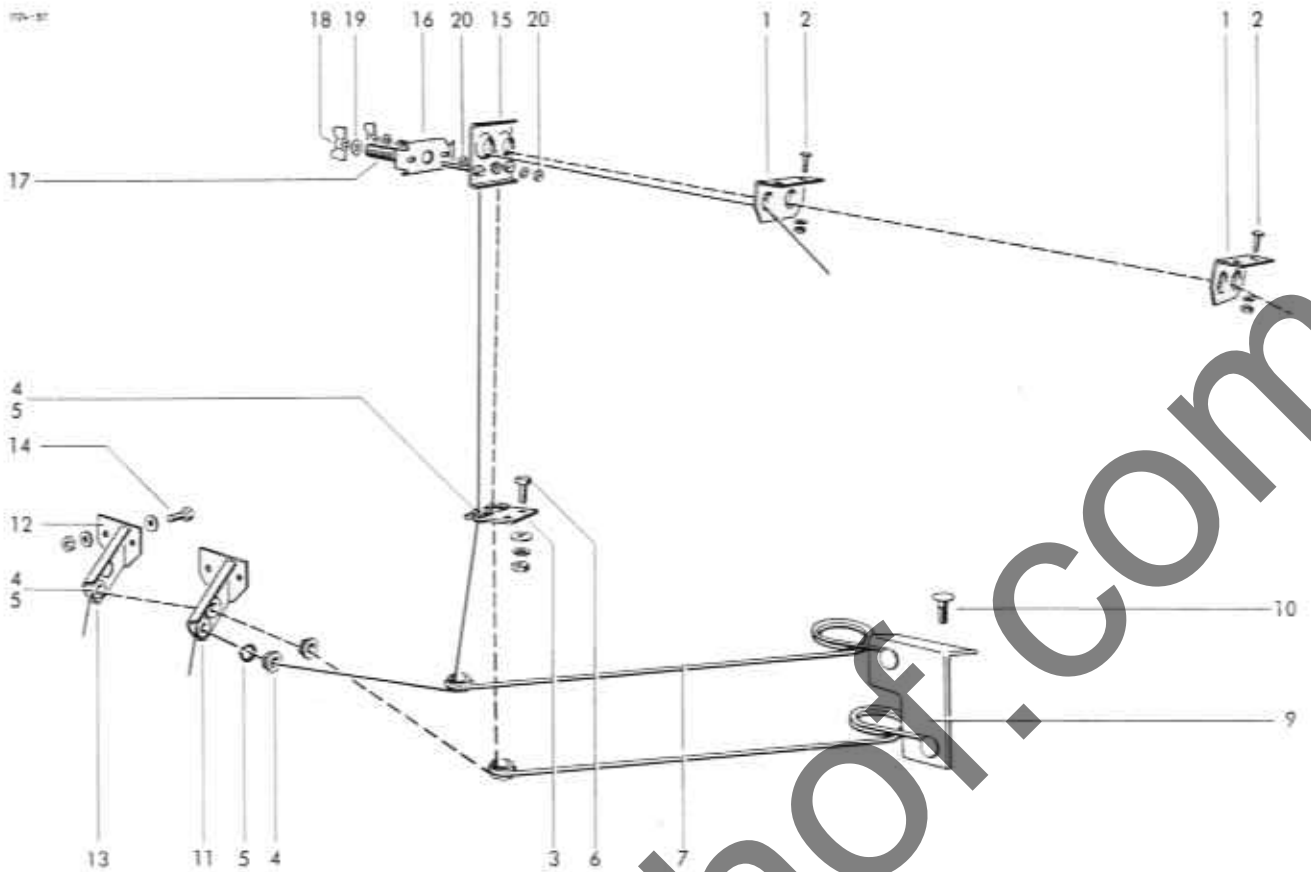

GARNFÜHRUNG

1	0937,52,49,00	Doppelöse	2	12	1121,22,05,30	Halter	1
2	0902,30,63,00	Linsenschraube	4	13	1121,22,05,38	Garnführungshalter	1
	0907,10,06,00	6kt-Mutter	6	14	0901,20,47,00	6kt-Schraube	4
	0911,10,06,00	Federring	4		0907,10,06,00	6kt-Mutter	4
3	1115,22,16,13	Garnführungshalter mit Nr.4+5	1		0910,10,06,00	Scheibe	4
4	0361,08,00,00	Garnführungöse	7		0911,10,06,00	Federring	4
5	0912,10,20,00	Sicherungshing	7				
6	0903,10,15,00	Flachrundschraube	2				
	0907,10,06,00	6kt-Mutter	2	15-20	1116,22,14,00	Garnbremse	
	0910,64,06,00	Scheibe	2	15	1116,22,14,01	Lochplatte, kpl.	1
	0911,10,06,00	Federring	2	16	1116,22,14,05	Andruckplatte	1
7	0940,52,99,00	Garnspannfeder	2	17	0940,10,71,00	Druckfeder	2
9	1122,22,05,22	Anschlußwinkel	1	18	0908,31,06,00	Flügelmutter	2
10	0903,10,41,00	Flachrundschraube	4	19	0910,40,06,00	Scheibe	2
	0907,10,18,00	6kt-Mutter	4	20	0901,20,45,00	6kt-Schraube	1
	0911,10,08,00	Federring	4		0907,10,06,00	6kt-Mutter	2
11	1121,22,05,29	Garnführungshalter	1		0910,15,06,00	Scheibe	1

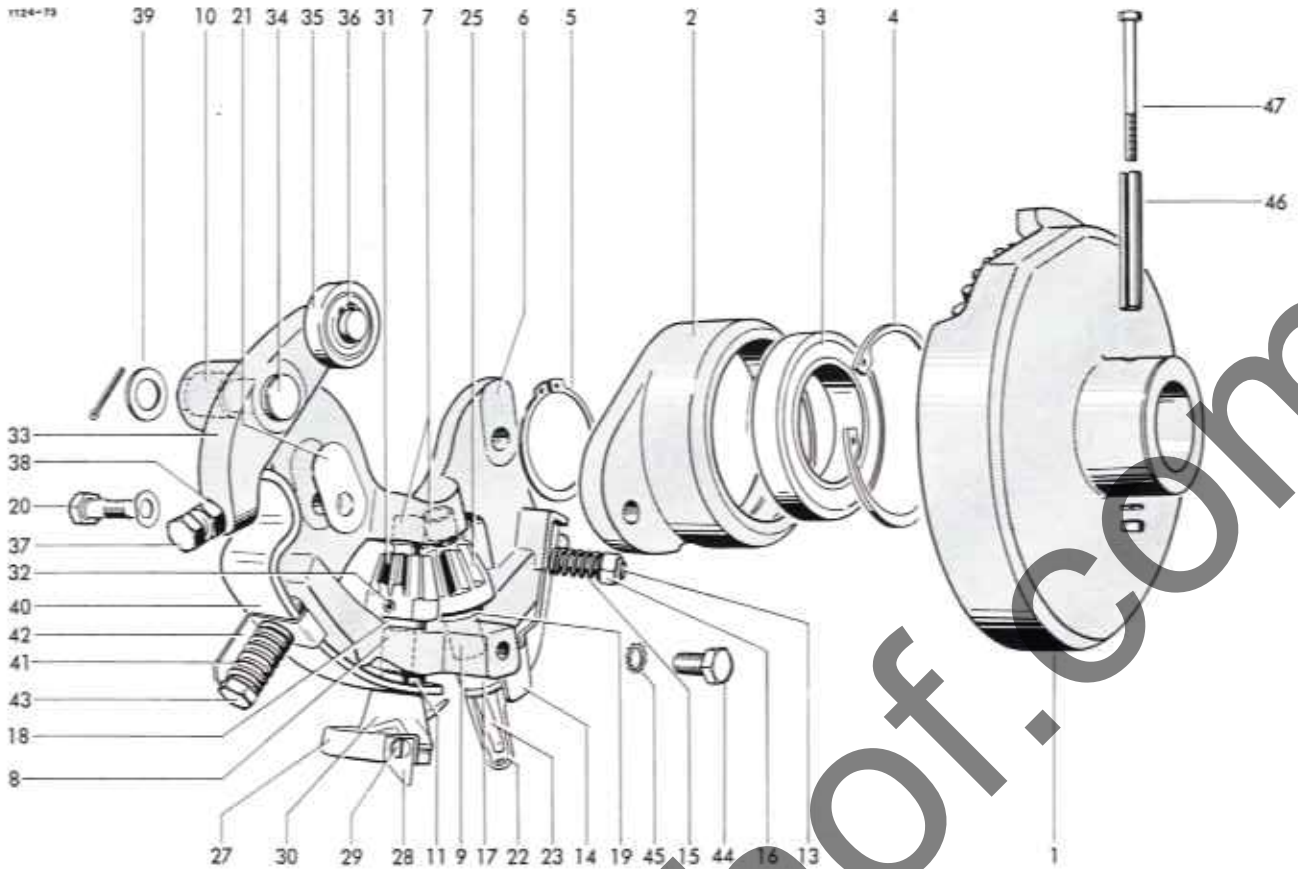

KNÜPFAPPARAT

1-47	1120,72,00,00	Knüpfapparat	2	25	0764,04,00,00	Kegelrad	2
1-5	1120,72,01,01	Tellerrad mit Lager kpl.	2	26*	0915,51,32,00	Spannhülse	zu Nr.25 2
1	0765,29,00,00	Tellerrad	2	27-32	1120,72,10,00	Garnhalter mit Kegelrad	2
2-4	1120,72,01,03	Lagerflansch kpl.	2	27	1120,72,10,01	Garnhalter mit Nr. 28+29	2
2	0764,17,00,00	Lagerflansch	2	28	0982,10,02,00	Messer	2
3	0922,12,50,00	Rillenkugellager	2	29	0902,24,60,00	Zylinderschraube	2
4	0912,15,80,00	Sicherungsring	2	30	0364,18,00,00	Garnhalterklammer	2
5	0912,10,50,00	Sicherungsring	2	31	0764,04,00,00	Kegelrad	2
6	1120,72,08,01	Rahmen kpl. mit Nr.7-14	2	32	0915,51,32,00	Spannhülse	2
7	0920,10,81,00	Laufbuchse	4	33-36	1120,72,05,01	Spannhebel kpl.	2
8	0920,10,82,00	Laufbuchse	2	33+34	1120,72,05,02	Winkelhebel kpl.	2
9	0920,10,83,00	Laufbuchse	2	33	0764,19,00,00	Winkelhebel	2
10	0920,11,25,00	Laufbuchse	2	34	0917,31,50,00	Bolzen	2
11	0915,52,04,00	Spannhülse	2	35	0924,50,05,00	Laufrolle	2
12*	0915,51,36,00	Spannhülse	2	36	0912,10,15,00	Sicherungsring	2
	0915,50,57,00	Spannhülse	2	37	0901,90,52,00	6kt-Schraube	2
		} zu Nr.17	2	38	0907,80,10,00	Sicherungsmutter	2
13	0904,20,45,00	Stiftschraube	2	39	0910,30,17,00	Scheibe	2
14	0940,74,26,00	Blattfeder	2		0916,10,97,00	Splint	2
15	0940,14,70,00	Druckfeder	2	40	0940,67,91,00	Blattfeder	2
16	0907,60,10,00	Sicherungsmutter	2	41	0940,13,61,00	Druckfeder	2
17	0364,32,00,00	Knüpferbuchse	2	42	1120,72,05,15	Winkel	2
18	0922,73,19,00	Axiallager	2	43	0901,11,08,00	6kt-Schraube	2
19	0910,89,12,00	Anlaufscheibe	2	44	0901,21,06,00	6kt-Schraube	2
20	0901,70,21,00	Paßschraube	4	45	0911,40,10,00	Zahnscheibe	2
	0911,30,12,00	Federscheibe	4	46	0915,51,88,00	Spannhülse	2
21	0910,90,12,00	Ausgleichscheibe nach Bedarf	2	47	0901,10,16,00	6kt-Schraube	2
22-26	1240,23,03,00	Knüpferrad	2		0907,10,05,00	6kt-Mutter	2
22	1240,23,03,01	Knüpferrad kpl. mit Nr.23+24	2		0911,10,05,00	Federring	2
23	1240,23,03,05	Knüpferrad	2				
24*	0915,51,26,00	Spannhülse	zu Nr.22 2				
	0915,50,47,00	Spannhülse	zu Nr.22 2				

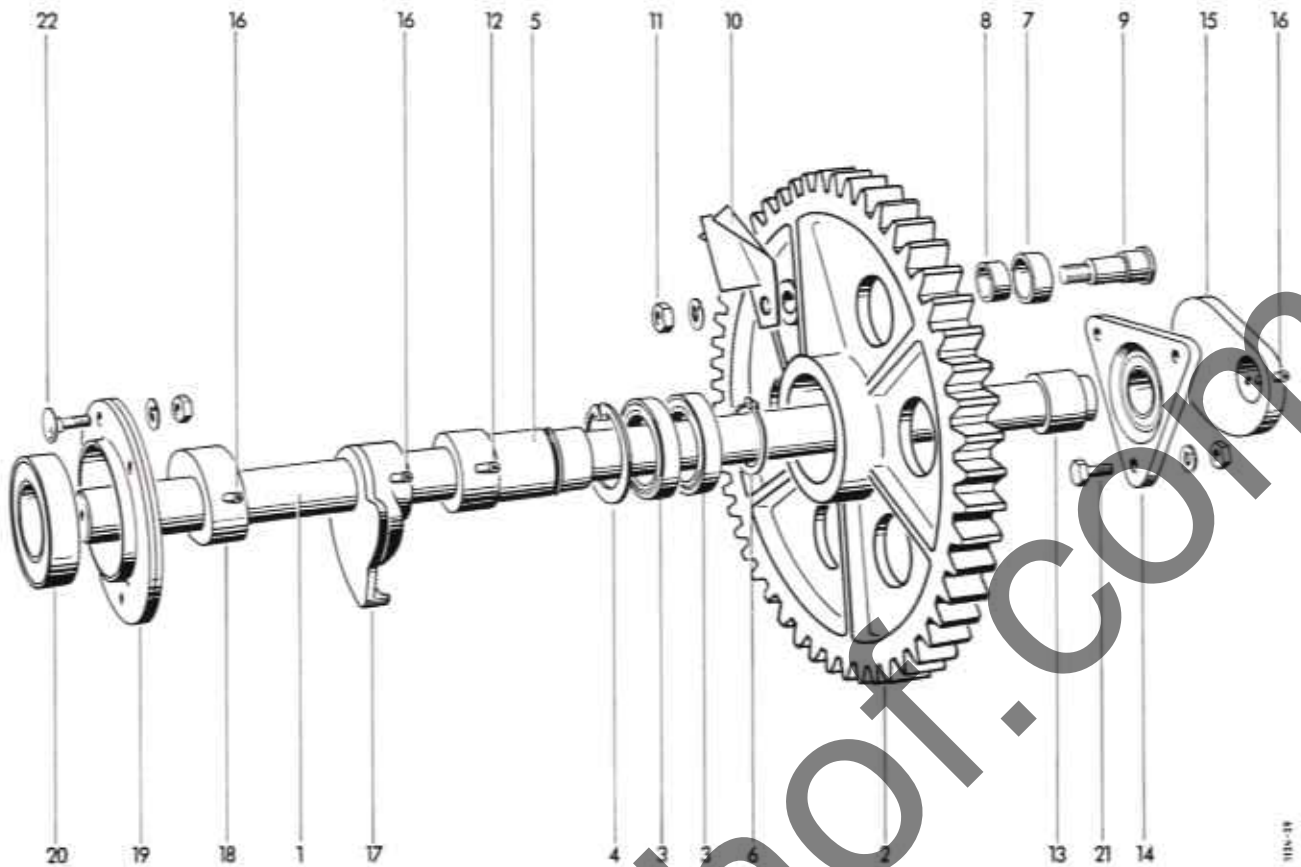

BINDERANTRIEBSWELLE

1	1124,25,01,01	Binderwelle	1	13	1124,25,01,20	Distanzhülse	1
2-11	1124,25,01,02	Binderantriebsrad kpl.	1	14	0924,21,50,00	Flanschgehäuse mit Einstellager	1
2-6	1124,25,01,03	Binderrad kpl.	1	15	0762,23,00,00	Exzenter	1
2	0762,75,00,00	Binderrad	1	16	0915,51,88,00	Spannhülse	3
3	0922,12,49,00	Rillenkugellager	2	17	0762,83,00,00	Steuerscheibe	1
4	0912,15,75,00	Sicherungsring	1	18	0727,18,00,00	Rastring	1
5	1124,25,01,07	Buchse	1	19+20	0924,20,43,00	Flanschlagereinheit kpl.	1
6	0912,10,45,00	Sicherungsring	1	19	0924,20,44,00	Blechgehäuse	2
7-10	1109,25,01,10	Rollenbolzen kpl.	1	20	0924,20,45,00	Y-Lager mit norm. Innenring	1
7	1109,25,01,48	Rolle mit Nr.8	1	21	0901,21,50,00	6kt-Schraube	3
8	0920,12,94,00	Laufbuchse	1		0907,10,12,00	6kt-Mutter	3
9	0323,24,00,00	Rollenbolzen	1		0911,10,12,00	Federring	3
10	1124,25,01,14	Assemble	1	22	0903,11,02,00	Flachrundschrabe	4
11	0907,10,16,00	6kt-Mutter	1		0907,10,10,00	6kt-Mutter	4
	0911,10,16,00	Federring	1		0911,10,12,00	Federring	4
12	0915,51,87,00	Spannhülse	1				

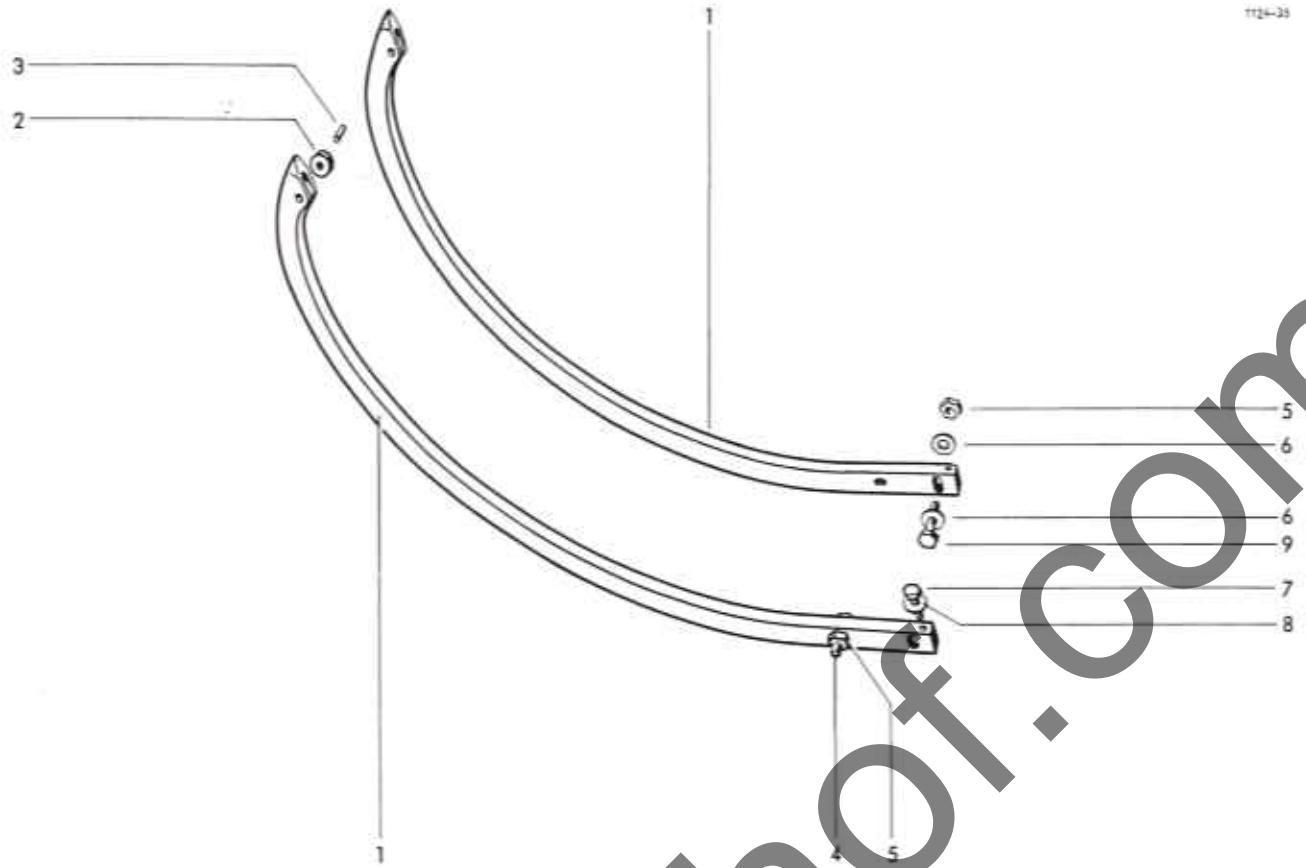

GARNBINDER-NADEL

1	1116,22,03,12	Nadel	mit Nr. 241	2	4	0910,15,11,00	Scheibe	4
2	0326,02,00,00	Nadelrolle		2	4	0901,20,68,00	6kt-Schraube	4
3	1101,22,08,18	Stopfen		2	8	0324,81,00,00	Scheibe	4
4	0901,21,12,00	6kt-Schraube		2	7	0901,21,13,00	6kt-Schraube	2
5	0907,80,10,00	Sicherungsmutter		4				

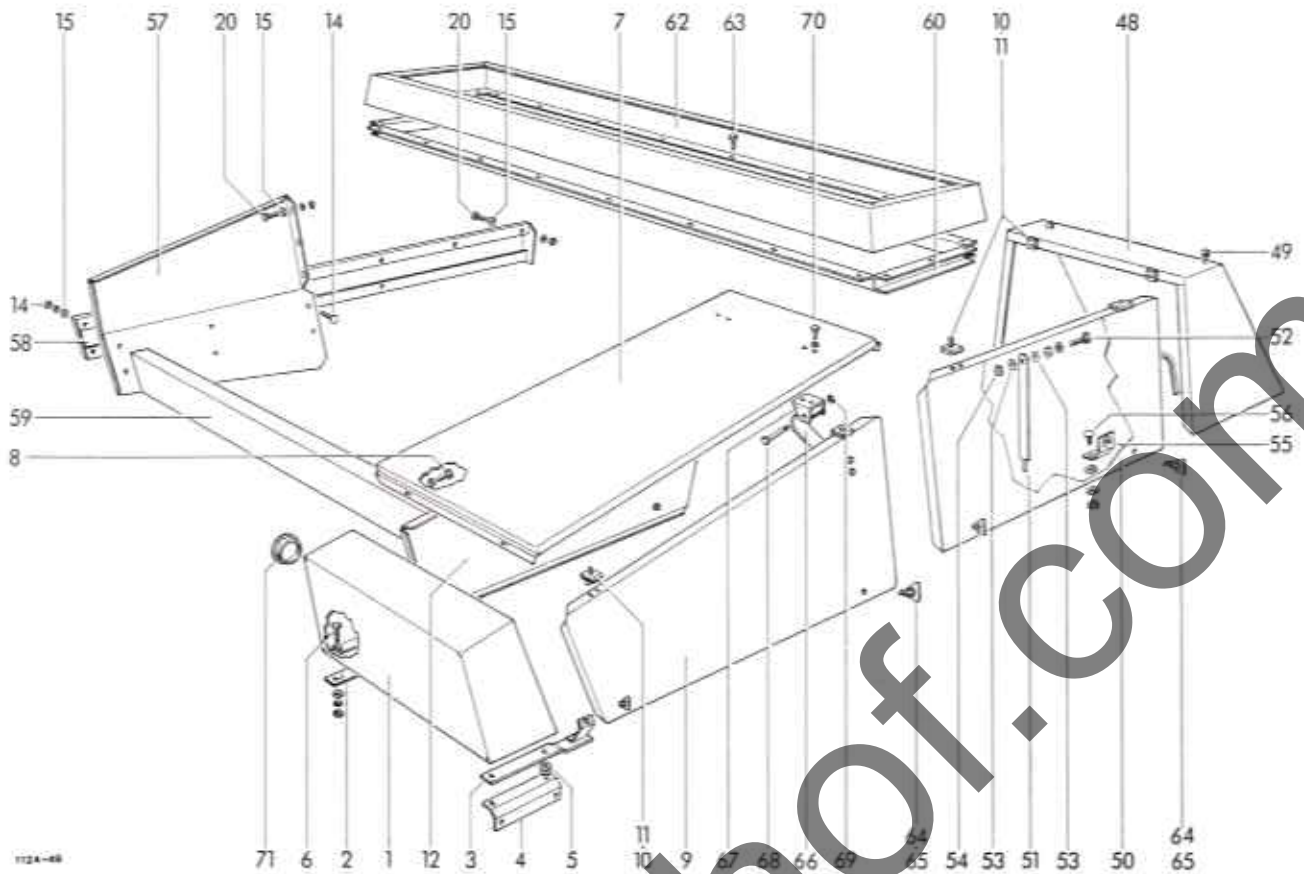

SCHUTZVORRICHTUNGEN

1	1124.51.01.01	Kasten	1	18	0938.20.31.00	Haubenhalter	3
2	1124.51.01.06	Beilage	1	19*	0936.73.50.00	PVC-Stahlseil	
3	1124.51.01.08	Klappenhalter	1			mit Schlaufen	
4	1124.51.01.12	Befestigungswinkel	1	20	0901.20.66.00	6kt-Schraube	zu Nr.16+17 1
5	0325.21.00.00	Scheibe	2		0907.10.08.00	6kt-Mutter	9
6	0901.20.70.00	6kt-Schraube	4		0911.10.08.00	Federring	9
	0907.10.08.00	6kt-Mutter	4	21	1124.51.03.01	Kurbelschutzblech	1
	0910.15.09.00	Scheibe	8	22	0901.20.66.00	6kt-Schraube	4
	0911.10.08.00	Federring	4		0907.10.08.00	6kt-Mutter	4
7	1124.51.01.21	Dachblech	1		0910.15.09.00	Scheibe	4
8	0901.20.66.00	6kt-Schraube	4		0911.10.08.00	Federring	4
	0907.10.08.00	6kt-Mutter	4	24	1124.51.04.01	Seitenteil	1
	0910.15.09.00	Scheibe	8	25	0901.20.64.00	6kt-Schraube	16
	0911.10.08.00	Federring	4		0911.10.08.00	Federring	16
9-11	1124.51.01.30	Kurbelschutzklappe kpl.	1	26	1124.51.04.06	Seitenteil	1
9	1124.51.01.31	Kurbelschutzklappe	1	27	0901.20.64.00	6kt-Schraube	1
10-12	1124.51.01.38	Kurbelschutzklappe kpl.	1		0907.10.08.00	6kt-Mutter	1
10	0928.31.54.00	Scharnier	8		0910.15.09.00	Scheibe	1
11	0902.50.42.00	Senkschraube	24		0911.10.08.00	Federring	1
	0907.10.08.00	6kt-Mutter	24	28	0901.20.68.00	6kt-Schraube	9
	0910.40.06.00	Scheibe	24		0907.10.08.00	6kt-Mutter	9
	0911.10.06.00	Federring	24		0910.15.09.00	Scheibe	18
12	1124.51.01.39	Kurbelschutzklappe	1		0911.10.08.00	Federring	9
13	1124.51.01.46	Befestigungsblech	1	29	0324.52.00.00	Auge	9
14	0903.10.41.00	Flachrundschrabe	14	30	1124.51.04.15	Halter	1
	0907.10.08.00	6kt-Mutter	14	31	0901.20.66.00	6kt-Schraube	2
	0911.10.08.00	Federring	14		0907.10.08.00	6kt-Mutter	2
15	0910.80.18.00	Scheibe	43		0910.15.09.00	Scheibe	2
16	1124.51.02.01	Schutztrichter	1		0911.10.08.00	Federring	2
17	1124.51.02.06	Schutztopf	1				

Fortsetzung K 11

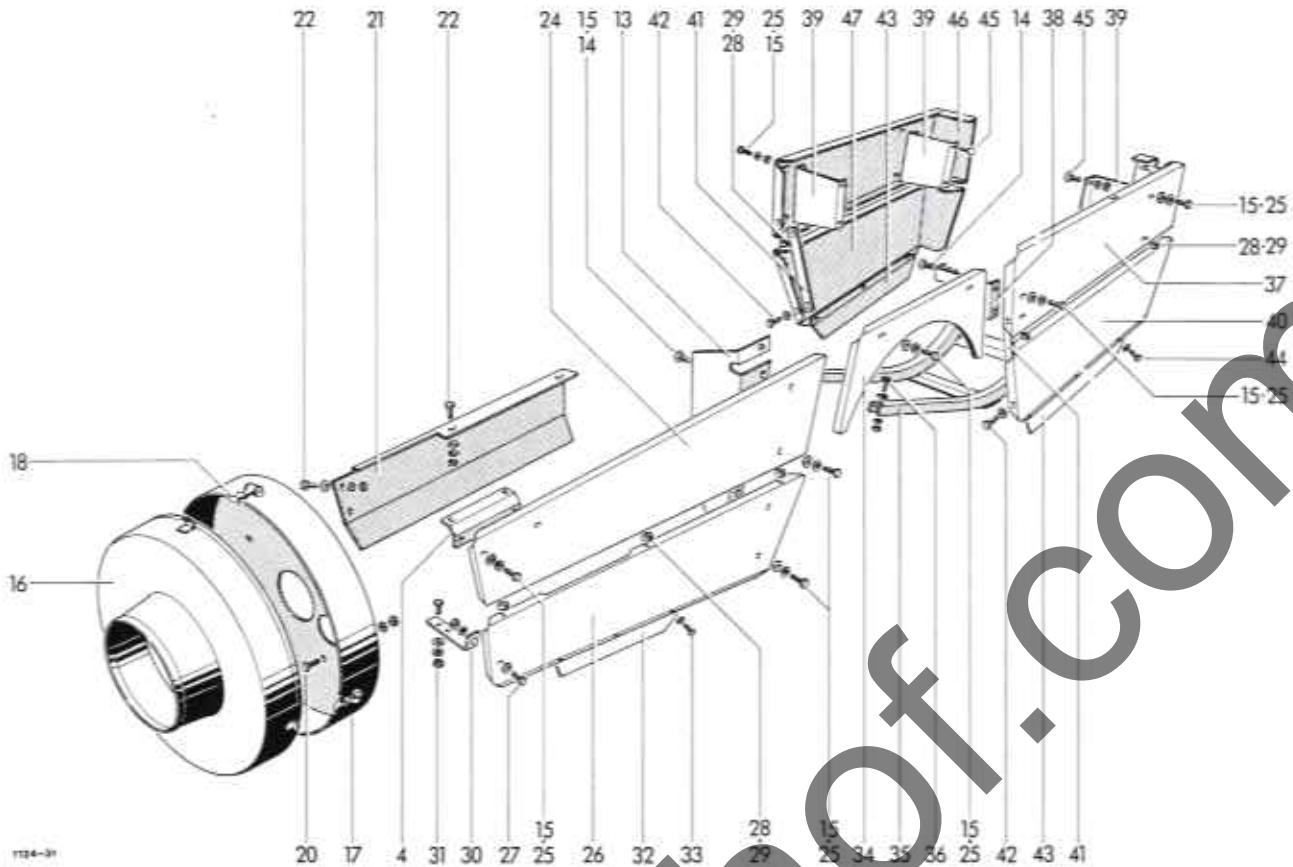

32	1124,51,04,21	Seitenblech	1	53	0911,30,10,00	Federscheibe	2
33	0901,20,45,00	6kt-Schraube	2	54	0907,56,10,00	6kt-Mutter	1
	0907,10,06,00	6kt-Mutter	1	55	1123,51,11,20	Halter	2
	0910,15,06,00	Schelbe	3	56	0903,10,15,00	Flachrundschrabe	4
	0911,10,06,00	Federring	3		0910,40,06,00	Scheibe	4
34	1124,51,05,01	Mittelblech	1		0911,10,06,00	Federring	4
35	1124,51,07,01	Nadelschutzbügel	1		0907,10,06,00	6kt-Mutter	4
36	0901,21,10,00	6kt-Schraube	4	57	1124,51,13,01	Seitenblech	1
	0907,10,10,00	6kt-Mutter	4	58	1124,51,13,17	Blende	1
	0910,15,11,00	Scheibe	4	59	1124,51,14,01	Frontschutz	1
	0911,10,10,00	Federring	4	60	1124,51,19,01	Rohren	1
37	1124,51,08,01	Schwingschutz	1	61*	0901,20,64,00	6kt-Schraube	zu Nr.60. 6
38	1124,51,08,09	Halter	1		0907,10,08,00	6kt-Mutter	6
39	1124,51,08,18	Halter	3		0911,10,08,00	Federring	6
40	1124,51,08,22	Schwingschutz	1		0910,80,18,00	Scheibe	6
41	1124,51,08,29	Strebe	2	62	1124,51,19,11	Blende	1
42	0901,20,64,00	6kt-Schraube	4	63	0901,20,45,00	6kt-Schraube	20
	0907,10,08,00	6kt-Mutter	4		0907,10,06,00	6kt-Mutter	20
	0910,15,09,00	Scheibe	8		0910,40,06,00	Scheibe	20
	0911,10,08,00	Federring	4		0911,10,06,00	Federring	20
43	1124,51,08,35	Schutzblech	2	64	0919,48,94,00	Flügelverschluß	6
44	0901,20,45,00	6kt-Schraube	6	65	0919,48,92,00	Haltescheibe	6
	0907,10,06,00	6kt-Mutter	6	66	0940,61,40,00	Feder	2
	0910,15,06,00	Schelbe	12	67	1124,51,18,02	Federhalter	4
	0911,10,06,00	Federring	6	68	0901,10,24,00	6kt-Schraube	4
45	0903,10,74,00	Flachrundschrabe	4	69	0907,80,06,00	6kt-Mutter	4
	0907,10,10,00	6kt-Mutter	4	70	0901,20,45,00	6kt-Schraube	8
	0911,10,10,00	Federring	4		0907,10,06,00	6kt-Mutter	8
46	1124,51,09,01	Schwingschutz	1		0910,40,06,00	Scheibe	16
47	1124,51,09,14	Schwingschutz	1		0911,10,06,00	Federring	8
48	1123,51,10,01	Blinderhaube	1	71	0938,90,40,00	Stopfen	1
49	0938,98,59,00	Nutpuffer	4	72-74*	1122,51,97,01	o Verlängerungsset, kpl.	1
50	1123,51,11,01	Seitenklappe	1	72*	1122,51,97,03	Verlängerung	1
51	1123,51,11,12	Stütze	1	73*	0954,69,92,00	Schlauchbinder	1
52	0901,21,11,00	6kt-Schraube	1	74*	0954,69,93,00	Schlauchband	1
	0911,10,10,00	Federring	1				
	0907,10,10,00	6kt-Mutter	1				

o für Weitwinkel-Gelenkwelle, zweiseitig

siehe auch K 10

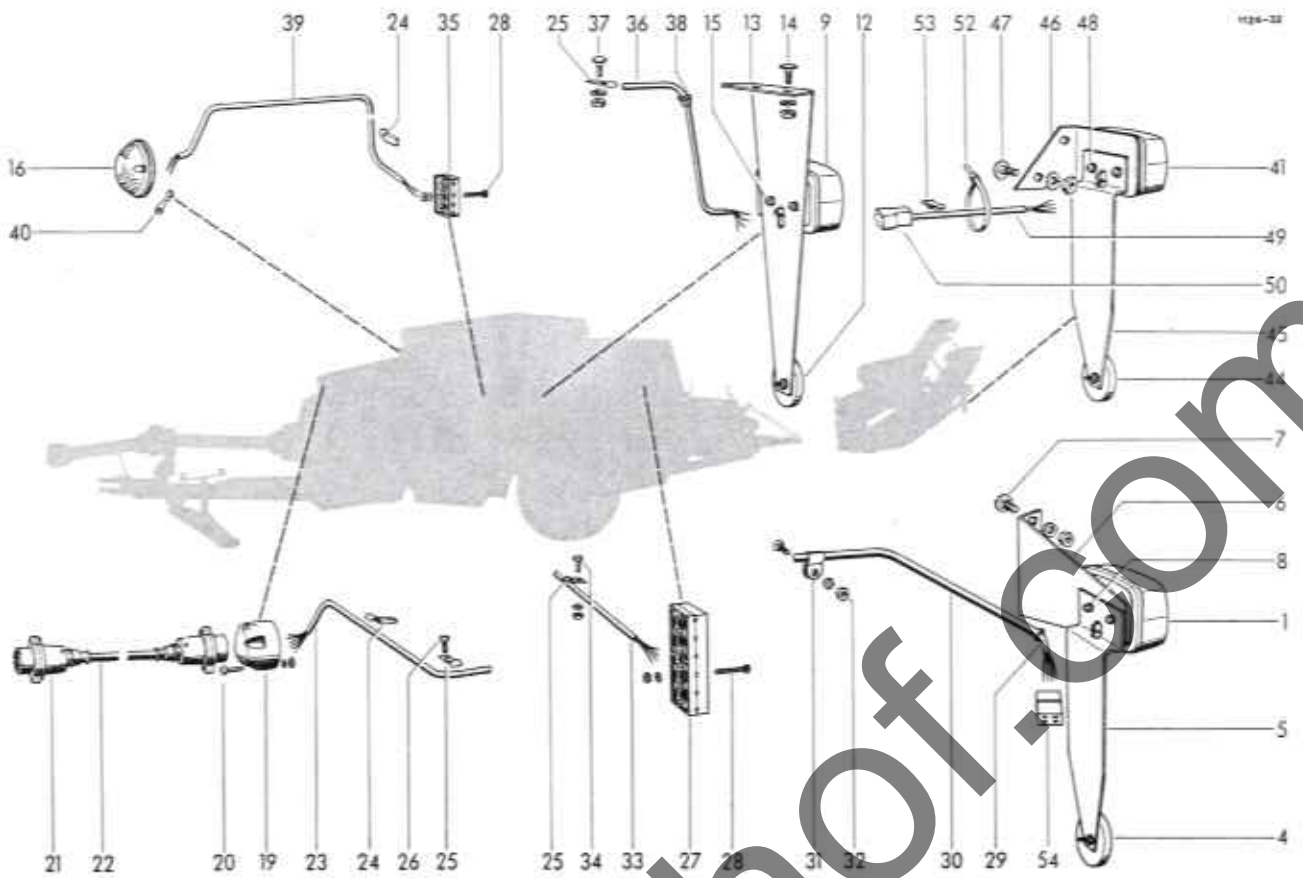

BELEUCHTUNG

1	0974,10,01,00	JOKON-Leuchte	1	17*	0974,20,26,00	Glühlampe	zu Nr,16	1
2*	0974,20,38,00	Glühlampe	2	18*	0902,24,47,00	Zylinderschraube	zu Nr,16	1
3*	0974,20,07,00	Glühlampe	1		0907,10,05,00	6kt-Mutter		1
4	0974,42,01,00	JOKON-Rückstrahler	1		0910,15,05,00	Scheibe		1
5	1121,63,01,07	Winkel	1		0911,10,05,00	Federring		1
6	1121,63,01,08	Winkel	1	19	0972,46,01,00	Steckdose		1
7	0903,10,70,00	Flachrundschraube	2	20	0902,24,52,00	Zylinderschraube		3
	0907,10,10,00	6kt-Mutter	2		0907,10,05,00	6kt-Mutter		3
	0911,10,10,00	Federring	2		0911,10,05,00	Federring		3
8	0902,24,45,00	Zylinderschraube	2	21+22	0972,16,86,00	Verbindungskabel kpl.		1
	0907,10,05,00	6kt-Mutter	2	21	0972,46,02,00	Stecker		2
	0911,10,05,00	Federring	2	22	0972,16,36,00	Kunststoffkabel		1
9	0974,10,02,00	JOKON-Leuchte	1	23	0972,16,31,00	Kunststoffkabel		1
10*	0974,20,38,00	Glühlampe	2	24	0972,62,11,00	Chassis-Kabelklemme		3
11*	0974,20,07,00	Glühlampe	1	25	0938,50,08,00	Schelle		12
12	0974,42,01,00	JOKON-Rückstrahler	12	26	0905,19,11,00	Swageformschraube		4
13	1121,63,02,07	Halter	1	27	0972,51,36,00	Leistungsverbinder		1
14	0903,10,40,00	Flachrundschraube	2	28	0902,24,31,00	Zylinderschraube		4
	0907,10,08,00	6kt-Mutter	2		0907,10,04,00	6kt-Mutter		4
	0911,10,08,00	Federring	2		0911,10,04,00	Federring		4
15	0902,24,42,00	Zylinderschraube	2	29	0972,14,47,00	Kunststoffkabel		1
16	0974,10,40,00	JOKON-Leuchte	1	30	1124,63,07,22	Rohr		1
				31	0938,50,12,00	Schelle		2

Fortsetzung K 21

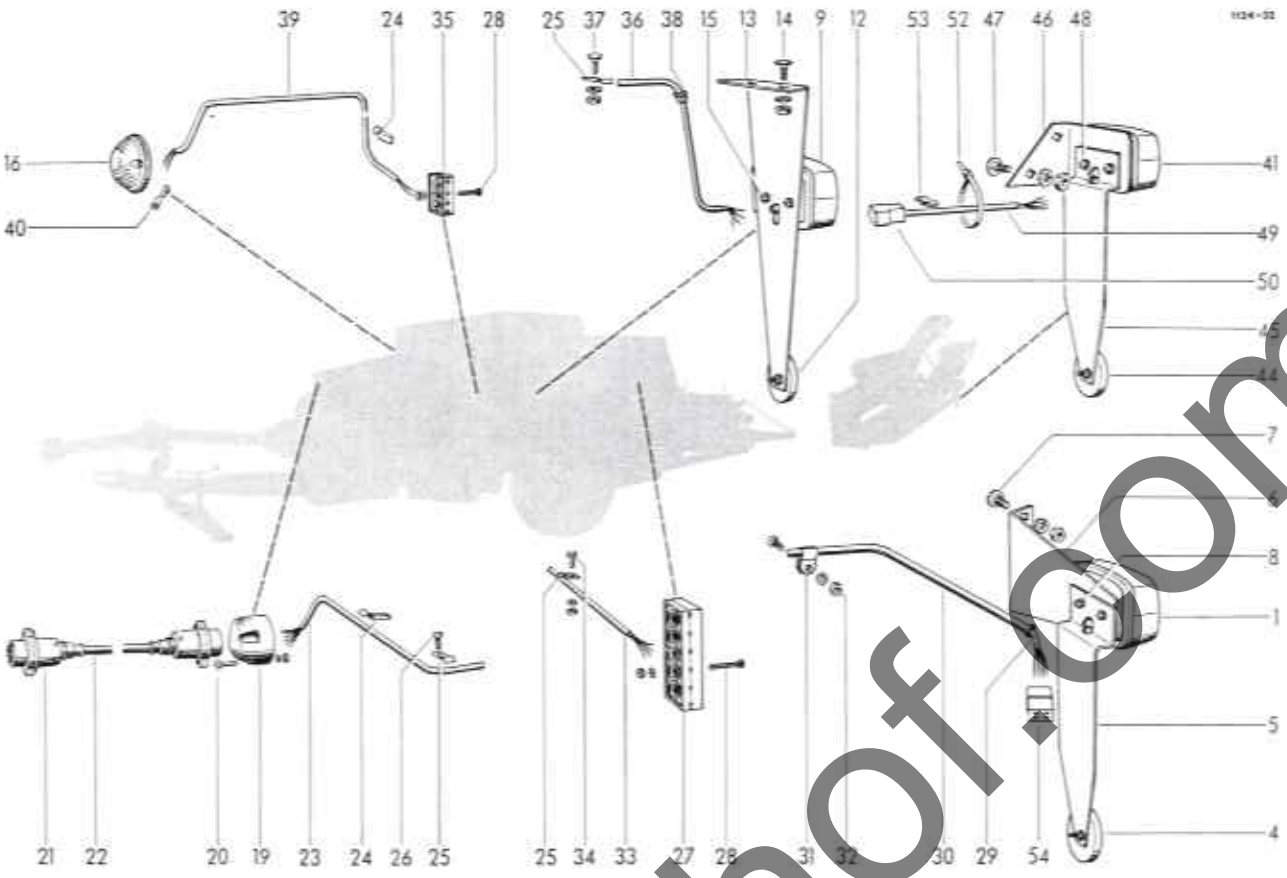

32	0903.10.42.00	Flachrundschrabe	2	43*	0974.20.07.00	Glühlampe	zu Nr.41	1	
	0907.10.08.00	6kt-Mutter	2	44	0974.42.01.00	JOKON-Rückstrahler		1	
	0911.10.08.00	Federring	2	45	1121.63.01.07	Winkel		1	
33	0972.14.60.00	Kunststoffkabel	1	46	1121.63.08.08	Halter		1	
34	0901.20.64.00	6kt-Schraube	5	47	0903.10.40.00	Flachrundschrabe		2	
	0907.10.08.00	6kt-Mutter	5		0907.10.08.00	6kt-Mutter		2	
	0911.10.08.00	Federring	5		0911.10.08.00	Federring		2	
35	0972.51.04.00	Leitungsverbinder	1	48	0902.24.45.00	Zylinderschraube		2	
36	0972.14.33.00	Kunststoffkabel	1		0907.10.05.00	6kt-Mutter		2	
37	0903.10.90.00	Flachrundschrabe	2		0911.10.05.00	Federring		2	
	0907.10.08.00	6kt-Mutter	2	49	0972.14.33.00	Kunststoffkabel		1	
	0911.10.08.00	Federring	2	50	0972.38.50.00	Flachsteckergehäuse		1	
38	0972.60.01.00	Heyco-Schnap- durchführung	1	51*	0972.38.14.00	Flachstecker	zu Nr.50	4	
39	0972.12.37.00	Kunststoffkabel	1	52	0972.64.02.00	Panduit-Kabelbinder		3	
40	0972.31.04.00	Kabelschuh	1	53	0972.62.11.00	Chassis-Kabelklemme		3	
41	0974.10.01.00	JOKON-Leuchte	1	54	0972.38.49.00	Steckhülsegehäuse		1	
42*	0974.20.38.00	Glühlampe	zu Nr.41	2	55*	0972.38.15.00	Steckhülse	zu Nr.54	4
				56*	0974.46.01.00	Seitenstrahler		4	

siehe auch K 20

Teilnummer	Seite Nr.	Teilnummer	Seite Nr.	Teilnummer	Seite Nr.	Teilnummer	Seite Nr.
0307.83.00.00	C 10 2	0714.79.00.00	D 31 57	0901.11.45.00	C 20 18	0901.20.66.00	K 10 8
0307.88.00.00	D 30 24	0714.92.00.00	F 11 43	0901.11.47.00	C 20 19	0901.20.66.00	K 10 20
0307.89.00.00	D 30 12	0714.93.00.00	F 10 9	0901.11.49.00	B 25 11	0901.20.66.00	K 10 2
0307.94.00.00	E 10 9	0714.99.00.00	D 40 22	0901.11.49.00	A 10 12	0901.20.66.00	K 10 31
0307.95.00.00	E 10 10	0719.11.00.00	D 20 14	0901.11.60.00	D 31 34	0901.20.68.00	B 40 29
0307.98.00.00	D 30 2	0719.32.00.00	D 31 45	0901.11.80.00	F 11 51	0901.20.68.00	F 11 70
0307.99.00.00	D 30 21	0719.37.00.00	C 10 1	0901.12.43.00	D 31 52	0901.20.68.00	B 10 23
0323.24.00.00	H 50 9	0719.40.00.00	F 11 1	0901.12.43.00	D 31 59	0901.20.68.00	B 10 28
0324.26.00.00	B 20 15	0719.60.00.00	D 31 31	0901.12.47.00	D 17 6	0901.20.68.00	B 10 34
0324.26.00.00	B 25 23	0719.61.00.00	D 30 1	0901.12.47.00	D 31 44	0901.20.68.00	H 60 7
0324.52.00.00	K 10 29	0719.62.00.00	D 31 33	0901.12.50.00	A 10 25	0901.20.68.00	K 10 28
0324.79.00.00	B 20 15	0720.01.00.00	G 10 4	0901.12.51.00	B 25 25	0901.20.70.00	K 10 6
0324.79.00.00	B 25 23	0726.10.00.00	G 10 30	0901.12.52.00	B 20 18	0901.20.74.00	B 10 18
0324.79.00.00	G 20 20	0727.18.00.00	H 50 18	0901.12.56.00	D 31 41	0901.21.06.00	B 10 12
0324.81.00.00	H 60 8	0728.02.00.00	G 20 17	0901.20.45.00	B 41 64	0901.21.06.00	B 10 14
0324.91.00.00	G 10 11	0730.13.00.00	B 11 20	0901.20.45.00	D 40 16	0901.21.06.00	B 41 47
0325.20.00.00	B 20 14	0730.21.00.00	D 31 43	0901.20.45.00	G 10 40	0901.21.06.00	B 41 53
0325.20.00.00	B 25 22	0736.68.00.00	C 10 27	0901.20.45.00	H 10 29	0901.21.06.00	B 52 12
0325.21.00.00	K 10 5	0736.77.00.00	C 10 19	0901.20.45.00	H 30 20	0901.21.06.00	H 20 8
0325.27.00.00	D 30 14	0736.78.00.00	C 10 14	0901.20.45.00	K 11 33	0901.21.06.00	H 40 44
0325.56.00.00	C 10 24	0736.79.00.00	C 10 15	0901.20.45.00	K 11 44	0901.21.08.00	B 52 14
0325.90.00.00	D 20 24	0736.86.00.00	B 10 19	0901.20.45.00	K 11 63	0901.21.08.00	C 20 25
0326.02.00.00	H 60 2	0736.87.00.00	B 10 30	0901.20.45.00	K 11 70	0901.21.08.00	A 10 27
0327.88.00.00	D 20 15	0736.89.00.00	D 20 5	0901.20.45.00	C 40 15	0901.21.08.00	G 30 9
0328.15.00.00	D 40 11	0753.09.00.00	B 25 24	0901.20.47.00	C 20 28	0901.21.08.00	H 10 11
0328.20.00.00	C 10 12	0753.09.00.00	B 20 16	0901.20.47.00	G 10 42	0901.21.08.00	A 10 29
0328.20.00.00	C 30 21	0753.10.00.00	B 25 24	0901.20.47.00	H 30 14	0901.21.10.00	G 30 16
0328.22.00.00	D 31 49	0753.10.00.00	B 20 16	0901.20.64.00	C 20 14	0901.21.10.00	K 11 36
0328.35.00.00	B 10 22	0762.23.00.00	H 50 15	0901.20.64.00	K 10 25	0901.21.10.00	C 30 19
0328.36.00.00	B 10 33	0762.75.00.00	H 50 2	0901.20.64.00	K 10 27	0901.21.10.00	D 31 32
0328.39.00.00	B 10 32	0762.76.00.00	G 20 2	0901.20.64.00	K 11 42	0901.21.10.00	B 41 35
0328.39.00.00	B 10 21	0762.79.00.00	G 20 4	0901.20.64.00	K 11 61	0901.21.11.00	C 10 34
0328.41.00.00	D 30 4	0762.82.00.00	G 10 27	0901.20.64.00	K 21 34	0901.21.11.00	C 10 36
0328.46.00.00	F 10 28	0762.83.00.00	H 50 17	0901.20.66.00	B 40 2	0901.21.11.00	K 11 52
0328.72.00.00	G 30 14	0764.04.00.00	H 40 25	0901.20.66.00	B 40 6	0901.21.11.00	D 31 61
0336.42.00.00	D 31 56	0764.04.00.00	H 40 31	0901.20.66.00	B 40 10	0901.21.12.00	G 30 17
0336.43.00.00	D 31 58	0764.17.00.00	H 40 2	0901.20.66.00	B 40 15	0901.21.12.00	H 60 4
0336.52.00.00	D 30 10	0764.19.00.00	H 40 33	0901.20.66.00	B 40 17	0901.21.12.00	B 41 66
0338.30.00.00	C 30 9	0765.28.00.00	C 30 17	0901.20.66.00	B 40 20	0901.21.13.00	H 60 9
0338.85.00.00	C 30 11	0765.29.00.00	H 40 1	0901.20.66.00	B 40 23	0901.21.45.00	B 20 13
0338.90.00.00	F 11 64	0901.10.16.00	H 40 47	0901.20.66.00	B 40 25	0901.21.45.00	B 25 20
0339.37.00.00	B 10 14	0901.10.24.00	K 11 68	0901.20.66.00	B 41 37	0901.21.45.00	C 20 5
0352.14.00.00	D 30 20	0901.10.26.00	B 41 63	0901.20.66.00	B 41 43	0901.21.47.00	E 10 31
0361.08.00.00	H 30 4	0901.10.64.00	D 20 23	0901.20.66.00	B 41 48	0901.21.49.00	D 40 30
0362.09.00.00	G 10 12	0901.10.66.00	B 10 39	0901.20.66.00	B 41 59	0901.21.50.00	C 10 13
0363.05.00.00	H 10 15	0901.10.74.00	F 10 22	0901.20.66.00	B 41 67	0901.21.50.00	C 30 22
0364.38.00.00	H 40 30	0901.10.79.00	F 11 65	0901.20.66.00	B 45 4	0901.21.50.00	F 10 30
0364.32.00.00	H 40 17	0901.10.03.00	C 10 37	0901.20.66.00	B 45 7	0901.21.50.00	H 50 21
0702.32.00.00	D 20 1	0901.11.05.00	B 52 4	0901.20.66.00	C 20 13	0901.21.51.00	B 51 3
0707.16.00.00	C 10 7	0901.11.05.00	C 30 13	0901.20.66.00	C 20 36	0901.21.53.00	B 10 17
0710.62.00.00	E 10 14	0901.11.05.00	F 10 2	0901.20.66.00	D 40 7	0901.22.51.00	D 31 40
0712.20.00.00	E 10 15	0901.11.08.00	H 40 43	0901.20.66.00	F 10 7	0901.22.52.00	B 51 6
0712.26.00.00	B 25 8	0901.11.17.00	F 10 37	0901.20.66.00	G 30 6	0901.22.52.00	D 20 21

Teilnummer	Seite Nr.	Teilnummer	Seite Nr.	Teilnummer	Seite Nr.	Teilnummer	Seite Nr.
0901.47.49.00	D 30 22	0903.10.42.00	B 41 34	0907.10.06.00	K 11 63	0907.10.08.00	K 10 28
0901.70.21.00	H 40 20	0903.10.42.00	B 45 2	0907.10.06.00	K 11 70	0907.10.08.00	K 10 31
0901.70.41.00	E 10 29	0903.10.42.00	C 20 37	0907.10.06.00	C 40 15	0907.10.08.00	K 11 42
0901.80.46.00	C 30 4	0903.10.42.00	K 21 32	0907.10.08.00	B 10 18	0907.10.08.00	K 11 61
0901.80.65.00	E 10 28	0903.10.70.00	B 52 6	0907.10.08.00	B 25 32	0907.10.08.00	K 20 14
0901.80.67.00	B 10 8	0903.10.70.00	K 11 45	0907.10.08.00	B 30 5	0907.10.08.00	K 21 32
0901.80.70.00	B 10 7	0903.10.70.00	K 20 7	0907.10.08.00	B 30 6	0907.10.08.00	K 21 34
0901.80.72.00	E 10 26	0903.10.71.00	B 10 15	0907.10.08.00	B 40 2	0907.10.08.00	K 21 37
0901.80.89.00	B 10 12	0903.10.71.00	B 30 9	0907.10.08.00	B 40 4	0907.10.08.00	K 21 47
0901.90.52.00	H 40 37	0903.10.71.00	B 40 30	0907.10.08.00	B 40 6	0907.10.08.00	B 10 28
0901.98.10.00	G 20 14	0903.10.71.00	B 52 7	0907.10.08.00	B 40 9	0907.10.09.00	H 10 23
0902.10.63.00	C 10 33	0903.10.71.00	B 52 17	0907.10.08.00	B 40 10	0907.10.10.00	A 10 27
0902.11.03.00	D 31 50	0903.10.71.00	C 30 24	0907.10.08.00	B 40 15	0907.10.10.00	B 30 9
0901.16.24.00	G 20 27	0903.10.71.00	G 10 16	0907.10.08.00	B 40 17	0907.10.10.00	B 40 12
0902.16.26.00	E 10 22	0903.10.71.00	G 10 17	0907.10.08.00	B 40 20	0907.10.10.00	B 40 14
0902.20.44.00	D 30 25	0903.10.71.00	H 20 11	0907.10.08.00	B 40 23	0907.10.10.00	B 40 30
0902.24.24.00	G 10 39	0903.10.73.00	A 10 30	0907.10.08.00	B 40 25	0907.10.10.00	B 41 35
0902.24.31.00	K 20 28	0903.10.73.00	B 11 7	0907.10.08.00	B 40 28	0907.10.10.00	B 41 47
0902.24.43.00	K 20 15	0903.10.90.00	K 21 37	0907.10.08.00	B 40 29	0907.10.10.00	B 41 43
0902.24.45.00	B 45 20	0903.11.02.00	H 50 22	0907.10.08.00	B 41 34	0907.10.10.00	B 41 66
0902.24.45.00	K 230 8	0903.11.04.00	B 51 2	0907.10.08.00	B 41 37	0907.10.10.00	B 52 6
0902.24.45.00	K 21 48	0903.80.11.00	D 31 36	0907.10.08.00	B 41 43	0907.10.10.00	B 52 7
0902.24.74.00	K 20 18	0903.86.01.00	D 31 38	0907.10.08.00	B 41 48	0907.10.10.00	B 52 12
0902.24.52.00	K 20 20	0904.20.45.00	H 40 13	0907.10.08.00	B 41 59	0907.10.10.00	B 52 14
0902.24.60.00	H 40 29	0904.28.28.00	H 10 19	0907.10.08.00	B 41 60	0907.10.10.00	B 52 17
0902.30.63.00	H 30 2	0904.60.46.00	D 40 20	0907.10.08.00	B 41 67	0907.10.10.00	C 10 36
0902.40.20.00	H 10 18	0904.60.56.00	B 40 28	0907.10.08.00	B 45 2	0907.10.10.00	C 30 13
0902.40.22.00	H 10 16	0904.60.70.00	B 10 13	0907.10.08.00	B 45 3	0907.10.10.00	C 30 24
0902.40.22.00	H 10 25	0904.70.50.00	G 10 25	0907.10.08.00	B 45 4	0907.10.10.00	D 31 62
0902.50.42.00	B 41 40	0905.19.11.00	C 20 4	0907.10.08.00	B 45 6	0907.10.10.00	F 10 2
0902.50.42.00	B 45 15	0905.19.11.00	C 20 7	0907.10.08.00	B 45 7	0907.10.10.00	F 10 37
0902.50.42.00	K 10 11	0905.19.11.00	K 20 26	0907.10.08.00	B 45 10	0907.10.10.00	G 10 13
0902.60.63.00	B 10 5	0905.19.11.00	C 40 16	0907.10.08.00	B 45 12	0907.10.10.00	G 10 16
0902.60.63.00	D 40 5	0907.10.04.00	K 20 28	0907.10.08.00	C 20 12	0907.10.10.00	G 10 17
0903.10.15.00	H 30 6	0907.10.05.00	B 45 20	0907.10.08.00	C 20 31	0907.10.10.00	A 10 29
0903.10.15.00	K 11 56	0907.10.05.00	H 40 47	0907.10.08.00	F 10 6	0907.10.10.00	A 10 30
0903.10.40.00	K 20 14	0907.10.05.00	K 20 8	0907.10.08.00	F 10 7	0907.10.10.00	B 10 15
0903.10.40.00	K 21 47	0907.10.05.00	K 20 18	0907.10.08.00	F 10 22	0907.10.10.00	G 30 16
0903.10.41.00	B 30 6	0907.10.05.00	K 20 20	0907.10.08.00	F 11 65	0907.10.10.00	G 30 17
0903.10.41.00	B 40 4	0907.10.05.00	K 21 48	0907.10.08.00	B 10 29	0907.10.10.00	H 20 11
0903.10.41.00	B 40 9	0907.10.06.00	B 41 40	0907.10.08.00	G 30 6	0907.10.10.00	H 50 22
0903.10.41.00	B 45 3	0907.10.06.00	B 41 64	0907.10.08.00	H 10 4	0907.10.10.00	K 11 36
0903.10.41.00	B 45 6	0907.10.06.00	B 45 15	0907.10.08.00	H 10 18	0907.10.10.00	K 11 45
0903.10.41.00	B 45 10	0907.10.06.00	G 10 40	0907.10.08.00	H 10 21	0907.10.10.00	K 11 52
0903.10.41.00	B 45 12	0907.10.06.00	G 10 42	0907.10.08.00	H 10 22	0907.10.10.00	K 20 7
0903.10.41.00	C 20 12	0907.10.06.00	H 30 2	0907.10.08.00	H 10 25	0907.10.10.00	C 30 19
0903.10.41.00	C 20 31	0907.10.06.00	H 30 6	0907.10.08.00	H 30 10	0907.10.12.00	B 10 5
0903.10.41.00	F 10 6	0907.10.06.00	H 30 14	0907.10.08.00	K 10 6	0907.10.12.00	B 14 17
0903.10.41.00	H 30 10	0907.10.06.00	H 30 20	0907.10.08.00	K 10 8	0907.10.12.00	C 20 18
0903.10.41.00	K 10 14	0907.10.06.00	K 10 11	0907.10.08.00	K 10 14	0907.10.12.00	C 20 19
0903.10.41.00	B 41 60	0907.10.06.00	K 11 33	0907.10.08.00	K 10 20	0907.10.12.00	D 40 5
0903.10.42.00	B 30 5	0907.10.06.00	K 11 44	0907.10.08.00	K 10 22	0907.10.12.00	H 50 21
0903.10.42.00	B 40 28	0907.10.06.00	K 11 56	0907.10.08.00	K 10 27	0907.10.14.00	G 30 13

Teilnummer	Seite Nr.	Teilnummer	Seite Nr.	Teilnummer	Seite Nr.	Teilnummer	Seite Nr.
0907.10.14.00	G 30 13	0910.15.05.00	K 20 18	0910.40.06.00	K 11 56	0910.80.18.00	F 10 8
0907.10.16.00	B 20 18	0910.15.06.00	G 10 42	0910.40.06.00	K 11 63	0910.80.18.00	K 10 15
0907.10.16.00	B 25 25	0910.15.06.00	H 30 20	0910.40.06.00	K 11 70	0910.80.18.00	K 11 61
0907.10.16.00	B 51 6	0910.15.06.00	K 11 33	0910.40.09.00	B 25 32	0910.80.24.00	B 10 16
0907.10.16.00	D 20 13	0910.15.06.00	K 11 44	0910.60.06.00	H 10 29	0910.80.24.00	B 40 30
0907.10.16.00	D 31 44	0910.15.06.00	B 10 28	0910.60.10.00	B 11 8	0910.80.24.00	B 41 35
0907.10.16.00	H 50 11	0910.15.09.00	B 10 29	0910.60.10.00	B 52 15	0910.80.40.00	B 41 49a
0907.10.20.00	G 20 16	0910.15.09.00	B 40 4	0910.64.06.00	H 30 6	0910.80.40.00	B 41 16a
0907.11.13.00	F 11 51	0910.15.09.00	B 40 9	0910.71.63.00	D 30 15	0910.80.45.00	D 40 13
0907.22.04.00	G 10 39	0910.15.09.00	B 41 45	0910.72.05.00	G 20 6	0910.80.53.00	G 30 12
0907.22.10.00	C 10 36	0910.15.09.00	H 10 3	0910.72.51.00	C 10 10	0910.80.73.00	B 11 9
0907.22.10.00	D 31 63	0910.15.09.00	H 10 16	0910.72.79.00	C 30 15	0910.80.86.00	F 10 25
0907.56.10.00	K 11 54	0910.15.09.00	K 10 6	0910.73.10.00	E 10 13	0910.80.86.00	F 11 57
0907.56.16.00	D 17 7	0910.15.09.00	K 10 8	0910.73.12.00	E 10 12	0910.80.86.00	F 11 72
0907.60.08.00	B 10 39	0910.15.09.00	K 10 22	0910.73.14.00	E 10 12	0910.81.14.00	C 20 23
0907.60.08.00	D 40 21	0910.15.09.00	K 10 27	0910.73.70.00	E 10 5	0910.89.11.00	D 31 64
0907.60.10.00	H 40 16	0910.15.11.00	K 10 28	0910.73.70.00	E 10 19	0910.89.12.00	H 40 19
0907.60.10.00	D 40 29	0910.15.11.00	K 10 31	0910.73.72.00	E 10 6	0910.89.93.00	C 10 18
0907.80.06.00	B 41 63	0910.15.11.00	K 11 42	0910.73.72.00	E 10 19	0910.90.12.00	H 40 21
0907.80.06.00	K 11 69	0910.15.11.00	A 10 27	0910.74.15.00	E 10 7	0911.10.04.00	K 20 28
0907.80.08.00	F 11 71	0910.15.11.00	A 10 29	0910.74.16.00	D 10 4	0911.10.05.00	B 45 20
0907.80.08.00	H 10 17	0910.15.11.00	A 10 30	0910.74.16.00	E 10 7	0911.10.05.00	H 40 47
0907.80.10.00	B 11 10	0910.15.11.00	B 30 9	0910.74.17.00	E 10 7	0911.10.05.00	K 20 18
0907.80.10.00	B 52 5	0910.15.11.00	B 41 47	0910.74.70.00	D 30 18	0911.10.05.00	K 20 20
0907.80.10.00	C 10 35	0910.15.11.00	B 41 53	0910.74.72.00	D 30 18	0911.10.05.00	K 21 48
0907.80.10.00	G 20 28	0910.15.11.00	B 41 66	0910.74.73.00	D 30 18	0911.10.06.00	B 41 40
0907.80.10.00	H 40 38	0910.15.11.00	C 30 18	0910.74.74.00	D 30 18	0911.10.06.00	B 41 64
0907.80.10.00	H 60 5	0910.15.11.00	G 10 16	0910.75.75.00	D 30 27	0911.10.06.00	B 45 15
0907.80.12.00	A 10 13	0910.15.11.00	G 30 16	0910.75.77.00	D 30 27	0911.10.06.00	C 20 28
0907.80.12.00	B 25 12	0910.15.11.00	G 30 17	0910.75.78.00	D 30 27	0911.10.06.00	D 40 15
0907.80.12.00	B 51 4	0910.15.11.00	H 20 11	0910.75.79.00	D 30 27	0911.10.06.00	G 10 40
0907.80.12.00	D 40 14	0910.15.11.00	H 60 6	0910.80.18.00	B 30 7	0911.10.06.00	G 10 42
0907.80.12.00	F 10 31	0910.15.11.00	K 11 36	0910.80.18.00	B 40 2	0911.10.06.00	H 10 29
0907.80.16.00	D 31 42	0910.15.22.00	H 10 5	0910.80.18.00	B 40 6	0911.10.06.00	H 30 2
0907.80.16.00	A 10 26	0910.15.26.00	B 20 15	0910.80.18.00	B 40 18	0911.10.06.00	H 30 6
0907.81.08.00	C 30 5	0910.15.26.00	B 21 4	0910.80.18.00	B 40 20	0911.10.06.00	H 30 14
0907.81.10.00	E 10 27	0910.15.26.00	B 25 23	0910.80.18.00	B 40 23	0911.10.06.00	K 10 11
0907.81.12.00	F 10 30	0910.15.26.00	C 20 22	0910.80.18.00	B 40 25	0911.10.06.00	K 11 33
0908.20.18.00	A 10 7	0910.15.26.00	H 20 9	0910.80.18.00	B 40 28	0911.10.06.00	K 11 44
0908.20.18.00	A 10 20	0910.25.17.00	B 10 25	0910.80.18.00	B 40 29	0911.10.06.00	K 11 56
0908.31.06.00	H 10 18	0910.25.17.00	G 10 32	0910.80.18.00	B 41 34	0911.10.06.00	K 11 63
0908.44.55.00	D 30 6	0910.25.17.00	C 40 12	0910.80.18.00	B 41 37	0911.10.06.00	K 11 70
0908.68.03.00	A 10 24	0910.25.31.00	B 20 4	0910.80.18.00	B 41 44	0911.10.06.00	C 40 15
0910.10.04.00	G 10 39	0910.25.31.00	B 25 3	0910.80.18.00	B 41 48	0911.10.06.00	B 10 23
0910.10.06.00	H 30 14	0910.30.17.00	H 40 39	0910.80.18.00	B 41 59	0911.10.08.00	B 10 34
0910.10.12.00	B 25 11	0910.40.05.00	B 45 20	0910.80.18.00	B 41 60	0911.10.08.00	B 10 18
0910.10.13.00	B 51 2	0910.40.06.00	B 41 40	0910.80.18.00	B 41 67	0911.10.08.00	B 25 32
0910.10.13.00	B 51 3	0910.40.06.00	B 41 64	0910.80.18.00	B 45 2	0911.10.08.00	B 30 5
0910.10.13.00	B 52 17	0910.40.06.00	B 45 15	0910.80.18.00	B 45 3	0911.10.08.00	B 30 6
0910.10.13.00	C 20 5	0910.40.06.00	D 40 15	0910.80.18.00	B 45 4	0911.10.08.00	B 40 2
0910.10.21.00	B 11 22	0910.40.06.00	H 30 19	0910.80.18.00	B 45 8	0911.10.08.00	B 40 4
0910.10.21.00	D 20 7	0910.40.06.00	K 10 11	0910.80.18.00	B 45 10	0911.10.08.00	B 40 6
0910.10.21.00	G 10 14	0910.40.06.00	K 10 11	0910.80.18.00	B 45 12	0911.10.08.00	B 40 9

Teilnummer	Seite Nr.	Teilnummer	Seite Nr.	Teilnummer	Seite Nr.	Teilnummer	Seite Nr.
0911.10.08.00	B 40 10	0911.10.08.00	K 20 14	0911.10.12.00	D 31 65	0915.50.47.00	H 40 24
0911.10.08.00	B 40 15	0911.10.08.00	K 21 32	0911.10.12.00	D 40 5	0915.50.57.00	H 40 12
0911.10.08.00	B 40 17	0911.10.08.00	K 21 34	0911.10.12.00	E 10 31	0915.51.24.00	B 11 6
0911.10.08.00	B 40 20	0911.10.08.00	K 21 37	0911.10.12.00	H 50 21	0915.51.26.00	H 40 24
0911.10.08.00	B 40 23	0911.10.08.00	K 21 47	0911.10.12.00	H 50 22	0915.51.30.00	B 11 16
0911.10.08.00	B 40 25	0911.10.08.00	D 30 25	0911.10.12.00	D 40 30	0915.51.32.00	B 11 5
0911.10.08.00	B 40 28	0911.10.10.00	A 10 29	0911.10.14.00	G 30 13	0915.51.32.00	H 40 26
0911.10.08.00	B 40 29	0911.10.10.00	B 10 15	0911.10.16.00	B 25 25	0915.51.32.00	H 40 32
0911.10.08.00	B 41 34	0911.10.10.00	B 30 9	0911.10.16.00	B 51 6	0915.51.33.00	G 10 15
0911.10.08.00	B 41 37	0911.10.10.00	B 40 12	0911.10.16.00	D 20 21	0915.51.34.00	G 10 20
0911.10.08.00	B 41 43	0911.10.10.00	B 40 14	0911.10.16.00	D 31 44	0915.51.36.00	H 40 12
0911.10.08.00	B 41 48	0911.10.10.00	B 40 30	0911.10.16.00	H 50 11	0915.51.54.00	B 11 21
0911.10.08.00	B 41 59	0911.10.10.00	B 41 35	0911.30.10.00	K 11 53	0915.51.58.00	B 20 11
0911.10.08.00	B 41 60	0911.10.10.00	B 41 47	0911.30.10.00	B 10 6	0915.51.58.00	B 25 21
0911.10.08.00	B 41 67	0911.10.10.00	B 41 53	0911.30.12.00	B 20 23	0915.51.58.00	G 20 23
0911.10.08.00	B 45 2	0911.10.10.00	B 41 66	0911.30.12.00	B 25 30	0915.51.60.00	C 20 26
0911.10.08.00	B 45 3	0911.10.10.00	B 52 6	0911.30.12.00	H 40 20	0915.51.79.00	B 51 11
0911.10.08.00	B 45 4	0911.10.10.00	B 52 7	0911.40.10.00	H 40 45	0915.51.87.00	C 20 9
0911.10.08.00	B 45 6	0911.10.10.00	B 52 12	0911.56.76.00	B 20 18	0915.51.87.00	G 10 23
0911.10.08.00	B 45 7	0911.10.10.00	B 52 14	0911.80.55.00	D 30 7	0915.51.87.00	H 50 12
0911.10.08.00	B 45 10	0911.10.10.00	B 52 17	0912.10.15.00	H 40 36	0915.51.88.00	G 20 19
0911.10.08.00	B 45 12	0911.10.10.00	C 10 33	0912.10.20.00	H 30 5	0915.51.88.00	H 40 46
0911.10.08.00	C 20 12	0911.10.10.00	C 10 34	0912.10.20.00	F 11 58	0915.51.88.00	H 50 16
0911.10.08.00	C 20 13	0911.10.10.00	C 10 37	0912.10.20.00	F 10 26	0915.52.04.00	H 40 11
0911.10.08.00	C 20 14	0911.10.10.00	C 30 15	0912.10.22.00	B 11 4	0915.52.21.00	B 20 22
0911.10.08.00	C 20 31	0911.10.10.00	C 30 19	0912.10.25.00	G 20 7	0915.52.21.00	B 25 29
0911.10.08.00	D 20 23	0911.10.10.00	C 30 24	0912.10.40.00	C 10 6	0915.52.22.00	D 10 10
0911.10.08.00	D 40 7	0911.10.10.00	D 31 32	0912.10.40.00	E 10 11	0915.52.22.00	D 16 7
0911.10.08.00	E 10 22	0911.10.10.00	F 10 2	0912.10.45.00	B 25 33	0915.52.22.00	D 17 12
0911.10.08.00	F 10 6	0911.10.10.00	F 10 37	0912.10.45.00	H 50 6	0915.52.22.00	D 15 13
0911.10.08.00	F 10 7	0911.10.10.00	G 10 16	0912.10.50.00	E 10 8	0915.62.70.00	E 10 18
0911.10.08.00	F 10 22	0911.10.10.00	G 10 17	0912.10.50.00	H 40 5	0916.10.43.00	B 10 37
0911.10.08.00	F 11 65	0911.10.10.00	A 10 30	0912.15.27.00	D 31 55	0916.10.95.00	G 10 8
0911.10.08.00	B 10 28	0911.10.10.00	A 10 27	0912.15.55.00	C 10 9	0916.10.97.00	B 10 26
0911.10.08.00	B 10 29	0911.10.10.00	G 30 9	0912.15.62.00	D 40 26	0916.10.97.00	H 40 39
0911.10.08.00	G 30 6	0911.10.10.00	G 30 16	0912.15.68.00	C 10 5	0916.10.97.00	C 40 13
0911.10.08.00	H 10 4	0911.10.10.00	G 30 17	0912.15.72.00	D 31 47	0916.11.02.00	A 10 8
0911.10.08.00	H 10 18	0911.10.10.00	H 10 11	0912.15.75.00	B 25 7	0916.11.12.00	B 20 7
0911.10.08.00	H 10 22	0911.10.10.00	H 20 8	0912.15.75.00	H 50 4	0916.11.12.00	B 25 15
0911.10.08.00	H 10 25	0911.10.10.00	K 11 36	0912.15.80.00	H 40 4	0916.11.12.00	D 20 8
0911.10.08.00	H 20 11	0911.10.10.00	K 11 45	0912.15.80.00	D 30 19	0916.11.12.00	G 10 33
0911.10.08.00	H 30 10	0911.10.10.00	K 11 52	0912.15.90.00	E 10 13	0916.11.12.00	H 10 6
0911.10.08.00	K 10 6	0911.10.10.00	K 20 7	0912.16.15.00	C 10 23	0916.11.13.00	F 11 40
0911.10.08.00	K 10 8	0911.10.12.00	B 10 5	0912.22.32.00	D 10 7	0916.11.15.00	A 10 21
0911.10.08.00	K 10 14	0911.10.12.00	B 10 17	0912.22.32.00	D 16 3	0916.11.15.00	G 20 21
0911.10.08.00	K 10 20	0911.10.12.00	B 11 13	0912.22.32.00	D 17 9	0916.11.16.00	F 11 54
0911.10.08.00	K 10 22	0911.10.12.00	B 20 13	0912.38.32.00	E 10 25	0916.11.16.00	F 10 17
0911.10.08.00	K 10 25	0911.10.12.00	B 25 20	0912.50.10.00	C 30 8	0916.11.24.00	B 21 5
0911.10.08.00	K 10 27	0911.10.12.00	C 10 13	0912.68.63.00	C 10 29	0916.11.24.00	H 20 10
0911.10.08.00	K 10 28	0911.10.12.00	C 20 5	0912.10.72.00	G 20 18	0916.11.28.00	C 30 14
0911.10.08.00	K 10 31	0911.10.12.00	C 20 18	0913.30.28.00	G 10 26		
0911.10.08.00	K 11 42	0911.10.12.00	C 20 19	0913.30.73.00	G 20 9		
0911.10.08.00	K 11 61	0911.10.12.00	C 30 22	0913.50.34.00	G 10 28		

Teilnummer	Seite Nr.	Teilnummer	Seite Nr.	Teilnummer	Seite Nr.	Teilnummer	Seite Nr.
0916.11.49.00	B 20 3	0920.70.21.00	F 11 67	0925.60.42.00	D 31 30	0930.42.48.00	D 10 12
0916.11.49.00	B 25 4	0922.10.27.00	D 20 17	0925.60.43.00	D 31 30	0930.44.12.00	D 16 12
0916.20.05.00	B 50 4	0920.12.19.00	D 20 16	0926.10.05.00	D 17 10	0930.44.14.00	D 17 19
0916.21.03.00	C 20 35	0920.12.20.00	E 10 4	0926.10.08.00	D 15 11	0930.44.21.00	D 15 21
0916.22.07.00	B 52 11	0922.12.23.00	E 10 3	0926.10.10.00	D 10 8	0930.44.22.00	D 10 17
0916.22.07.00	F 11 42	0922.12.46.00	C 10 8	0926.10.10.00	D 16 4	0930.44.72.00	D 17 18
0916.22.12.00	B 20 20	0922.12.48.00	C 10 3	0926.10.10.00	D 15 4	0930.44.73.00	D 16 11
0916.22.12.00	B 25 10	0922.12.49.00	B 25 6	0926.10.13.00	G 10 24a	0930.44.80.00	D 15 20
0916.22.12.00	B 25 27	0922.12.49.00	H 50 3	0926.10.42.00	F 11 46	0930.44.81.00	D 10 16
0916.22.13.00	B 20 20	0922.12.50.00	H 40 3	0926.10.42.00	F 10 12	0930.45.07.00	D 15 17
0916.22.13.00	B 25 27	0922.12.61.00	E 10 16	0926.11.01.00	G 20 11	0930.45.20.00	D 17 16
0916.22.13.00	B 51 8	0922.12.61.00	E 10 2	0926.76.18.00	D 31 37	0930.45.23.00	D 10 14
0917.10.52.00	B 10 36	0922.12.86.00	C 30 18	0930.10.07.00	D 16 1-14	0930.45.30.00	D 16 13
0917.31.46.00	C 40 10	0922.18.03.00	C 30 7	0930.10.08.00	D 17 1-20	0930.45.31.00	D 15 18
0917.31.49.00	B 10 35	0922.18.39.00	D 30 16	0930.10.13.00	D 10 1-18	0930.45.80.00	D 16 9
0917.31.50.00	H 40 34	0922.40.07.00	D 31 46	0930.14.04.00	D 15 1-22	0930.46.10.00	B 25 31
0917.31.51.00	C 40 11	0922.51.18.00	D 30 27	0930.20.07.00	D 31 54	0930.49.02.00	D 10 18
0917.41.90.00	D 20 6	0922.51.48.00	D 30 26	0930.20.14.00	D 10 6	0930.49.02.00	D 15 22
0917.51.53.00	B 10 38	0922.58.10.00	D 30 5	0930.20.14.00	D 16 2	0930.49.02.00	D 16 14
0917.62.47.00	B 21 3	0922.58.23.00	D 30 3	0930.20.14.00	D 17 8	0930.49.02.00	D 17 20
0918.21.66.00	G 30 11	0922.78.07.00	D 40 25	0930.20.16.00	D 15 6	0930.50.40.00	D 10 15
0919.40.48.00	D 20 22	0922.78.12.00	D 30 13	0930.22.18.00	D 10 1	0930.50.40.00	D 16 10
0919.48.92.00	B 41 50	0922.78.13.00	G 20 3	0930.22.18.00	D 17 1	0930.50.40.00	D 17 17
0919.48.92.00	B 45 17	0922.78.13.00	G 20 5	0930.22.19.00	D 17 5	0930.50.40.00	D 15 19
0919.48.92.00	K 11 65	0922.88.02.00	B 20 9	0930.22.21.00	D 15 1	0930.54.01.00	D 16 8
0919.48.94.00	B 41 49	0922.88.02.00	B 25 17	0930.22.60.00	D 15 10	0935.13.14.00	B 50 2
0919.48.94.00	B 45 16	0922.93.19.00	H 40 18	0930.26.69.00	D 10 9	0935.13.53.00	B 50 7
0919.48.94.00	K 11 64	0922.96.27.00	C 10 28	0930.26.69.00	D 17 11	0935.13.65.00	B 52 8
0919.62.94.00	H 10 13	0924.20.01.00	F 10 5	0930.26.70.00	D 10 13	0936.73.50.00	K 10 19
0919.64.30.00	H 10 20	0924.20.30.00	G 30 23	0930.26.70.00	D 16 6	0937.19.03.00	B 52 10
0920.10.81.00	H 40 7	0924.20.43.00	H 50 19+20	0930.26.70.00	D 17 15	0937.28.99.00	C 20 33
0920.10.82.00	H 40 8	0924.20.44.00	H 50 19	0930.26.73.00	D 15 12	0937.52.49.00	H 30 1
0920.10.83.00	H 40 9	0924.20.45.00	H 50 20	0930.26.75.00	D 15 16	0938.20.31.00	K 10 18
0920.11.25.00	G 10 19	0924.21.50.00	H 50 14	0930.28.01.00	D 10 4	0938.31.54.00	B 41 39
0920.11.25.00	H 40 10	0924.50.05.00	H 40 35	0930.28.01.00	D 15 4	0938.31.54.00	B 45 14
0920.12.21.00	F 10 27	0924.50.27.00	D 40 8	0930.28.01.00	D 17 4	0938.31.54.00	K 10 10
0920.12.37.00	G 30 4	0924.51.18.00	H 10 2	0930.31.04.00	D 15 7	0938.50.08.00	K 20 25
0920.12.40.00	H 10 8	0925.11.17.00	D 30 9	0930.31.08.00	D 15 8	0938.50.12.00	K 20 31
0920.12.41.00	G 30 2	0925.11.93.00	D 31 48	0930.34.61.00	D 10 5	0938.79.03.00	B 41 41
0920.12.41.00	G 10 2	0925.18.85.00	D 31 29	0930.34.63.00	D 16 1	0938.90.14.00	B 40 8a
0920.12.94.00	H 50 8	0925.24.51.00	D 30 11	0930.34.65.00	D 15 5	0938.90.16.00	D 31 51
0920.13.23.00	G 20 15	0925.30.20.00	D 40 9	0930.40.26.00	D 10 3	0938.90.40.00	B 40 21
0920.13.25.00	H 20 3	0925.31.20.00	D 40 10	0930.40.26.00	D 15 3	0938.90.40.00	K 11 71
0920.13.30.00	H 20 2	0925.32.68.00	D 30 17	0930.40.26.00	D 17 3	0938.90.51.00	B 40 7
0920.15.35.00	F 10 10	0925.40.10.00	D 31 39	0930.41.03.00	D 10 2	0938.90.70.00	B 21 19
0920.15.35.00	F 11 44	0925.40.18.00	B 21 14	0930.41.03.00	D 15 2	0938.90.70.00	C 40 19
0920.20.60.00	F 11 61	0925.50.35.00	F 10 11	0930.41.03.00	D 17 2	0938.94.02.00	D 20 10
0920.20.71.00	F 10 15	0925.50.35.00	F 11 45	0930.42.32.00	D 16 5	0938.94.03.00	D 20 3
0920.20.80.00	F 10 21	0925.50.48.00	D 40 27	0930.42.33.00	D 17 14		
0920.20.80.00	F 10 36	0925.60.35.00	D 30 24a	0930.42.34.00	D 17 13		
0920.21.15.00	D 40 18	0925.60.36.00	D 30 24a	0930.42.45.00	D 15 14		
0920.70.20.00	F 10 20	0925.60.37.00	D 30 24a	0930.42.46.00	D 15 15		
0920.70.20.00	F 10 35	0925.60.41.00	D 31 30	0930.42.47.00	D 10 11		

Teilnummer	Seite Nr.	Teilnummer	Seite Nr.	Teilnummer	Seite Nr.	Teilnummer	Seite Nr.
0938.96.17.00	B 10 20	0942.22.60.00	A 10 17	0972.14.33.00	K 21 49	1105.07.02.01	B 20 5
0938.96.18.00	B 10 31	0942.22.80.00	A 10 23	0972.14.47.00	K 20 29	1105.07.02.01	B 25 13
0938.98.59.00	K 11 49	0942.22.83.00	A 10 10	0972.14.60.00	K 21 33	1105.07.02.01	B 20 6
0939.29.80.00	B 11 19	0942.24.98.00	A 10 9	0972.16.31.00	K 20 23	1105.07.02.07	B 25 14
0939.50.49.00	B 11 12	0942.24.98.00	A 10 22	0972.16.36.00	K 20 22	1105.07.02.09	B 20 8
0939.50.49.00	B 20 12	0942.89.81.00	A 10 11	0972.16.86.00	K 20 21+22	1105.07.02.09	B 25 16
0939.50.49.00	B 25 19	0944.10.34.00	A 10 31-33	0972.31.04.00	K 21 40	1105.07.02.11	B 25 18
0940.10.21.00	C 10 21	0944.10.71.00	A 10 34-36	0972.38.14.00	K 21 51	1105.07.02.11	B 20 10
0940.10.71.00	H 30 17	0944.20.34.00	A 10 31	0972.38.15.00	K 21 55	1105.29.10.00	G 20 24-29
0940.12.11.00	G 10 22	0944.20.59.00	A 10 37	0972.38.49.00	K 21 54	1105.29.10.01	G 20 24
0940.12.70.00	H 40 15	0944.20.71.00	A 10 34	0972.38.50.00	K 21 50	1105.29.10.13	G 20 25
0940.13.61.00	H 40 41	0944.21.23.00	A 10 40	0972.46.01.00	K 20 19	1105.29.10.16	G 20 29
0940.19.52.00	G 20 26	0944.30.21.00	A 10 32*	0972.46.02.00	K 20 21	1105.81.06.00	B 50 6
0940.20.36.00	G 10 34	0944.30.41.00	A 10 38*	0972.51.04.00	K 21 35	1108.81.90.01	B 50 8
0940.23.47.00	H 10 30	0944.30.68.00	A 10 35*	0972.51.36.00	K 20 27	1109.03.03.01	B 10 6
0940.24.31.00	B 10 27	0944.30.86.00	A 10 41	0972.60.01.00	K 21 38	1109.03.03.09	B 10 9*
0940.29.91.00	B 11 23	0944.51.16.00	A 10 33	0972.62.11.00	K 20 24	1109.03.03.10	B 10 10*
0940.29.94.00	B 11 18	0944.51.52.00	A 10 39	0972.62.11.00	K 21 53	1109.03.03.11	B 10 11*
0940.34.11.00	G 20 8	0944.51.68.00	A 10 36	0972.64.01.00	K 21 20	1109.04.02.14	B 11 19-21
0940.34.92.00	G 10 29	0944.52.20.00	A 10 42	0972.64.02.00	K 21 52	1109.16.02.23	D 40 15
0940.52.24.00	C 30 12	0944.80.20.00	A 10 37-39	0974.10.01.00	K 20 1	1109.17.02.05	D 40 12
0940.52.25.00	C 30 10	0944.80.21.00	A 10 40-42	0974.10.01.00	K 21 41	1109.22.01.37	H 10 28
0940.52.99.00	H 30 7	0944.90.61.00	C 20 21	0974.10.02.00	K 20 9	1109.22.11.58	G 10 31
0940.57.62.00	C 20 29	0948.90.01.00	D 20 4	0974.10.40.00	K 20 16	1109.25.01.10	H 50 7-10
0940.61.40.00	B 41 61	0951.11.18.00	B 21 1	0974.20.07.00	K 20 3	1109.25.01.48	H 50 7
0940.61.40.00	K 11 66	0951.11.19.00	C 40 1	0974.20.07.00	K 20 11	1109.26.51.36	H 20 6
0940.63.44.00	G 10 5	0951.16.06.00	F 10 13	0974.20.07.00	K 21 43	1109.26.51.45	H 20 7
0940.66.84.00	G 30 7	0951.51.18.00	B 21 2	0974.20.26.00	K 20 17	1115.05.91.01	B 25 26
0940.67.91.00	H 40 40	0952.13.03.00	C 40 6	0974.20.38.00	K 20 2	1115.05.91.01	B 20 19
0940.72.61.00	F 11 47	0952.21.06.00	B 21 12	0974.20.38.00	K 20 10	1115.22.16.13	H 30 3
0940.72.62.00	F 11 48	0954.11.84.00	C 40 3	0974.20.38.00	K 21 42	1115.81.03.01	B 50 1
0940.72.63.00	F 11 49	0944.11.85.00	C 40 3	0974.42.01.00	K 20 4	1115.81.91.01	B 50 9
0940.74.26.00	H 40 14	0954.12.72.00	B 21 13	0974.42.01.00	K 20 12	1116.04.03.03	B 11 3
0940.74.41.00	D 20 19	0954.31.01.00	B 21 17	0974.42.01.00	K 21 44	1116.04.03.11	B 11 11
0940.74.45.00	D 20 20	0954.31.01.00	C 40 17	0974.46.01.00	K 21 56	1116.14.02.15	D 20 9
0940.74.61.00	H 10 24	0954.31.22.00	B 21 15	0982.10.02.00	H 40 28	1116.14.02.19	D 20 18
0940.86.41.00	B 51 10	0954.31.22.00	C 40 9	0982.20.09.00	B 10 2	1116.14.02.35	D 20 25
0940.88.18.00	B 20 32	0954.31.80.00	C 40 7	0982.25.10.00	D 40 2	1116.22.03.12	H 60 1
0940.88.39.00	C 10 22	954.32.10.00	B 21 18	0990.46.02.00	B 51 9-12	1116.22.14.00	H 30 15-20
0940.96.01.00	C 20 15	0954.32.10.00	C 40 18	0990.46.05.00	B 51 9-11	1116.22.14.01	H 30 15
0942.18.08.00	A 10 2-11	0954.62.42.00	C 40 14	0990.46.06.00	B 51 9	1116.26.14.05	H 30 16
0942.18.09.00	A 10 2	0954.69.92.00	K 11 73	0990.46.07.00	B 51 12	1116.26.05.01	H 20 1
0942.18.16.00	A 10 14-24	0954.69.93.00	K 11 74	0994.10.31.00	B 45 18	1116.26.51.06	G 20 22
0942.19.23.00	A 10 14	0955.12.33.00	B 21 7	0994.10.32.00	B 45 19	1116.29.15.05	G 20 12-17
0942.20.20.00	A 10 4	0955.31.16.00	B 21 6	0994.82.19.00	C 20 27	1116.29.15.13	G 20 13
0942.20.29.00	A 10 16	0955.60.33.00	B 21 8	0995.10.01.00	G 10 35	1116.33.03.36	F 11 59
0942.20.21.00	A 10 6	0955.60.43.00	C 40 8	0995.10.33.00	G 10 36	1116.33.03.37	F 11 56
0942.20.21.00	A 10 19	0955.91.10.00	B 21 10	0995.10.34.00	G 10 37	1116.33.03.39	F 11 60
0942.21.40.00	A 10 15	0955.91.10.00	C 40 4	1101.22.08.18	H 60 3	1116.33.03.39	F 10 24
0942.21.50.00	A 10 3	0955.96.08.00	B 21 11	1103.22.11.31	G 10 22	1116.33.03.46	F 11 50
0942.22.20.00	A 10 18	0955.96.08.00	C 40 5	1104.22.18.36	G 30 10		
0942.22.25.00	A 10 5	0972.12.37.00	K 21 39	1105.05.01.05	B 20 2		
0942.22.60.00	A 10 5a	0972.14.33.00	K 21 36	1105.05.01.05	B 25 2		

Teilnummer	Seite Nr.	Teilnummer	Seite Nr.	Teilnummer	Seite Nr.	Teilnummer	Seite Nr.
1116.33.03.55	F 11 73	1122.80.03.05	B 52 3	1124.21.01.01	G 30 1+2	1124.32.07.02	B 40 32
1116.33.03.77	F 11 55	1122.80.03.30	B 52 13	1124.21.01.02	G 30 1	1124.32.07.18	B 40 33
1116.33.03.88	F 10 32	1123.31.01.02	B 30 3	1124.21.01.14	G 30 3+4	1124.32.08.05	B 41 36
1116.33.03.89	F 10 33	1123.31.01.11	B 30 2	1124.21.01.15	G 30 3	1124.32.11.01	B 41 38-41
1116.33.03.91	F 11 61	1123.32.03.01	B 40 16	1124.21.02.01	G 30 5	1124.32.11.03	B 41 38
1116.33.03.92	F 11 59	1123.32.04.03	B 41 42	1124.21.02.09	G 30 10-13	1124.32.16.07	B 41 51
1116.33.03.94	F 11 59	1123.32.09.03	B 41 46	1124.21.51.01	G 30 15	1124.32.16.10	B 41 52
1116.87.05.07	B 21 9	1123.32.12.18	B 41 58	1124.21.51.02	G 30 15	1124.32.16.18	B 41 54
1116.87.05.11	B 21 9-11	1123.32.12.24	B 41 57	1124.22.01.01	H 10 1-6	1124.32.16.25	B 41 55
1120.34.02.14	F 10 16	1123.32.17.01	B 41 65	1124.22.01.02	H 10 1	1124.32.16.27	B 41 56
1120.34.02.44	F 10 14	1123.38.01.10	B 45 5	1124.22.01.16	H 10 7	1124.34.01.00	F 10 1
1120.72.00.00	H 40 1-47	1123.38.02.01	B 45 9	1124.22.01.21	H 10 9	1124.34.01.11	F 10 3
1120.72.01.01	H 40 1-5	1123.38.02.10	B 45 11	1124.22.01.22	H 10 10	1124.34.02.01	F 10 4
1120.72.01.03	H 40 2-4	1123.51.10.01	K 11 48	1124.22.11.01	G 10 1-8	1124.34.03.01	F 10 9-12
1120.72.05.01	H 40 33-36	1123.51.11.01	K 11 50	1124.22.11.02	G 10 1	1124.34.03.18	F 10 18
1120.72.05.02	H 40 33-34	1123.51.11.12	K 11 51	1124.22.11.10	G 10 3	1124.34.03.20	F 10 19
1120.72.05.15	H 40 42	1123.51.11.20	K 11 55	1124.22.11.17	G 10 7	1124.34.04.01	F 10 29
1120.72.08.01	H 40 6	1124.02.01.01	A 10 1	1124.22.11.19	G 10 9	1124.34.07.01	F 10 34-36
1120.72.10.00	H 40 27-32	1124.02.01.01	A 10 28	1124.22.11.26	G 10 10	1124.34.07.09	F 10 38
1120.72.10.01	H 40 27	1124.03.04.0	B 10 1	1124.22.11.39	G 10 18-20	1124.34.07.16	F 11 41
1121.14.06.03	D 31 53	1124.04.03.01	B 11 1	1124.22.11.40	G 10 18	1124.34.08.01	F 11 43-46
1121.14.06.03	D 31 60	1124.04.03.02	B 11 2	1124.22.11.46	G 10 21-26	1124.34.09.01	F 11 62
1121.11.01.14	H 10 12	1124.04.08.01	B 11 14	1124.22.90.08	G 10 38	1124.34.10.01	F 11 66
1121.22.01.18	H 10 14	1124.04.09.01	B 11 17	1124.22.90.17	G 10 41	1124.34.10.13	F 11 68
1121.22.01.33	H 10 26	1124.05.01.01	B 20 1	1124.25.01.01	H 50 1	1124.34.10.14	F 11 69
1121.22.01.34	H 10 27	1124.05.05.20	B 21 16	1124.25.01.02	H 50 2-11	1124.38.03.01	B 45 13-15
1121.22.05.29	H 30 11	1124.07.01.01	B 25 1	1124.25.01.03	H 50 2-6	1124.38.03.02	B 45 13
1121.22.05.30	H 30 12	1124.07.02.01	B 25 5-7	1124.25.01.07	H 50 5	1124.38.05.01	B 45 1
1121.22.05.38	H 30 13	1124.07.02.03	B 25 5	1124.25.01.14	H 50 10	1124.41.03.01	C 10 25
1121.34.05.08	F 11 63	1124.07.02.13	B 25 4	1124.25.01.20	H 50 13	1124.41.04.01	C 10 26
1121.41.01.12	C 10 11	1124.07.04.06	B 20 17	1124.25.02.01	G 20 1	1124.41.04.10	C 10 31
1121.41.02.10	C 10 16	1124.07.04.07	B 20 17	1124.25.02.06	G 20 2+3	1124.41.06.01	C 10 32
1121.41.04.05	C 10 30	1124.07.10.01	B 20 21	1124.25.02.10	G 20 4+5	1124.42.01.20	C 20 1
1121.41.05.06	C 10 17	1124.07.18.01	B 25 28	1124.26.01.01	G 20 10	1124.42.02.01	C 30 1
1121.41.05.12	C 10 20	1124.14.01.00	D 30 1-39	1124.26.04.15	H 20 4	1124.42.02.05	C 30 2
1121.44.51.05	C 20 50	1124.14.01.08	D 30 8	1124.26.04.22	H 20 5	1124.42.02.12	C 30 3
1121.63.01.07	K 20 5	1124.14.01.25	D 30 23	1124.31.01.01	B 30 1	1124.42.02.16	C 30 6-8
1121.63.01.07	K 21 45	1124.14.01.41	D 31 35	1124.31.01.03	B 30 4	1124.42.02.18	C 30 6
1121.63.01.08	K 20 6	1124.14.02.00	D 20 11	1124.31.04.01	B 30 8	1124.42.02.37	C 30 16
1121.63.02.07	K 20 13	1124.14.02.03	D 20 2	1124.31.04.11	B 30 10	1124.42.03.07	C 30 20
1121.63.08.08	K 21 46	1124.16.02.00	D 40 1	1124.31.04.17	B 30 11	1124.42.04.10	C 20 3
1122.03.05.11	B 10 3	1124.16.02.00	D 40 1	1124.32.01.05	B 40 1	1124.42.04.18	C 20 2
1122.03.05.12	B 10 4	1124.16.04.03	D 40 4	1124.32.01.06	B 40 3	1124.42.06.15	C 20 10
1122.03.05.16	B 10 4	1124.16.04.10	D 40 6	1124.32.01.11	B 40 5	1124.42.06.20	C 20 11
1122.03.10.10	B 10 24	1124.16.08.14	D 40 23	1124.32.02.07	B 40 8	1124.42.06.35	C 20 8
1122.03.13.01	B 10 19-23	1124.16.09.01	D 40 17	1124.32.02.08	B 40 11	1124.42.07.03	C 20 16
1122.03.14.01	B 10 30-34	1124.16.09.10	D 40 19	1124.32.02.13	B 40 13	1124.42.07.04	C 20 17
1122.04.08.12	B 11 15	1124.16.09.16	D 40 24	1124.32.03.08	B 40 19	1124.42.08.10	C 20 24
1122.22.05.22	H 30 9	1124.20.02.01	E 10 17	1124.32.05.01	B 40 22	1124.42.09.11	C 20 20
1122.51.97.01	K 11 72-74	1124.20.02.10	E 10 21	1124.32.06.01	B 40 24	1124.42.92.01	C 20 32
1122.51.97.03	K 11 72	1124.20.03.01	E 10 20	1124.32.06.18	B 40 26	1124.42.92.08	C 20 34
1122.80.01.01	B 52 1	1124.20.04.06	E 10 24	1124.32.06.20	B 40 27		
1122.80.03.01	B 52 2	1124.20.04.11	E 10 23	1124.32.07.01	B 40 31		

Teilnummer Seite Nr.

1124.51.01.01 K 10 1
1124.51.01.06 K 10 2
1124.51.01.08 K 10 3
1124.51.01.12 K 10 4
1124.51.01.21 K 10 7
1124.51.01.30 K 10 9-11
1124.51.01.31 K 10 9
1124.51.01.38 K 10 10-12
1124.51.01.39 K 10 12
1124.51.01.46 K 10 13
1124.51.02.01 K 10 16
1124.51.02.06 K 10 17
1124.51.03.01 K 10 21
1124.51.04.01 K 10 24
1124.51.04.06 K 10 26
1124.51.04.15 K 10 30
1124.51.04.21 K 11 32
1124.51.05.01 K 11 34
1124.51.07.01 K 11 35
1124.51.08.01 K 11 37
1124.51.08.09 K 11 38
1124.51.08.18 K 11 39
1124.51.08.22 K 11 40
1124.51.08.29 K 11 41
1124.51.08.35 K 11 43
1124.51.09.01 K 11 46
1124.51.09.14 K 11 47
1124.51.13.01 K 11 57
1124.51.13.17 K 11 58
1124.51.14.01 K 11 59
1124.51.18.02 B 41 62
1124.51.18.02 K 11 67
1124.51.19.01 K 11 60
1124.51.19.11 K 11 62
1124.63.07.22 K 20 30
1124.80.03.18 B 52 9-11
1124.80.03.20 B 52 9
1124.80.03.37 B 52 16
1124.89.00.00 B 51 1-12
1124.89.01.01 B 51 1
1124.89.02.01 B 51 5
1125.42.05.01 C 20 4
1240.25.03.00 H 40 22-26
1240.25.03.01 H 40 22
1240.25.03.05 H 40 23
1305.26.01.06 G 20 12
1307.35.03.15 F 10 23
2101.09.07.01 B 20 19
2101.05.07.01 B 25 26
2101.05.07.01 B 51 7
2101.25.02.15 G 30 8
3151.07.04.01 B 50 3
3151.07.04.02 B 50 5

www.bonnhof.com

www.bonnhof.com

www.bonhof.com

www.bonhof.com