



AP 63 S

ERSATZTEILLISTE

SPARE PARTS LIST

LISTE DES PIÈCES DE RECHANGE

CATALOGO RICAMBI

CATÀLOGO DE PIEZAS DE RECAMBIO

Hinweise für die Ersatzteil-Bestellung

Die auf den einzelnen Blättern vorhandenen Abbildungen der Maschinenteile sind mit Positionsnummern versehen. Diese geben im darunterliegenden Text die Teil-Nummern und deren Bezeichnung an. Haben sich Teile geändert, so ist dies durch einen Strich vor den Positionsnummern im Textteil gekennzeichnet. Jede Bestellung muß zur Vermeidung von Irrtümern und Fehllieferungen folgende Angaben enthalten:

Teil-Nummer und Benennung des Ersatzteils (in dieser Liste feststellen)

Menge der gewünschten Ersatzteile

Gewünschte Lieferart (Post, Frachtgut, Express)

Volle Anschrift des Bestellers (mit Postleitzahl)

Die in dieser Liste aufgeführten Teil-Nummern haben Vorrang vor auf manchen Teilen eingegossenen oder eingepprägten Bezeichnungen. Schrauben, Muttern, Federringe und Scheiben zum Befestigen kompletter Ersatzteilgruppen werden normalerweise nicht mitgeliefert. Bei Bedarf ist die Teil-Nummer der Befestigungsteile anzugeben.

Das Teil-Nr. Verzeichnis am Ende der Liste dient zum schnellen Aufsuchen von Teilen, deren Nummer bekannt ist.

Abkürzungen:

6kt = Sechskant; kpl. = komplett; at. = austauschbar; * = nicht abgebildet.

Die Fabrik-Nummer ist auf dem nebenstehenden Bild angegeben. Garantiefälle und Rückfragen können ohne Angabe der Fabrik-Nummer nicht bearbeitet werden. Bitte tragen Sie deshalb diese gleich hier ein:

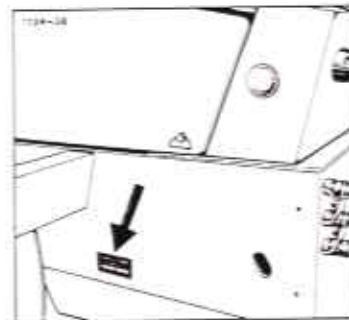

Nachdruck nicht gestattet – alle Rechte sowie technische Änderungen vorbehalten. Die Abbildungen sind für Form und Ausführung nicht verbindlich. Copyright 1984 by Gebrüder Welger GMBH & CO. Kommanditgesellschaft, Wolfenbüttel.

1125-99 20 01

F.W. 4.84. 1200000

GEBRÜDER WELGER GMBH & CO. KOMMANDITGESELLSCHAFT

Gebrüder-Welger-Straße

Postfach 15 60

3340 Wolfenbüttel

Telefon: (05331) 404-0 · Telex: 095 639 · Telegramme: Welger Wolfenbüttel



Achse

Road Axle – Essieu

Assale – Eje

Gestell und Zubehör

Bale Chamber and Trailer Loaders – Canal de Pressage et Accessoires

Telaio ed Accessori – Canal de Prensado y Accesorios

Aufsammler

Pick-up Reel – Ramasseur

Raccogliitore – Recogedor

Kolbenantrieb

Main Drive – Transmission Principale

Trasmisione-Pistone – Transmision del Piston

Raffer- und Querfördererantrieb

Packer and Crossfeed Drive – Entraînement de l'Ameneur et du Transporteur

Transversal – Comando Forcone Introduttore e Forcone Alimentatore –

Accionamiento del Alimentador y Transportador

Raffer und Querförderer

Packer and Cross Feeder – Ameneur et Transporteur Transversal

Introduttore e Forconi – Alimentador y transportador

Binder-Grundteile

Knotter Basic Parts – Pièces Générales du Noueur

Legatore-Particolari Base – Piezas Base del Atador

Garnbindung

Twine Knotters – Noueurs à Ficelle

Legatura di Spago – Atador de Sisal

Schutzvorrichtung und Beleuchtung

Guards and Lighting Equipment – Protecteurs et Eclairage Electrique

Dispositivi di Protezione ed Illuminazione – Dispositivos de Proteccion

y Equipo Electrico

Teilnummern-Verzeichnis

Part-Number Index – Répertoire Numérique des Pièces de Rechange

Indice del Codice – Lista de Numero de Referencias de Piezas

A

B

C

D

E

F

G

H

J

K

L

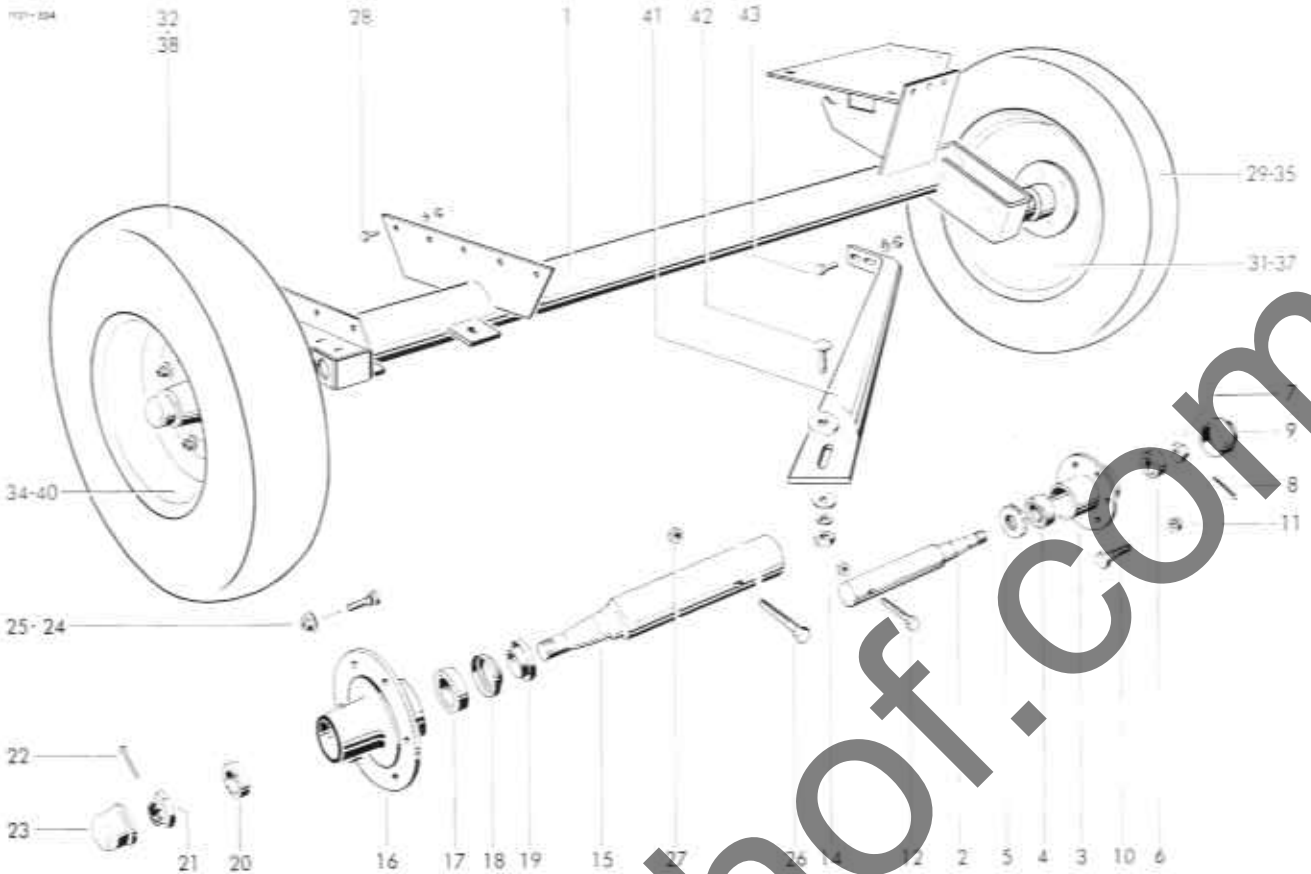

RADACHSE

RÄDER

1	1125,02,01,01	Achse	1	29+30+31	0944,10,15,00	Rad kpl. Normalbereifung	1
2-11	0942,18,11,00	Achsstummel kpl.	1	32+33+34	0944,10,60,00	Rad kpl. Normalbereifung	1
2	0942,19,21,00	Achsstummel	1	35+36+37	0944,10,34,00	Rad kpl. Zusatzbereifung	1
3	0942,21,43,00	Radnabe	1	38+39+40	0944,80,19,00	Rad kpl. Zusatzbereifung	1
4	0922,50,06,00	Kegelrollenlager	1	29	0944,20,14,00	Reifen	1
5	0942,26,02,00	Lamellenring	1	30*	0944,30,14,00	Schlauch	1
6	0922,50,04,00	Kegelrollenlager	1	31	0944,51,16,00	Scheibenrad	1
7	0908,20,16,00	Kronenmutter	1	32	0944,20,60,00	Reifen	1
8	0916,11,01,00	Splint	1	33*	0944,30,60,00	Schlauch	1
9	0942,24,81,00	Radkapsel	1	34	0944,51,64,00	Scheibenrad	1
10	0942,22,83,00	Radbolzen	5	35	0944,20,34,00	Reifen	1
11	0942,89,81,00	Kugelbundmutter	5	36*	0944,30,21,00	Schlauch	1
12	0901,11,49,00	6kt-Schraube	1	37	0944,51,16,00	Scheibenrad	1
14	0907,80,12,00	Sicherungsmutter	1	38	0944,20,71,00	Reifen	1
15-25	0942,18,11,00	Achsstummel kpl.	1	39*	0944,30,68,00	Schlauch	1
15	0942,19,21,00	Achsstummel	1	40	0944,51,68,00	Scheibenrad	1
16	0942,21,43,00	Radnabe	1				
17	0922,50,06,00	Kegelrollenlager	1				
18	0942,26,02,00	Labyrinthring	1				
19	0922,50,04,00	Kegelrollenlager	1	41	1125,02,02,03	Strebe	1
20	0908,20,16,00	Kronenmutter	1	42	0903,10,73,00	Flachrundschraube	1
21	0916,11,01,00	Splint	1		0907,10,10,00	6kt-Mutter	1
22	0942,24,81,00	Radkapsel	1		0910,60,10,00	Scheibe	1
23	0942,22,83,00	Radbolzen	6		0911,10,10,00	Federring	1
24	0942,89,81,00	Kugelbundmutter	6	43	0901,21,10,00	6kt-Schraube	2
25	0901,11,49,00	6kt-Schraube	1		0907,10,10,00	6kt-Mutter	2
26	0907,80,12,00	Sicherungsmutter	1		0910,60,10,00	Scheibe	2
27	0901,21,08,00	6kt-Schraube	9		0911,10,10,00	Federring	2
28	0907,10,10,00	6kt-Mutter	9				
	0910,15,11,00	Scheibe	9				
	0911,10,10,00	Federring	9				

ACHSVERSTREBUNG

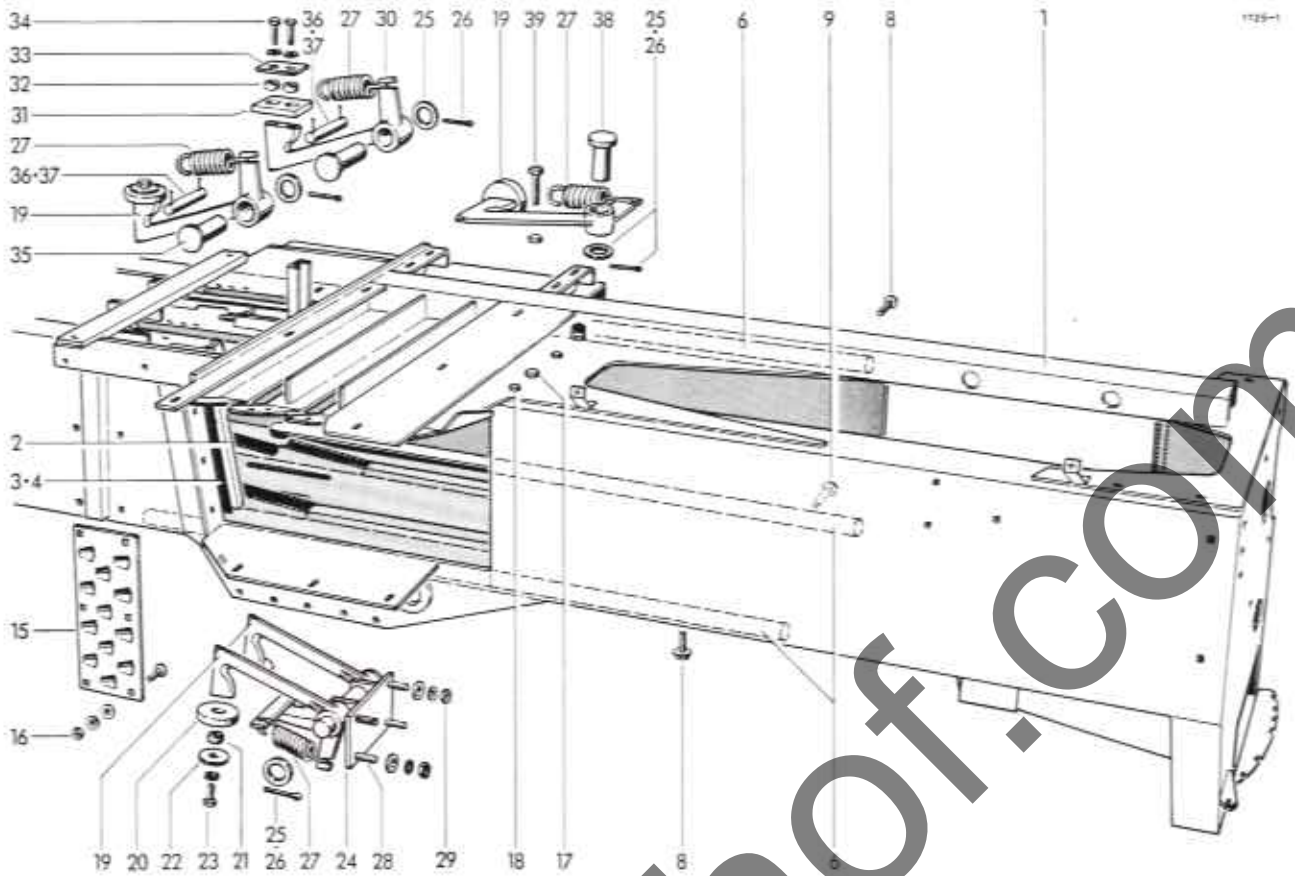

GESTELL

1	1125.03.04,00	Gestellkörper	1
2	0982.20.11,00	Messer	1
3	1122.03.05.11	Beilage 1 mm dick n. Bedarf	20
4	1122.03.05.12	Beilage 2 mm dick n. Bedarf	21
	1122.03.05.14	Beilage 0,5 mm dick n. Bedarf	22
5*	0902.60.63,00	Senkschraube zu Nr. 2	4
	0907.10.12,00	6kt-Mutter	4
	0911.10.12,00	Federring	4
6	1116.03.02,05	Laufschiene	3
8	0901.80.65,00	Sicherungsschraube	12
9	0901.80.63,00	Sicherungsschraube	6
10*	1109.03.03,09	Beilage 1 mm dick n. Bedarf	28
11*	1109.03.03,10	Beilage 0,5 mm dick n. Bedarf	
12*	1109.03.03,11	Beilage 2 mm dick n. Bedarf	
13*	0904.60.56,00	Gewindestift zu Nr. 6	2
14*	0907.20.10,00	6kt-Mutter zu Nr. 13	2
15	0339.37.00,00	Schuppenblech	2
16	0903.10.71,00	Flachrundschraube	12
	0911.10.16,00	Federring	12
	0907.10.10,00	6kt-Mutter	12
	0913.60.24,00	Scheibe	12
SCHLITZRÄUMER			
17	0901.21.53,00	6kt-Schraube	4
	0911.10.12,00	Federring	4
	0907.10.12,00	6kt-Mutter	4
18	0901.20.74,00	6kt-Schraube	6
	0911.10.08,00	Federring	6
	0907.10.08,00	6kt-Mutter	6

RÜCKHALTERUNG

19-23	1125.03.13,01	Rückhalter, kpl.	5
19	0736.85.00,00	Rückhalter	5
20	0938.96.17,00	Anschlag	5
21	0328.39.00,00	Hülse	5
22	0328.35.00,00	Scheibe	5
23	0901.20.68,00	6kt-Schraube	5
	0911.10.08,00	Federring	5
24	1125.03.13,10	Halter	1
25	0910.25.17,00	Scheibe	6
26	0914.10.97,00	Splint	6
27	0940.24.31,00	Zugfeder	6
28	0901.20.68,00	6kt-Schraube	2
	0911.10.08,00	Federring	2
	0907.10.08,00	6kt-Mutter	2
	0910.15.09,00	Scheibe	2
29	0907.10.08,00	6kt-Mutter	2
	0911.10.08,00	Federring	2
	0910.15.09,00	Scheibe	2
30-34	1122.03.14,01	Rückhalter, kpl.	1
30	0736.87.00,00	Rückhalter	1
31	0938.96.18,00	Anschlag	1
32	0328.39.00,00	Hülse	2
33	0328.36.00,00	Scheibe	1
34	0901.20.68,00	6kt-Schraube	2
	0911.10.08,00	Federring	2
35	0917.31.49,00	Bolzen	2
36	0917.10.52,00	Bolzen	2
37	0916.10.43,00	Splint	4
38	0917.51.53,00	Bolzen	2
39	0901.10.66,00	6kt-Schraube	2
	0907.60.08,00	Sicherungsmutter	2

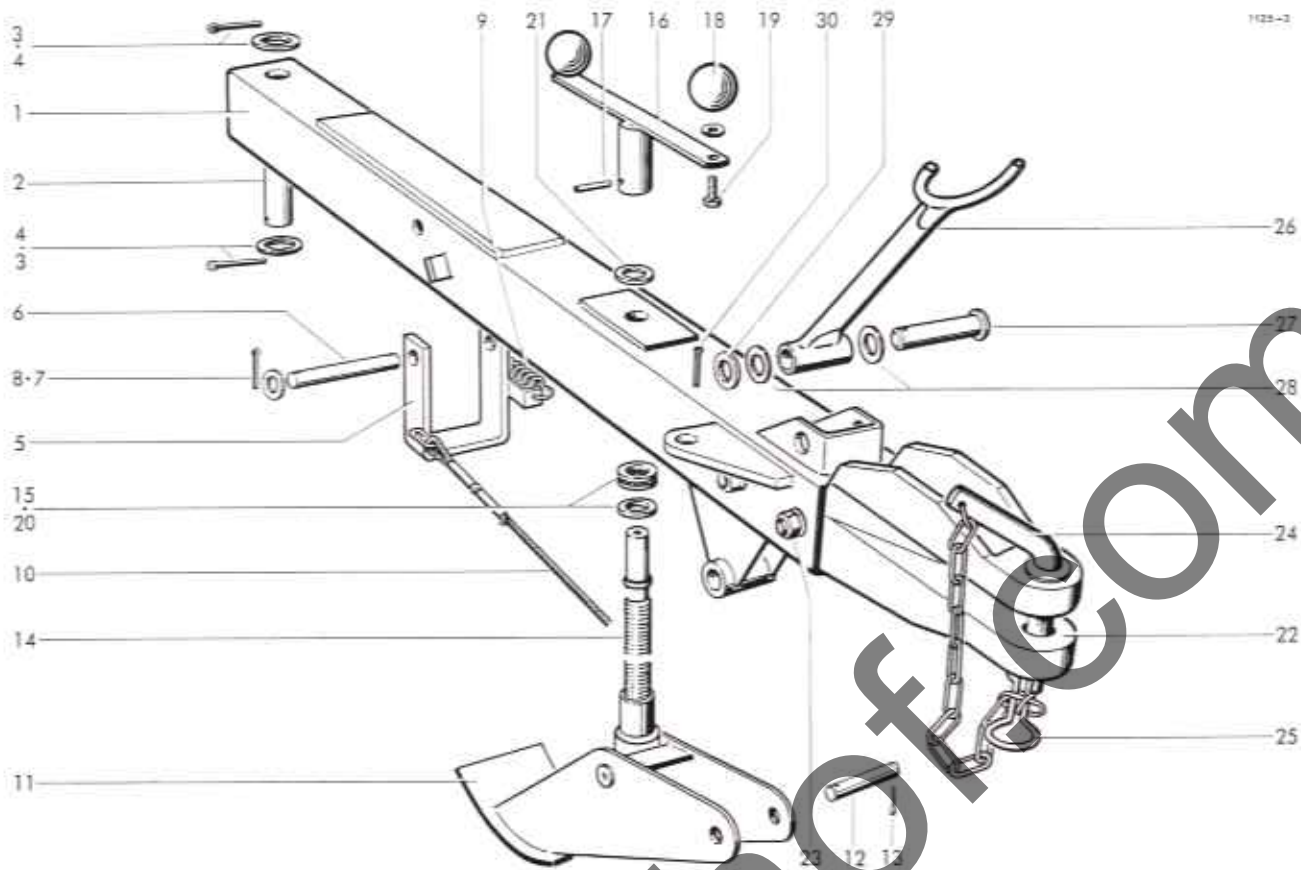

ZUGVORRICHTUNG

1	1125,05,01,01	Zugrohr	1	21	0910,15,26,00	Scheibe 4 mm dick	
2	1105,05,01,05	Bolzen	1		0324,26,00,00	Scheibe 3 mm dick	nach Bedarf
3	0916,11,49,00	Splint	2		0324,79,00,00	Scheibe 2 mm dick	
4	0910,25,31,00	Scheibe	2	22	0753,05,00,00	+ Zugkopf	1
5	1125,05,02,01	Bügel	1		0753,04,00,00	o Zugkopf	1
6	1125,05,02,06	Bolzen	1	23	0901,12,51,00	6kt-Schraube	2
7	0910,10,21,00	Scheibe	2		0907,10,16,00	6kt-Mutter	2
8	0916,11,13,00	Splint	2		0911,10,16,00	Federring	2
9	0940,23,31,00	Zugfeder	1	24	1115,05,91,01	+ Bolzen	mit Nr. 19
10	0936,49,79,00	Zapfen	1		2101,05,07,01	o Vorsteckerbolzen	mit Nr. 19
11	1105,07,02,01	Stützfuß	1	25	0916,22,12,00	+ Federsicherung	1
12	1105,07,02,07	Bolzen	1		0916,22,13,00	o Federsicherung	1
13	0916,11,12,00	Splint	2				
14	1105,07,02,09	Spindel	1				
15	0922,88,12,00	Axial-Rillenkugellager	1				
16	1105,07,02,11	Karbel	mit Nr. 17-19	1			
17	0915,51,38,00	Schornhülse	1	26	1118,09,03,01	Stützgabel	1
18	0919,50,47,00	Kugelnopf	2	27	0917,51,55,00	Bolzen	1
19	0911,21,45,00	6kt-Schraube	2	28	0911,30,16,00	Federscheibe	2
	0911,10,12,00	Federring	2	29	0910,10,17,00	Scheibe	1
20	0325,10,00,00	Scheibe	1	30	0916,10,97,00	Splint	1

GELENKWELLENSTÜTZE

1 = Normalausführung 20 Ø
 0 = Sonderausführung 30 Ø

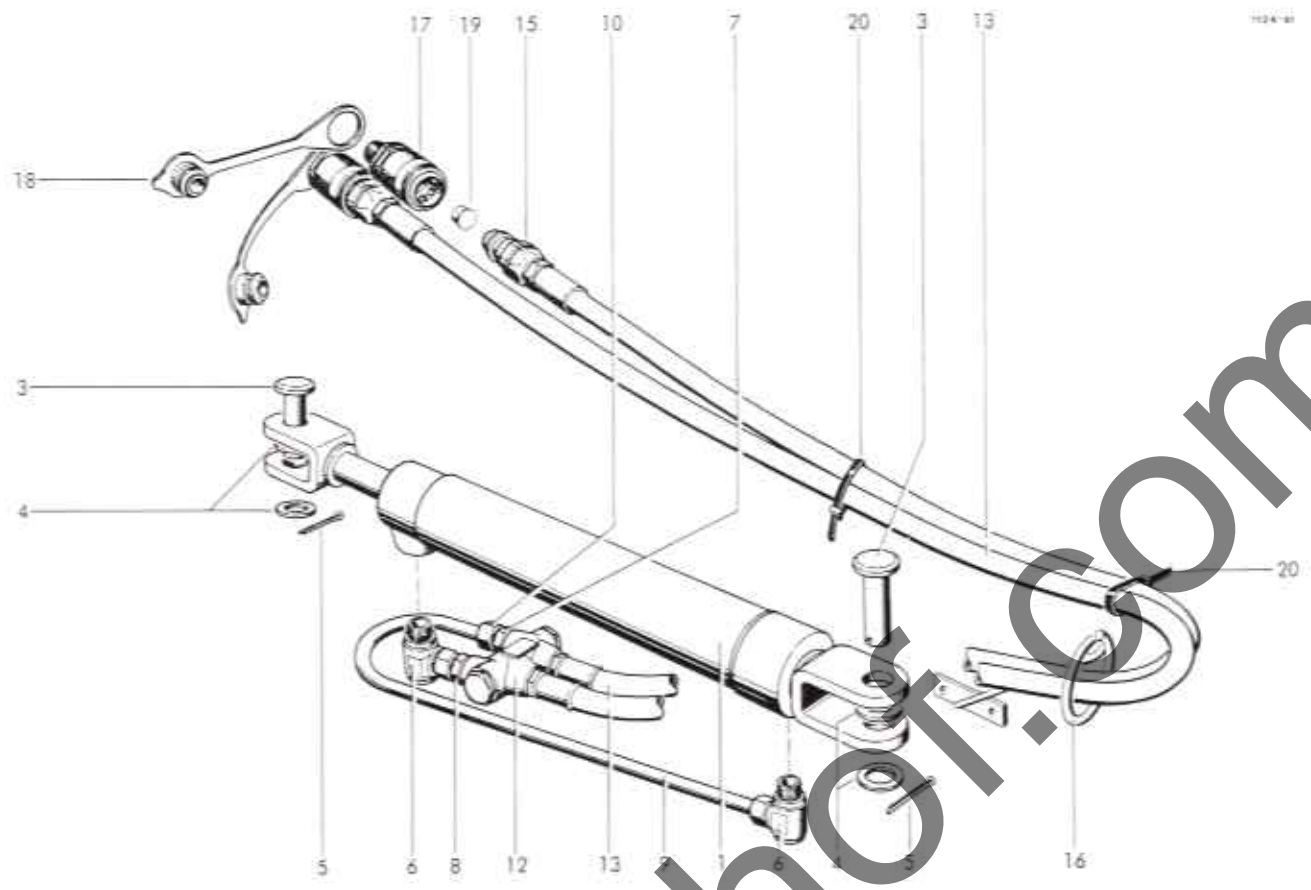

HYDRAULIK

1	0951,11,18,00	Hydrozylinder	1	10	0955,91,10,00	Überwurfmutter	2
2*	0951,51,18,00	Dichtungssatz	zu Nr. 1	11*	0955,96,08,00	Schneidring	zu Nr.10
3	0917,62,47,00	Bolzen	2	12	0952,21,06,00	Sperrventil	1
4	0910,15,26,00	Schelbe	2	13	0954,12,72,00	Höchstdruckschlauch	2
5	0916,11,24,00	Splint	2	14*	0925,40,18,00	Dichtring	zu Nr.13
6	0955,31,16,00	Winkel-Schwenk- verschraubung	2	15	0954,31,22,00	Kupplungsstecker mit Einschraubstutzen	2
7	0955,12,33,00	Gerade Einschraub- verschraubung	1	16	1124,05,05,20	Schlauchhalter	1
8	0955,60,33,00	Gewinde Einschraubstutzen	1	17	0954,31,01,00	Kupplungsmuffe	2
9-11	1116,87,05,11	Rohrleitung, Spl.	1	18	0954,32,10,00	Staubstecker	2
9	1116,87,05,07	Rohr nicht einzeln lieferbar	1	19	0938,90,70,00	Kegelstopfen	2
				20	0972,64,01,00	Kabelbinder	2

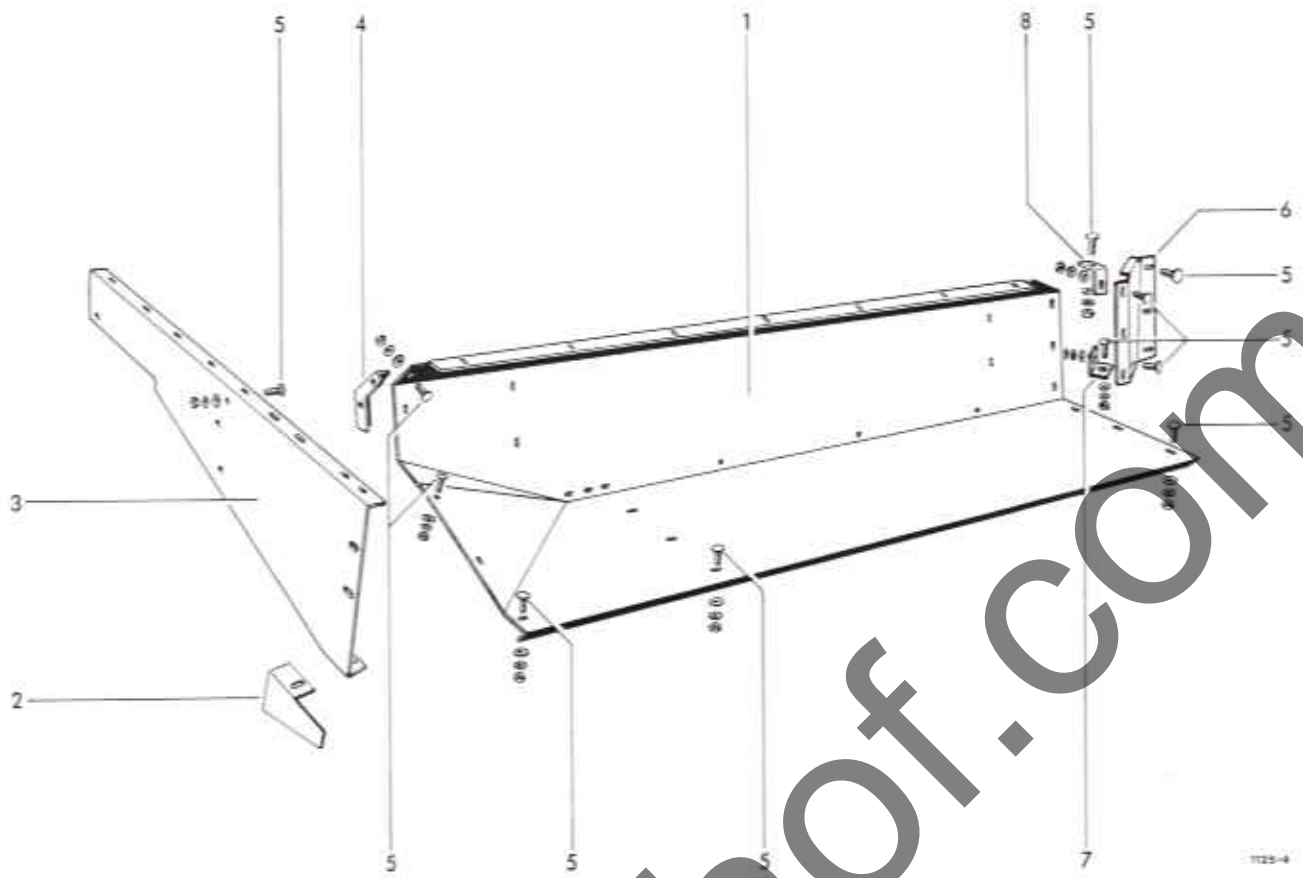

QUERFÖRDERTISCH

1	1125,31,01,01	Tisch	1	6	1125,31,04,01	Messereckblech	1
2	1123,31,01,11	Abdeckblech	1	7	1125,31,04,12	Winkel	1
3	1125,31,01,02	Seitentell	1	8	1125,31,04,18	Winkel	1
4	1125,31,01,03	Winkel	1				
5	0903,10,42,00	Flachrundschraube	23				
	0907,10,08,00	6kt-Mutter	23				
	0910,80,18,00	Schelbe	23				
	0911,10,08,00	Federring	23				

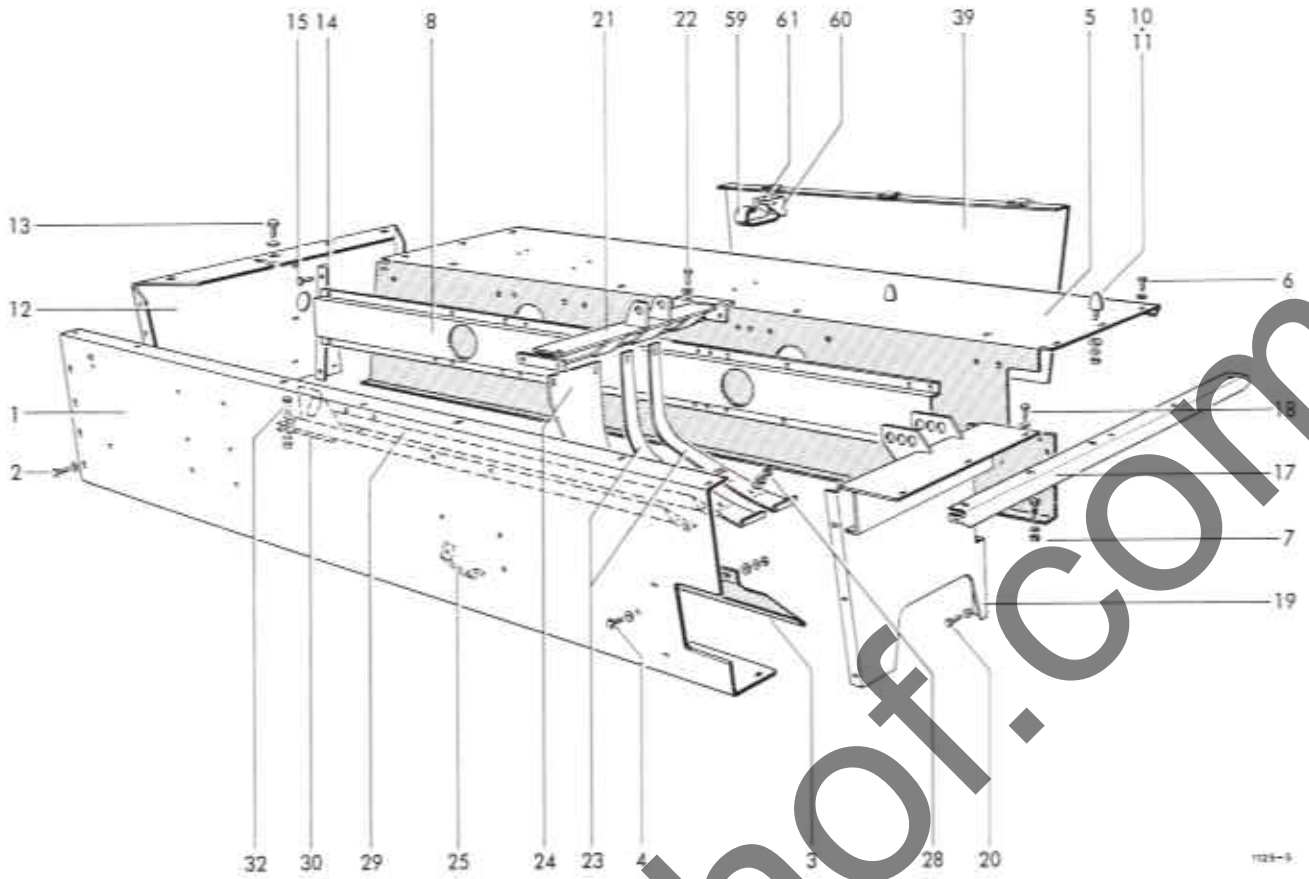

RAFFERKASTEN

1	1125,32,01,01	Vorderwand	1	16	0938,90,40,00	Stopfen	1
2	0901,20,66,00	6kt-Schraube	5	17	1125,32,04,03	Profil	1
	0907,10,08,00	6kt-Mutter	5	18	0901,20,64,00	6kt-Schraube	5
	0910,80,18,00	Scheibe	5		0907,10,08,00	6kt-Mutter	5
	0911,10,08,00	Federring	5		0910,80,18,00	Scheibe	10
3	1125,32,01,12	Ableitblech, kpl.	1		0911,10,08,00	Federring	5
4	0901,20,66,00	6kt-Schraube	6	19	1125,32,05,01	Versteifungsblech	1
	0907,10,08,00	6kt-Mutter	6	20	0901,20,66,00	6kt-Schraube	3
	0910,80,18,00	Scheibe	12		0907,10,08,00	6kt-Mutter	3
	0911,10,08,00	Federring	6		0910,80,18,00	Scheibe	6
5	1125,32,02,01	Mittelwand	1		0911,10,08,00	Federring	3
6	0903,10,41,00	Flachrundschrabe	9	21	1125,32,06,01	Verbindung	1
	0907,10,08,00	6kt-Mutter	9	22	0901,20,66,00	6kt-Schraube	7
	0910,80,18,00	Scheibe	9		0907,10,08,00	6kt-Mutter	7
	0911,10,08,00	Federring	9		0910,80,18,00	Scheibe	7
7	0901,20,66,00	6kt-Schraube	4		0911,10,08,00	Federring	7
	0907,10,08,00	6kt-Mutter	4	23	1125,32,06,18	Mittelsteg	2
	0911,10,08,00	Federring	4	24	1125,32,06,20	Füllblech	1
8	1125,32,02,08	Hutprofil	1	25	1125,32,06,22	Halter	1
9	0901,20,66,00	6kt-Schraube	8	26	0903,10,42,00	Flachrundschrabe	1
	0907,10,08,00	6kt-Mutter	8		0907,10,08,00	6kt-Mutter	1
	0911,10,08,00	Federring	8		0910,80,18,00	Scheibe	1
10	0940,91,70,00	Parabelfeder	2		0911,10,08,00	Federring	1
11	0907,10,08,00	6kt-Mutter	2	27	0901,20,68,00	6kt-Schraube	4
	0910,80,18,00	Scheibe	2		0907,10,08,00	6kt-Mutter	4
	0911,10,08,00	Federring	2		0910,80,18,00	Scheibe	4
12	1125,32,03,01	Seitenwand	1		0911,10,08,00	Federring	4
13	0901,20,66,00	6kt-Schraube	8	28	0903,10,71,00	Flachrundschrabe	4
	0907,10,08,00	6kt-Mutter	8		0907,10,10,00	6kt-Mutter	4
	0910,80,18,00	Scheibe	16		0910,80,24,00	Scheibe	4
	0911,10,08,00	Federring	8		0911,10,10,00	Federring	4
14	1125,32,03,08	Anschlußwinkel	1	29	1125,32,07,01	Steg	2
15	0901,20,66,00	6kt-Schraube	6	30	1126,32,07,07	Verladelasche	1
	0907,10,08,00	6kt-Mutter	6				
	0910,80,18,00	Scheibe	12				
	0911,10,08,00	Federring	6				

Fortsetzung B 41

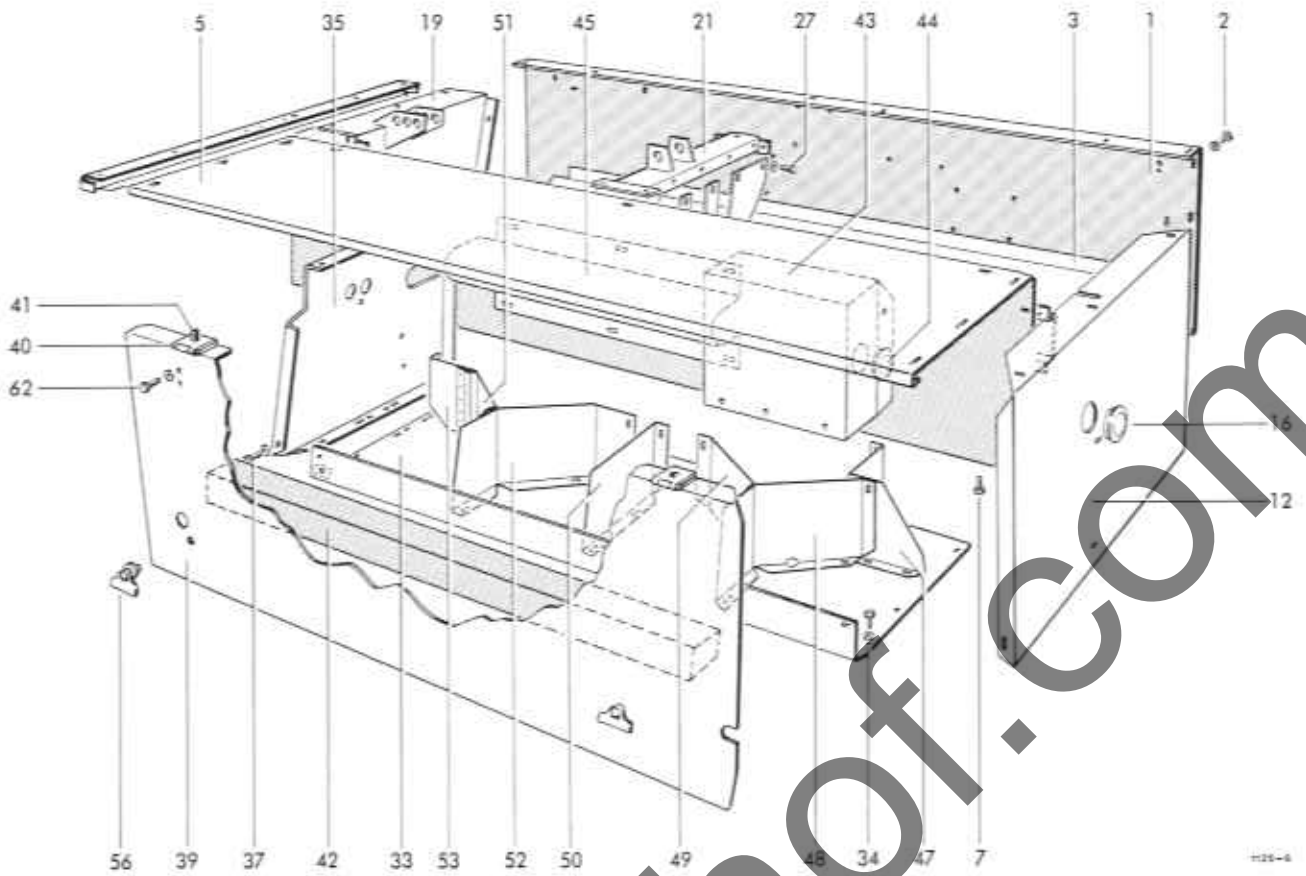

31*	0903,10,42,00	Flachrundschaube zu Nr.29,30	2	43	1125,32,12,03	Kasten	2
	0907,10,08,00	6kt-Mutter	2	44	0938,90,40,00	Stopfen	1
	0910,80,18,00	Scheibe	2	45	1125,32,12,10	Schutzblech	1
	0911,10,08,00	Federring	2	46*	0901,21,06,00	6kt-Schraube zu Nr. 45	6
32	0901,20,66,00	6kt-Schraube	2		0907,10,10,00	6kt-Mutter	6
	0907,10,08,00	6kt-Mutter	2		0910,15,11,00	Scheibe	6
	0910,80,18,00	Scheibe	2		0911,10,10,00	Federring	6
	0911,10,08,00	Federring	2	47	1125,32,12,20	Trennwand	1
	1125,32,08,01	Garnboden	1	48	1125,32,12,21	Trennblech	1
33	0901,20,66,00	6kt-Schraube	6	49	1125,32,12,22	Trennblech	1
34	0907,10,08,00	6kt-Mutter	6	50	1125,32,12,24	Trennblech	1
	0910,80,18,00	Scheibe	6	51	1125,32,12,22	Trennblech	1
	0911,10,08,00	Federring	6	52	1125,32,12,27	Trennblech	1
35	1125,32,09,03	Trennwand	1	53	1125,32,12,31	Trennblech	1
36*	0901,21,06,00	6kt-Schraube zu Nr. 35	3	54*	0901,20,66,00	6kt-Schraube zu Nr.47-53	6
	0907,10,10,00	6kt-Mutter	3		0907,10,08,00	6kt-Mutter	6
	0910,15,11,00	Scheibe	3		0910,80,18,00	Scheibe	6
	0911,10,08,00	Federring	3		0911,10,08,00	Federring	6
37	0901,20,66,00	6kt-Schraube	4	55*	0903,10,41,00	Flachrundschaube zu Nr.47-53	10
	0907,10,08,00	6kt-Mutter	4		0907,10,08,00	6kt-Mutter	10
	0910,80,18,00	Scheibe	8		0910,80,18,00	Scheibe	10
	0911,10,08,00	Federring	4		0911,10,08,00	Federring	10
38	0901,20,66,00	6kt-Schraube zu Nr. 35	3	56	0919,48,94,00	Flügelverschluß	2
	0907,10,08,00	6kt-Mutter	3	57*	0919,48,92,00	Haltescheibe zu Nr.56	2
	0910,80,18,00	Scheibe	3	58*	0910,80,40,00	Unterlegscheibe zu Nr.56	2
	0911,10,08,00	Federring	3	59	0940,61,40,00	Feder	1
39+42	1125,32,11,01	Kastenklappe, kpl.	1	60	1124,51,18,02	Federhalter	2
39	1125,32,11,03	Klappe	1	61	0901,10,26,00	6kt-Schraube	2
40	0938,31,54,00	Scharnier	2		0907,80,06,00	6kt-Mutter	2
41	0902,50,42,00	Senkschraube	6	62	0901,20,45,00	6kt-Schraube	4
	0907,10,06,00	6kt-Mutter	6		0907,10,06,00	6kt-Mutter	4
	0910,40,06,00	Scheibe	6		0910,40,06,00	Scheibe	8
	0911,10,06,00	Federring	6		0911,10,06,00	Federring	4
42	0938,79,02,00	Schaumstoff	1				

Siehe auch B 40

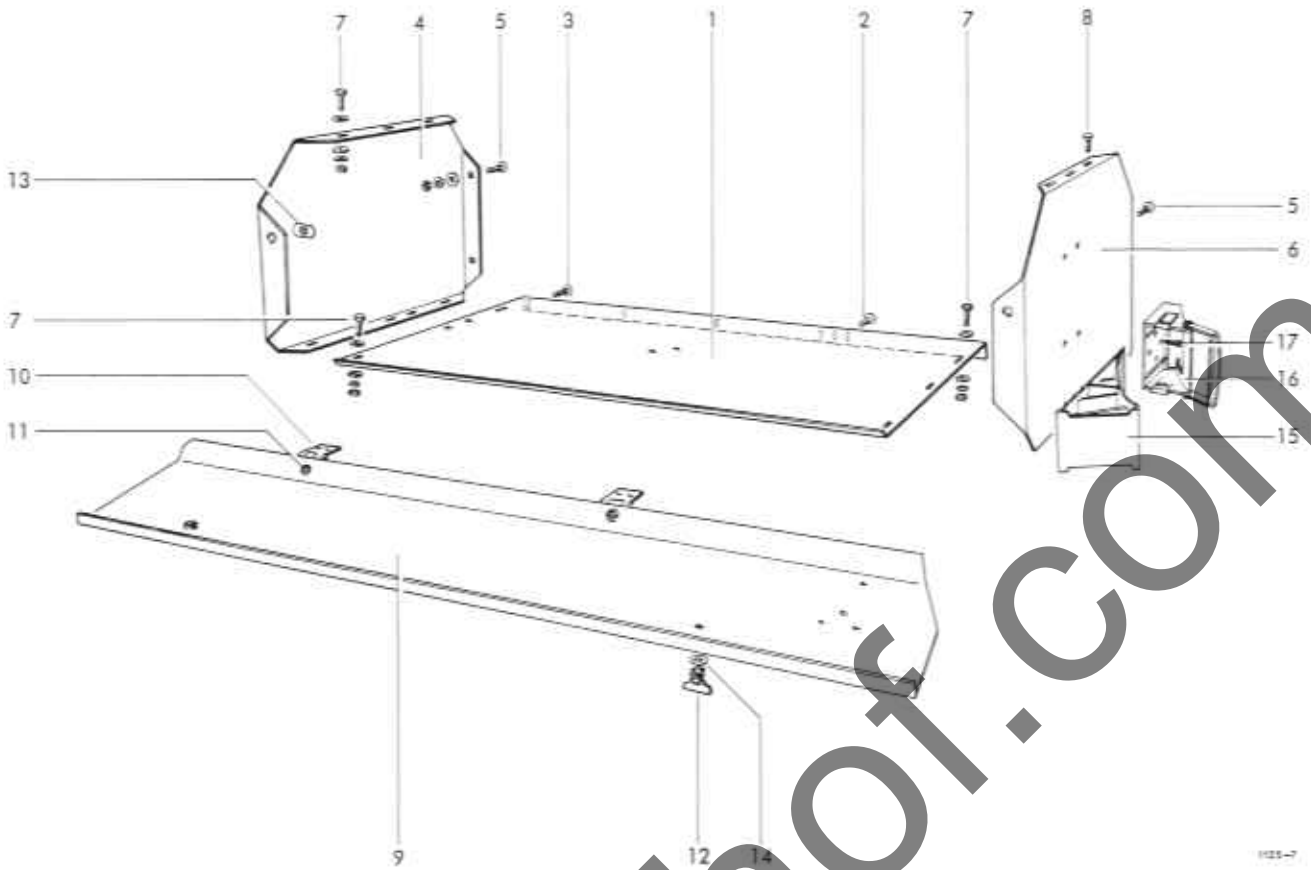

1025-7

ZUSATZGARNBEHALTER

1	1125,38,01,01	Bodenblech	1	9-11	1125,38,03,01	Klappe, kpl.	1
2	0903,10,42,00	Flachrundschraube	3	9	1125,38,03,02	Klappe	1
	0907,10,08,00	6kt-Mutter	3	10	0938,31,54,00	Scharnier	2
	0910,80,18,00	Scheibe	3	11	0902,50,42,00	Senkschraube	6
	0911,10,08,00	Federring	3		0910,40,06,00	Scheibe	6
3	0903,10,41,00	Flachrundschraube	3		0911,10,06,00	Federring	6
	0907,10,08,00	6kt-Mutter	3		0907,10,06,00	6kt-Mutter	6
	0910,80,18,00	Scheibe	3	12	0919,48,94,00	Flügelverschluß	2
	0911,10,08,00	Federring	3	13	0919,48,92,00	Haltescheibe	2
4	1125,38,02,01	Trennwand	1	14	0910,80,40,00	Unterlegscheibe	2
5	0903,10,41,00	Flachrundschraube	4				
	0907,10,08,00	6kt-Mutter	4				
	0910,80,18,00	Scheibe	4				
	0911,10,08,00	Federring	4				
6	1125,38,02,01	Trennwand	1				
7	0901,20,26,00	6kt-Schraube	7	15	0994,10,31,00	Unterlegkeil	1
	0907,10,08,00	6kt-Mutter	7	16	0994,10,32,00	Unterlegkeilhalter	1
	0910,80,18,00	Scheibe	14	17	0902,24,45,00	Zylinderschraube	2
	0911,10,08,00	Federring	7		0907,10,05,00	6kt-Mutter	2
8	0903,10,41,00	Flachrundschraube	2		0910,40,05,00	Scheibe	2
	0907,10,08,00	6kt-Mutter	2		0911,10,05,00	Federring	2
	0910,80,18,00	Scheibe	4				
	0911,10,08,00	Federring	2				

UNTERLEGKEIL MIT HALTER

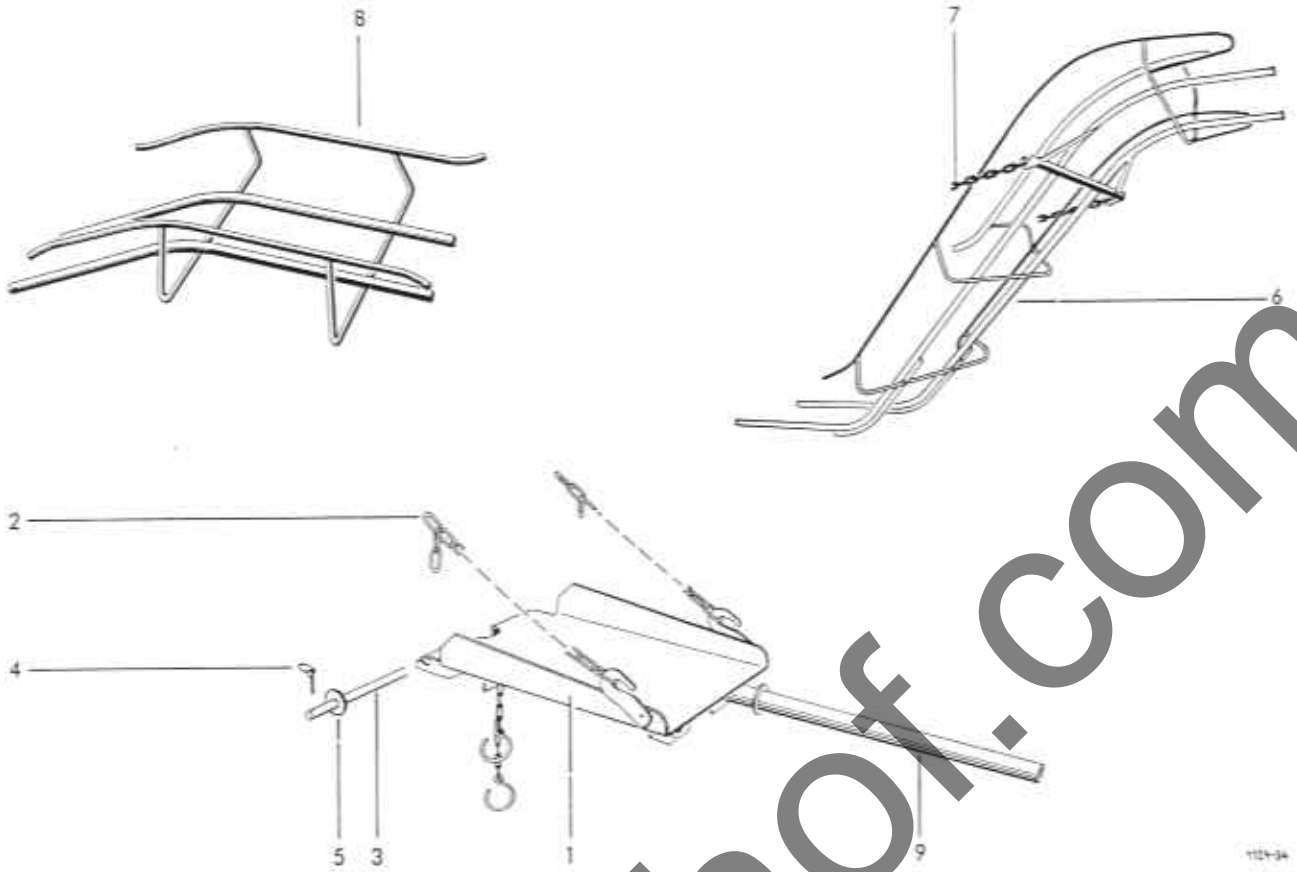

1114-34

STROHSCHURRE

1	1115,81,03,01	Schurre	1
2	0935,13,14,00	Kette 14 Glieder	2
3	3151,07,04,01	Bolzen	1
4	0916,20,05,00	Klappstecker	2
5	3154,07,04,02	Distanzring	2

LADESCHURRE
Sonderzubehör

6	1105,81,06,00	Ladeschurre	1
7	0935,13,53,00	Kette 53 Glieder	2

ABLEGESCHURRE
Sonderzubehör

8	1105,81,90,01	Ablegeschurre	1
---	---------------	---------------	---

BALLENABWURF-
VORRICHTUNG
Sonderzubehör

9	1115,81,91,01	Abwurfrohr	1
---	---------------	------------	---

www.bonhof.com

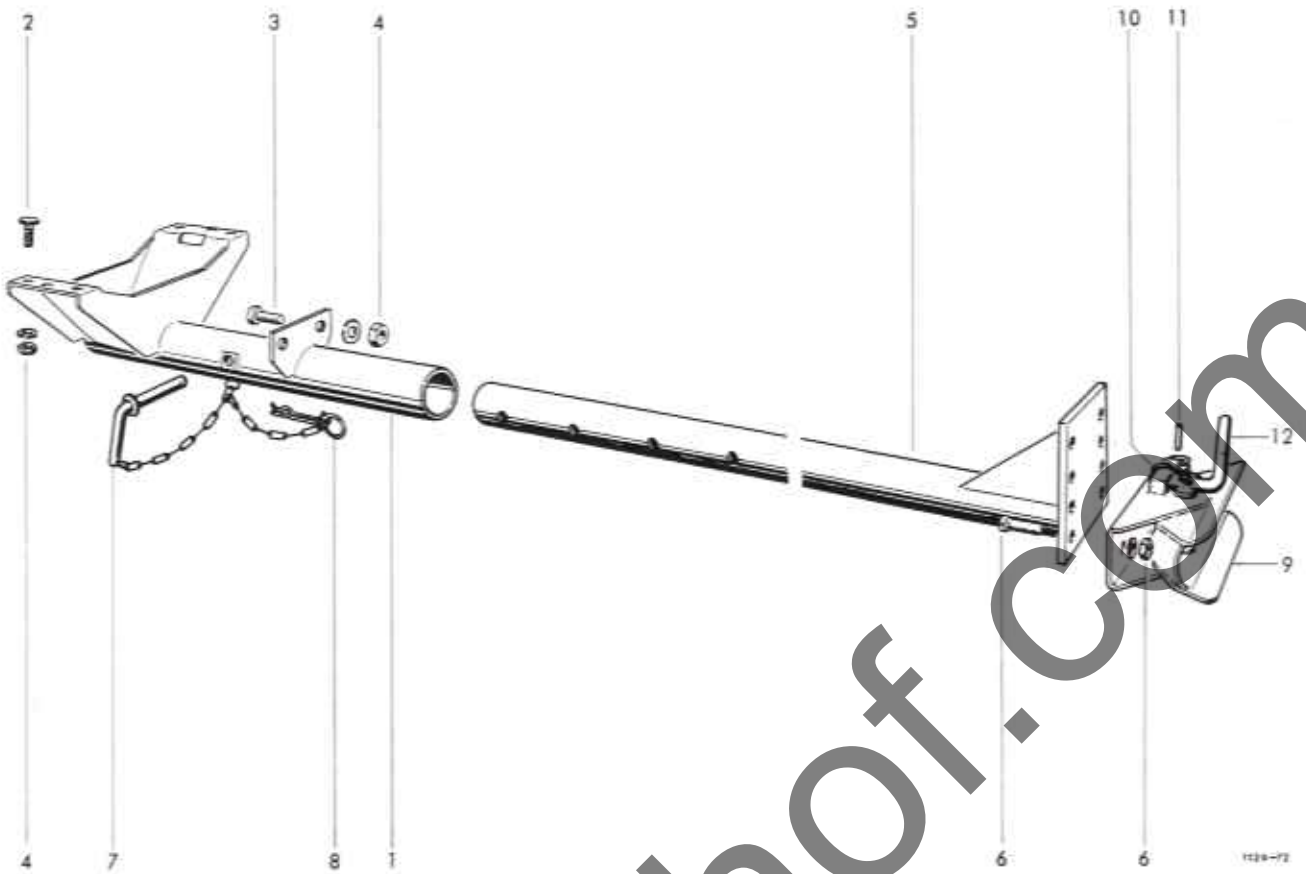

WAGENANHÄNGUNG, VERSTELLBAR
Sonderzubehör

1-12	1122,89,00,00	Wagenanhängung	1	7	2101,05,07,01	Vorsteckerbolzen	1
1	1122,89,01,01	Anhängevorrichtung	1	8	0916,22,13,00	Federsicherung	1
2	0903,11,04,00	Flochrundschraube	4	9-11	0990,46,05,00	Fangmaul kpl.	1
	0910,10,13,00	Scheibe	4	9-12	0990,46,02,00	Anhängekupplung kpl.	1
3	0901,21,51,00	6kt-Schraube	2	9	0990,46,06,00	Fangmaul	1
	0910,10,13,00	Scheibe	2	10	0940,86,41,00	Feder	1
4	0907,80,12,00	Sicherungsmutter	6	11	0915,51,79,00	Spannhülse	1
5	1121,81,01,01	Anhängerrohr	1	12	0990,46,07,00	Kupplungsbolzen	1
6	0901,22,52,00	6kt-Schraube	2				
	0907,10,16,00	6kt-Mutter	2				
	0911,10,16,00	Federling	2				

1124-11

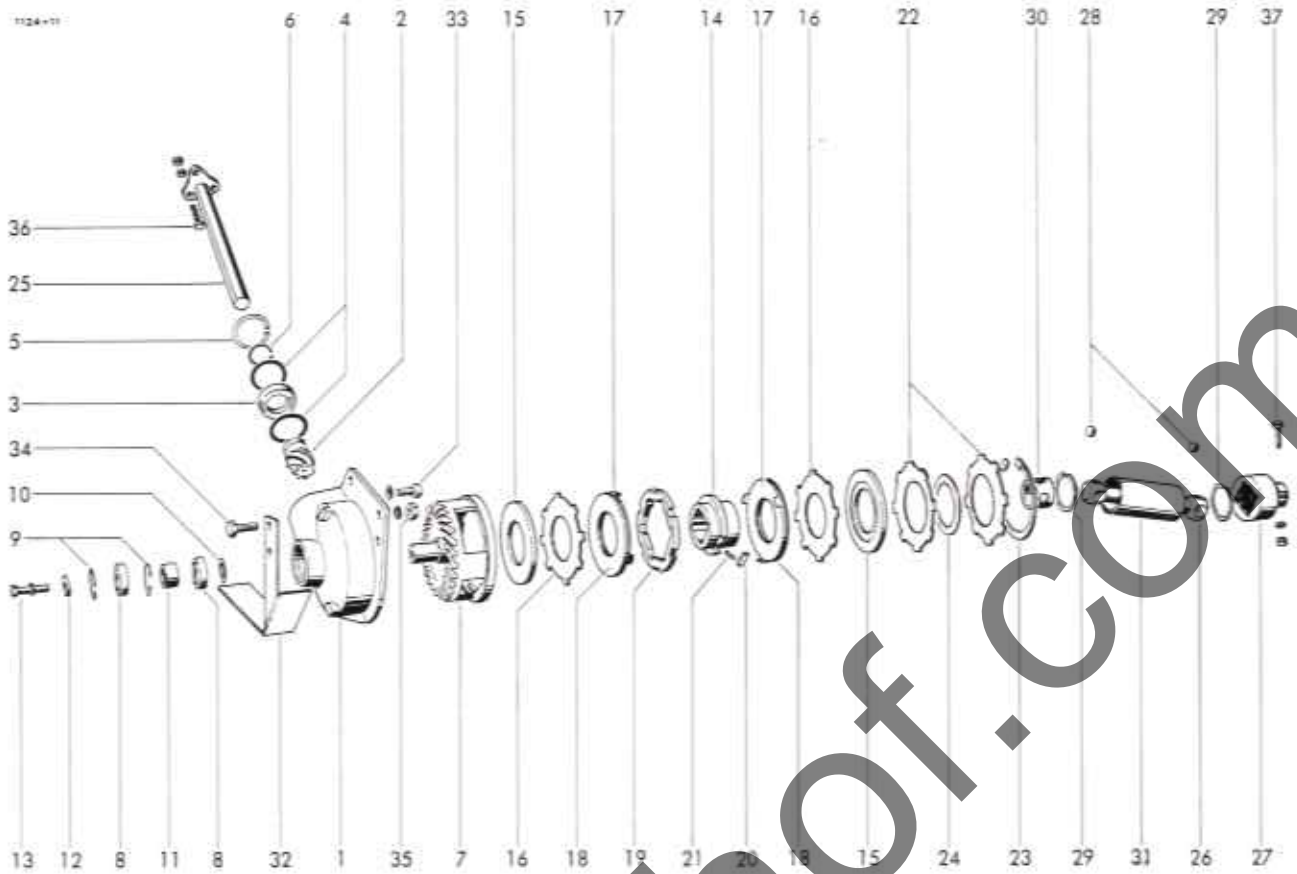

AUFSAMMLERANTRIEB

1	0719,37,00,00	Lagergehäuse	1	22	0940,88,39,00	Tellerfeder	2
2	0307,83,00,00	Ritzel	1	23	0912,16,15,00	Sicherungsring	1
3	0922,12,48,00	Rillenkugellager	1	24	0325,56,00,00	Ausgleichsscheibe	nach Bedarf
4	0910,74,16,00	Paßscheibe	10	25	1125,41,03,01	Antriebswelle	1
5	0912,15,68,00	Sicherungsring	1	26	1124,41,04,01	Kugelgelenkwelle	1
6	0912,10,40,00	Sicherungsring	1	27	0736,68,00,00	Kugelgelenkklaue	1
7	0707,16,00,00	Tellerrot	1	28	0922,96,27,00	Kugel	8
8	0922,12,46,00	Rillenkugellager	2	29	0912,68,63,00	Sprengring	2
9	0912,15,55,00	Sicherungsring	2	30	1121,41,04,05	Kugelkäfig	1
10	0910,72,51,00	Paßscheibe	nach Bedarf	31	1124,41,04,10	Schutzrohr	1
11	1121,41,01,12	Distanzhülse	1	32	1124,41,06,01	Schutz	1
12	0328,20,00,00	Scheibe	1	33	0902,10,63,00	Zylinderschraube	1
13	0901,21,50,00	6kt-Schraube	1		0911,10,10,00	Federring	1
	0911,10,12,00	Federring	1	34	0901,21,11,00	6kt-Schraube	3
14	0736,79,00,00	Mitnehmer	1		0911,10,10,00	Federring	3
15	0736,79,00,00	Führungsring	2	35	0907,80,10,00	Sicherungsmutter	3
16	1121,41,02,10	Kupplungsscheibe	2	36	0901,21,11,00	6kt-Schraube	3
17	1121,41,05,06	Druckscheibe	2		0907,10,10,00	6kt-Mutter	3
18	0910,83,93,00	Reibscheibe	2		0907,22,10,00	6kt-Mutter	3
19	0736,77,00,00	Klinkenring	1	37	0901,11,03,00	6kt-Schraube	1
20	1121,41,05,12	Keil	1		0911,10,10,00	Federring	1
21	0940,10,21,00	Druckfeder	1				

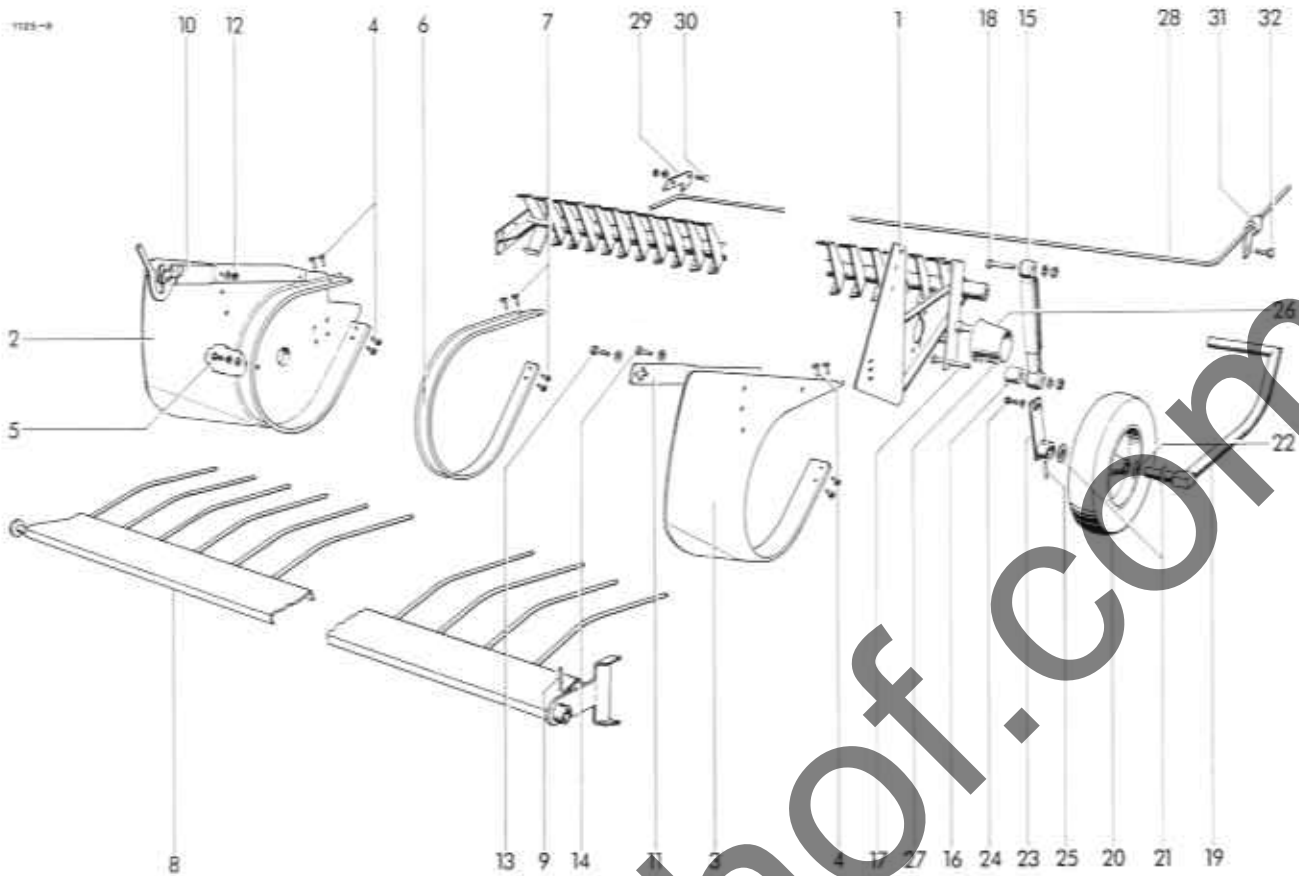

AUFSAMMLERGESTELL				AUFSAMMLERSTÜTZRAD			
1	1125,42,01,01	Gestell	1	19	1124,42,09,01	Stütze	1
SEITENBLECHE				20	0944,90,61,00	Luftrad	1
2	1125,42,04,01	Seitenblech	1	21	0910,15,26,00	Scheibe	2
3	1123,42,04,10	Seitenblech	1	22	0910,81,14,00	Scheibe nach Bedarf	
4	0905,19,11,00	Swageform-Schraube	8	23	1124,42,08,10	Halter	1
5	0901,21,45,00	6kt-Schraube	1	24	0901,21,08,00	6kt-Schraube	1
	0910,10,13,00	Scheibe	1	25	0910,15,11,00	Scheibe	1
	0911,10,12,00	Federring	1		0915,51,57,00	Spannhülse	1
SEGMENTBLECHE				26	0994,82,19,00	WICKELSCHUTZ	
6	1125,42,05,01	Segmentblech	23	27	0901,20,47,00	Schutztopf	1
7	0905,19,11,00	Swageformschraube	92		0910,15,06,00	6kt-Schraube	2
NIEDERHALTERRECHEN					0911,10,06,00	Scheibe	2
						Federring	2
8	1125,42,06,01	Niederhalterrechen mit Nr. 9	1	AUFSAMMLERFEDERUNG			
9	0915,51,87,00	Spannhülse	1	28	0940,57,64,00	Drehstabfeder	1
10	1125,42,04,15	Rohrträger	1	29	1121,44,51,05	Sperrblech	1
11	1125,42,04,20	Rohrträger	1	30	0903,10,41,00	Flachrundschrabe	2
12	0903,10,41,00	Flachrundschrabe	2		0907,10,08,00	6kt-Mutter	2
	0907,10,08,00	6kt-Mutter	2		0911,10,08,00	Federring	2
	0911,10,08,00	Federring	2	31	1121,44,51,10	Haken	1
13	0901,20,66,00	6kt-Schraube	1	32	0901,21,13,00	6kt-Schraube	1
	0911,10,08,00	Federring	1	AUFSAMMLER-VORSATZBLECH (Sonderausrüstung)			
14	0901,20,64,00	6kt-Schraube	1	33*	1125,42,90,01	Vorsatzblech kpl. mit Nr.34	1
	0911,10,08,00	Federring	1	34*	0937,28,99,00	Karabinerhaken	1
SCHWINGUNGSDÄMPFER				35*	1124,42,92,08	Lasche	2
15	0940,96,01,00	Schwingungsdämpfer	1	36*	0916,21,03,00	Federstecker	2
16	1125,42,07,03	Distanzhülse	1	37*	0901,20,66,00	6kt-Schraube	1
17	0901,11,49,00	6kt-Schraube	1	38*	0903,10,42,00	Flachrundschrabe	1
	0907,10,12,00	6kt-Mutter	1				
	0911,10,12,00	Federring	1				
18	0901,11,42,00	6kt-Schraube	1				
	0907,10,12,00	6kt-Mutter	1				
	0911,10,12,00	Federring	1				

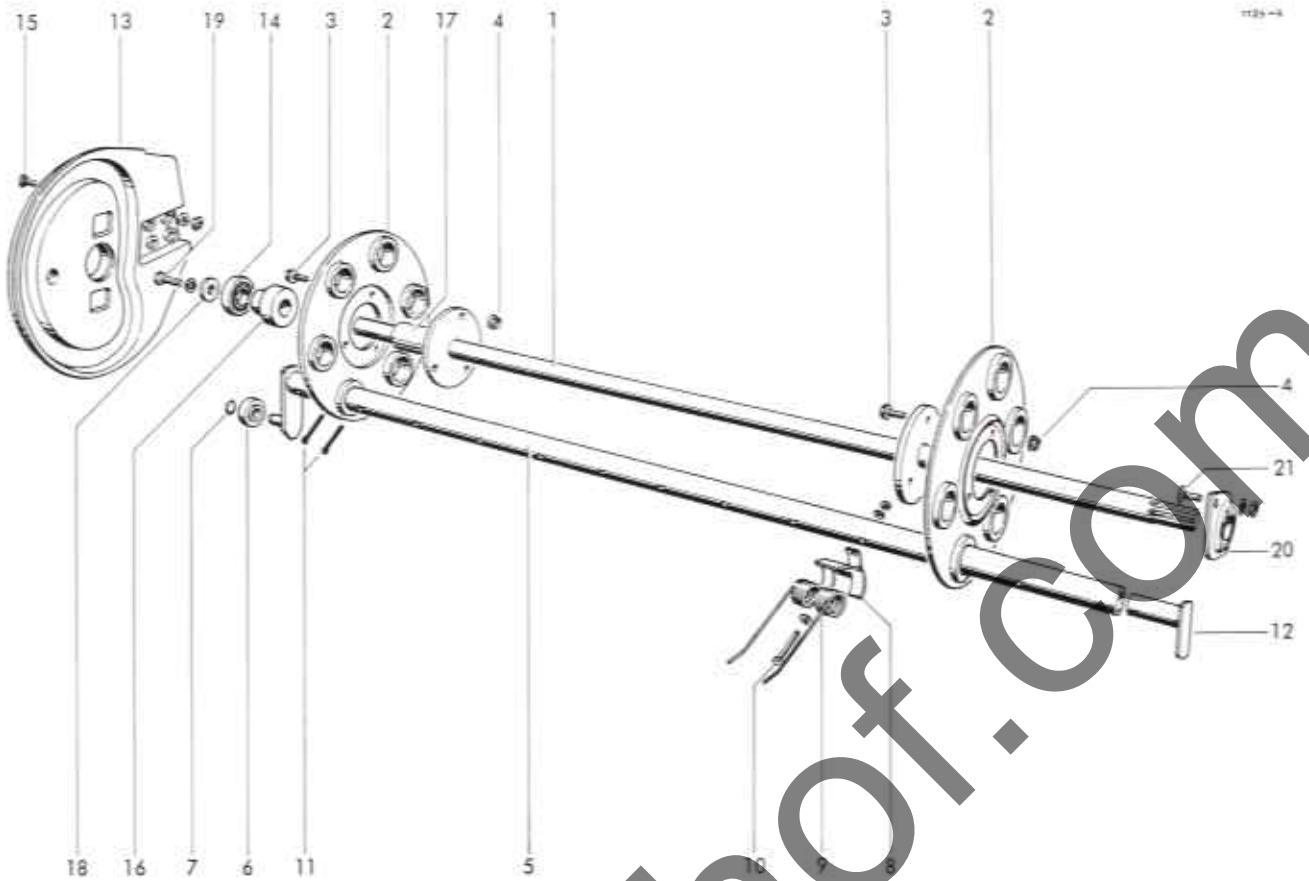

ZINKENTROMMEL

1	1125,42,02,01	Tragwelle	1	13	0765,28,00,00	Kurvenscheibe	1
2	1121,42,02,06	Tragscheibe	2	14	0922,12,86,00	Rillenkugellager	1
3	0901,80,46,00	Sicherungsschraube	6	15	0901,21,10,00	6kt-Schraube	4
4	0907,81,08,00	Sicherungsmutter	6		0907,10,10,00	6kt-Mutter	4
5-7	1125,42,02,12	Federträger, kpl.	5		0911,10,10,00	Federring	4
5	1125,42,02,14	Tragrohr	5	16	1124,42,03,07	Distanzbuchse	1
6	0922,18,03,00	Rillenkugellager	5	17	1125,42,03,08	Distanzhülse	1
7	0912,50,10,00	Sicherungsscheibe	5	18	0328,20,00,00	Schelbe	1
8	0338,30,00,00	Federschote	60	19	0901,21,50,00	6kt-Schraube	1
9	0940,52,25,00	Feder	60		0911,10,12,00	Federring	1
10	0901,11,05,00	6kt-Schraube	60	20	0924,20,30,00	Flanschgehäuse mit	
	0907,10,10,00	6kt-Mutter	60			Einstellager, kpl.	1
	0910,15,11,00	Scheibe	60	21	0903,10,71,00	Flachrundschrabe	2
	0911,10,10,00	Federring	60		0907,10,10,00	6kt-Mutter	2
11	0916,11,28,00	Salint	10		0911,10,10,00	Federring	2
12	1125,42,02,33	Abweiser	6				

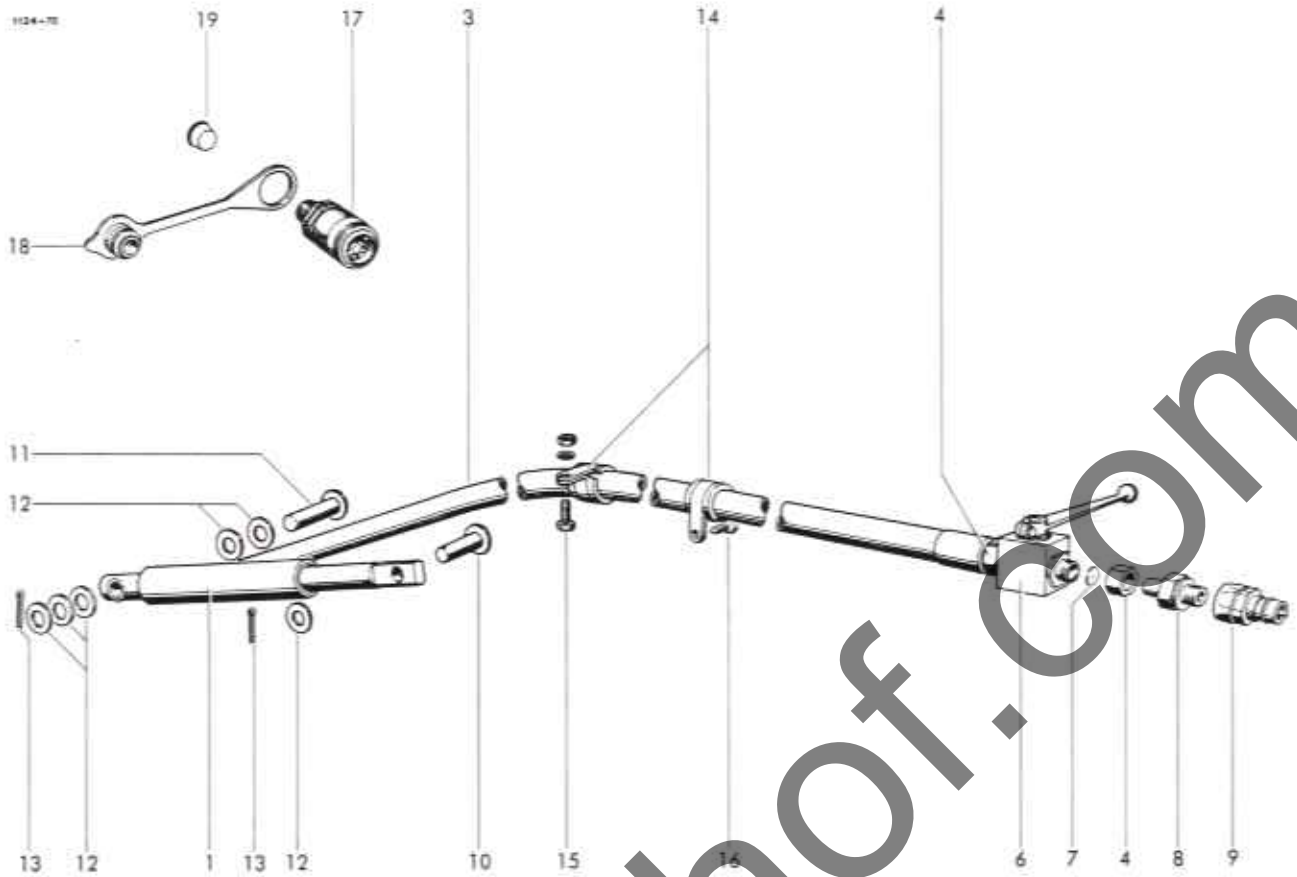

HYDRAULISCHE AUFSAMMLER-
HEBEVORRICHTUNG

1	0951,11,19,00	Hydraulikzylinder	1	11	0917,31,51,00	Bolzen	1
3	0954,11,84,00	Höchstdruckschlauch mit Nr. 4+5	1	12	0910,25,17,00	Scheibe	6
4	0955,91,10,00	Überwurfmutter	2	13	0916,10,97,00	Splint	2
5*	0955,96,08,00	Schneidring zu Nr. 4	2	14	0954,62,42,00	Rohrschelle	4
6	0952,13,03,00	Block-Kugelhahn	1	15	0901,20,45,00	6kt-Schraube	2
7	0954,31,80,00	Drosselscheibe	1		0907,10,06,00	6kt-Mutter	2
8	0955,60,43,00	Gerade Einschraub- stützen mit Schaft	1	16	0911,10,06,00	Federring	2
9	0954,31,22,00	Kupplungsstecker	1	17	0905,19,11,00	Swageform-Schraube	2
10	0917,31,46,00	Bolzen	1	18	0954,31,01,00	Kupplungsmuffe	1
				19	0954,32,10,00	Staubstecker	1
					0938,90,70,00	Kegelestopfen	1

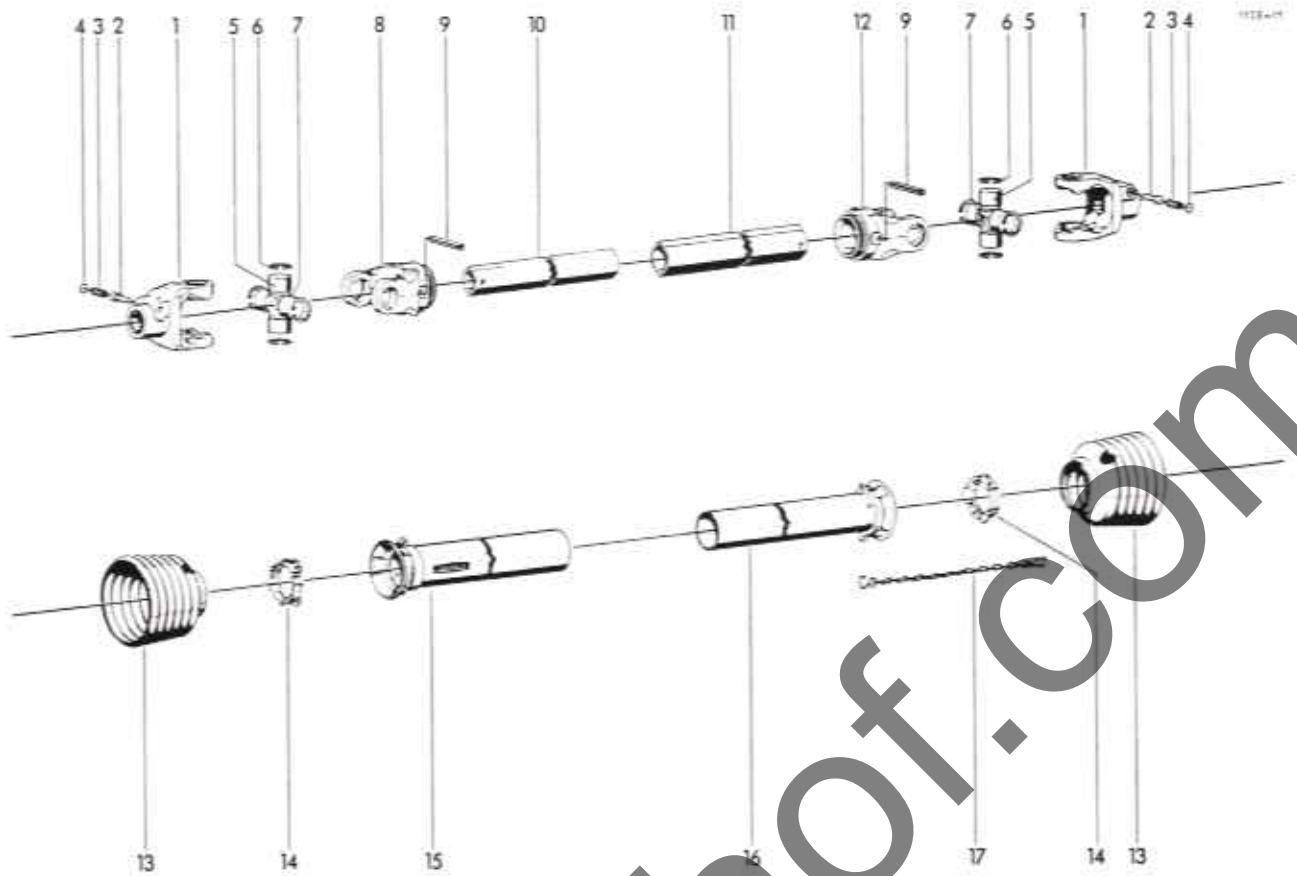

GELENKWELLE

1-17	0930,10,12,00	Gelenkwelle	1	9	0915,52,22,00	Spannhülse	2
1	0930,22,18,00	Aufsteckgabel mit Nr. 2-4	2	10	0930,42,47,00	+ Profilrohr 1 b	1
2	0930,41,03,00	Schiebestift	2	11	0930,42,48,00	+ Profilrohr 2 a	1
3	0930,40,26,00	Druckfeder	2	12	0930,26,70,00	Rillengabel	1
4	0930,28,01,00	Scheibe	2	13	0930,45,22,00	Schutztrichter	2
5	0930,20,14,00	Kreuzgarnitur mit Nr. 6-7	2	14	0930,50,40,00	Gleitring	2
6	0912,22,32,00	Sicherungsring	8	15	0930,44,81,00	Außenschutzrohr	1
7	0926,10,10,00	Kegel-Schmiernippel	2	16	0930,44,22,00	Innenschutzrohr	1
8	0930,26,69,00	Rillengabel	1	17	0930,49,02,00	Haltekette	1

+ Rohrlänge angeben

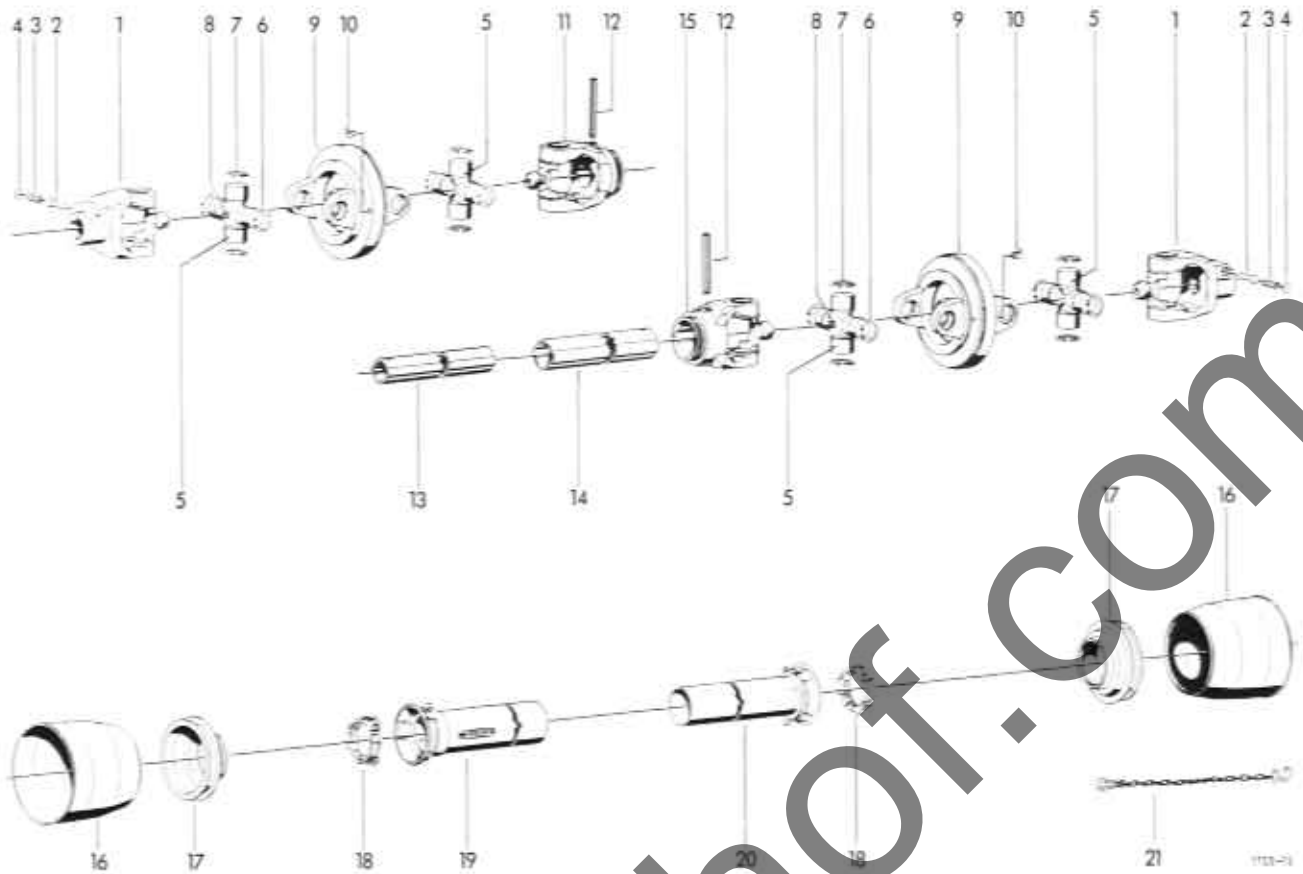

SONDERZUBEHÖR
WEITWINKEL-GELENKWELLE

1-21	0930,14,03,00	Weitwinkel-Gelenkwelle	1	13	0930,42,45,00	+ Profilrohr 1 b	1
1	0930,22,21,00	Aufsteckgabel mit Nr. 2-4	2	14	0930,42,46,00	+ Profilrohr 2 a	1
2	0930,41,03,00	Schließestift	2	15	0930,26,75,00	Rillengabel	1
3	0930,40,26,00	Druckfeder	2	16	0930,45,07,00	Schutztrichter	2
4	0930,28,01,00	Scheibe	2	17	0930,45,31,00	Schutztrichter	2
5	0930,20,16,00	Kreuzgarnitur mit Nr. 6-8	4	18	0930,50,40,00	Gleitring	2
6	0912,22,28,00	Sicherungsring	8	19	0930,44,80,00	+ Außenschutzrohr	1
7	0912,22,32,00	Sicherungsring	8	20	0930,44,21,00	+ Innenschutzrohr	1
8	0926,10,10,00	Kegel-Schmiernippel	4	21	0930,49,02,00	Haltekette	1
9	0930,22,60,00	Doppelgabel	2				
10	0926,10,05,00	Kegel-Schmiernippel	2	22*	0930,10,13,00	Gelenkwelle mit Freilauf	
11	0930,26,73,00	Rillengabel	1	23*	0930,12,96,00	Gelenkwelle staubgeschützt	
12	0915,62,22,00	Spannhülse	2	24*	0930,14,04,00	Weitwinkel-Gelenkwelle mit Freilauf	

+ Rohrlänge angeben

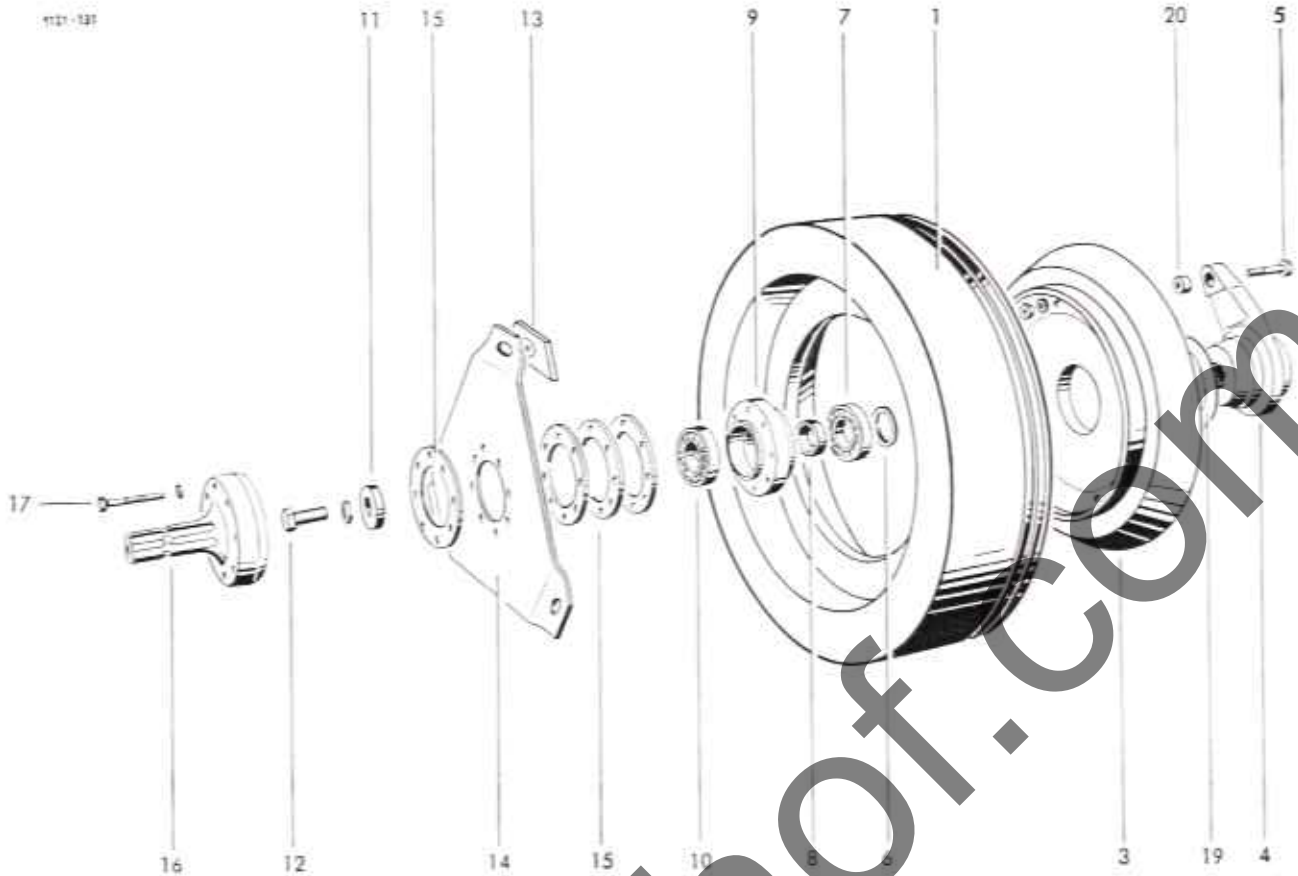

SCHWUNGSCHLEIBE
MIT KUPPLUNG

1	1116,14,02,01	Schwungscheibe mit Nr.2-18	1	12	0901,22,52,00	6kt-Schraube	1
2*	0938,94,01,00	Reibbelag mit Nr.18	3		0911,10,16,00	Federring	1
3	0701,10,00,00	Kupplungsscheibe	1	13	1116,14,02,15	Kupplungsplatte mit Nr.18	3
4	1116,14,02,33	Mitnehmer mit Nr.20	1	14	0940,74,41,00	Kupplungsfeder	1
5	0901,10,50,00	6kt-Schraube	1	15	1116,14,02,19	Ausgleichsscheibe	4
	0907,10,07,00	6kt-Mutter	1	16	0919,40,48,00	Flanschzapfen	1
	0911,10,07,00	Federring	1	17	0901,10,63,00	6kt-Schraube	8
6	0324,31,00,00	Ausgleichsscheibe	1		0911,10,08,00	Federring	8
7	0922,12,19,00	Rillenkugellager	1	18*	0948,90,01,00	Spezialkleber für Nr.1 u.2	
8	0327,88,00,00	Distanzring	1	19	0910,89,90,00	Anlaufscheibe	1
9	0719,11,00,00	Lagering	1	20	0920,30,02,00	Scherstiftbuchse	1
10	0922,10,27,00	Rillenkugellager	1	21*	1116,14,02,35	Ausgleichsscheibe zu Nr.14	1
11	0325,90,00,00	Scheibe	1				

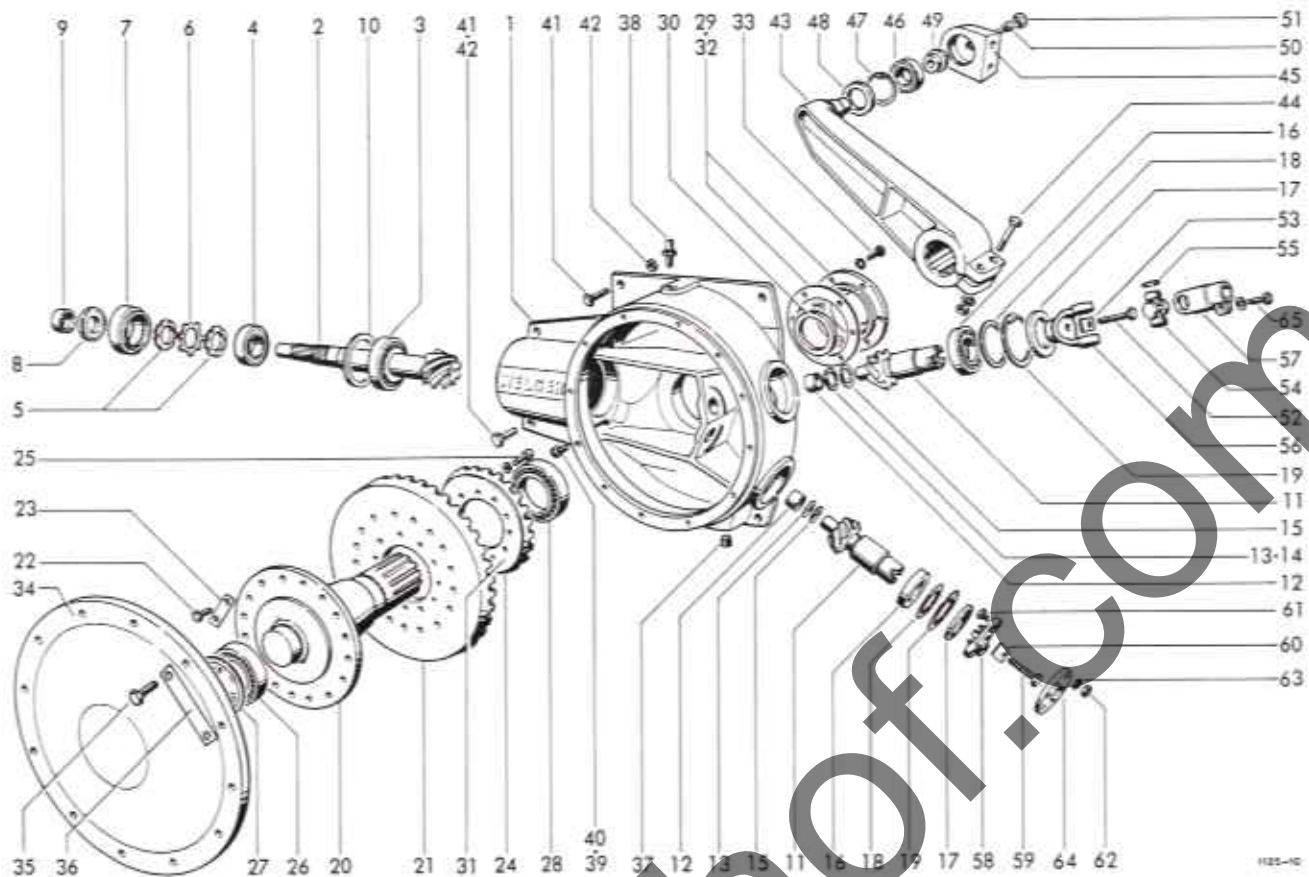

1122-10

GETRIEBE

1-39	1125,14,01,00	Getriebe	1	19	0912,15,80,00	Sicherungsring	2
1	0719,47,00,00	Getriebegehäuse	1	20	0352,23,00,00	Welle	1
2	0307,46,00,00	Ritzelwelle	1	21	0307,48,00,00	Tellerrad	1
3	0922,58,16,00	Kegelrollenlager	1	22	0901,22,11,00	6kt-Schraube	10
4	0922,58,04,00	Kegelrollenlager	1	23	1116,14,01,46	Sicherungsblech	5
5	0908,69,09,00	Nutmutter	2	24	0307,57,00,00	Tellerrad	1
6	0911,89,09,00	Sicherungsblech	1	25	0902,20,44,00	Zylinderschraube	12
7	0716,09,00,00	Buchse	1		0911,10,08,00	Federring	12
8	0925,11,01,00	Wellendichtring	1	26	0922,58,20,00	Kegelrollenlager	1
9	0920,16,79,00	Anlaufbuchse	1	27	0910,75,60,00	Paßscheibe 0,1	
10	0325,83,00,00	Scheibe	1		0910,75,62,00	Paßscheibe 0,2	nach Bedarf
11	0307,92,00,00	Ritzelwelle	2		0910,75,63,00	Paßscheibe 0,5	nach Bedarf
12	0922,78,12,00	Nagelhülse	2		0910,75,64,00	Paßscheibe 1,0	
13	0910,84,26,00	Scheibe	2	28	0922,58,13,00	Kegelrollenlager	1
14	0910,84,25,00	Scheibe	nach Bedarf	29	0718,88,00,00	Deckel	1
15	0910,72,04,00	Paßscheibe 0,5		30	0925,18,85,00	Radialdichtring	1
16	0910,72,03,00	Paßscheibe 0,3	nach Bedarf	31	0925,60,20,00	Ausgleichsscheibe	
17	0910,72,01,00	Paßscheibe 0,1			0925,60,21,00	0,05 mm dick	
18	0922,10,28,00	Rillenkugellager	2		0925,60,22,00	Ausgleichsscheibe	nach Bedarf
19	0925,14,40,00	NILOS-RING	2			0,1 mm dick	nach Bedarf
20	0910,74,70,00	Paßscheibe 0,1				Ausgleichsscheibe	
21	0910,74,72,00	Paßscheibe 0,3	nach Bedarf			0,3 mm dick	
22	0910,74,73,00	Paßscheibe 0,5					
23	0910,74,74,00	Paßscheibe 1,0					

Fortsetzung D 31

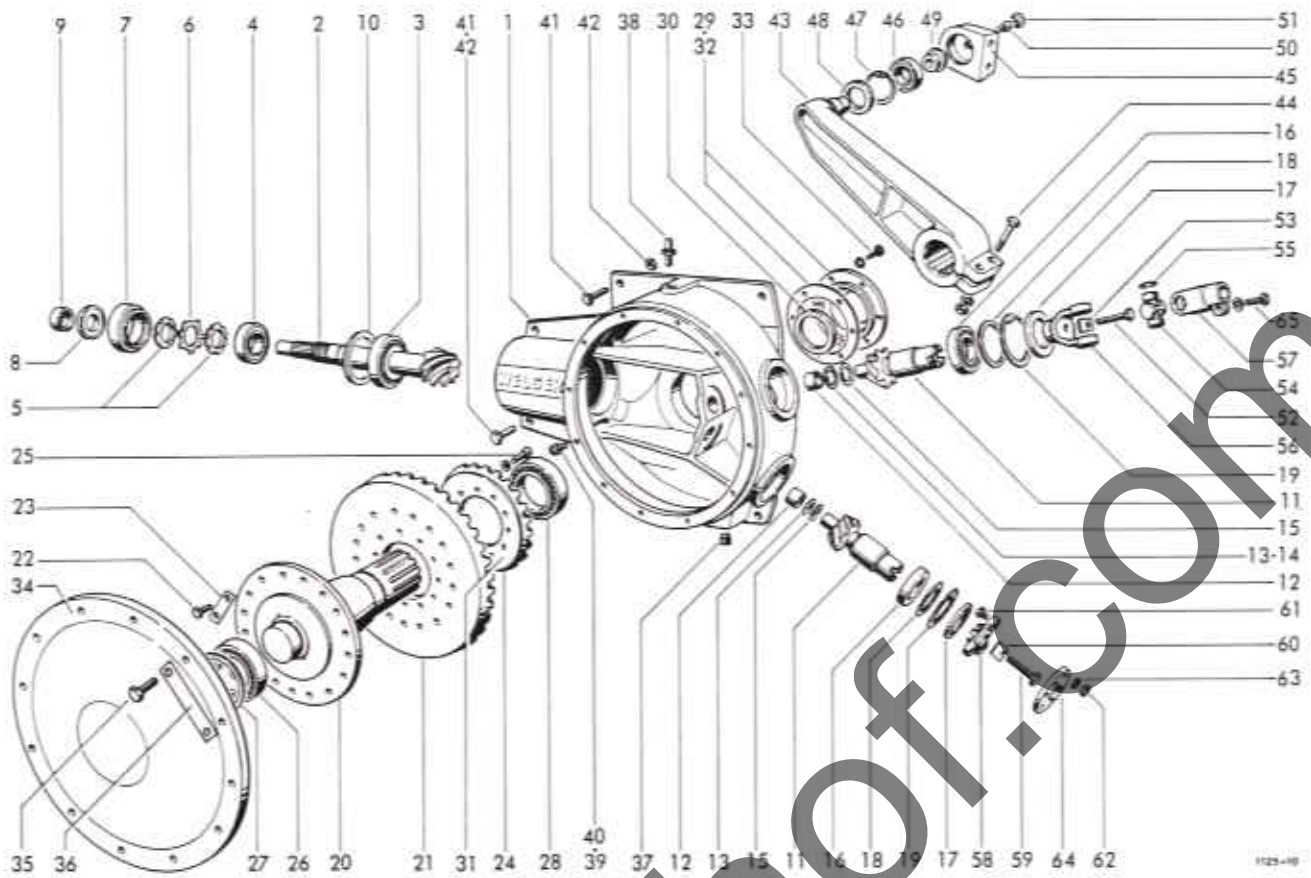

1123-10

32	0925,60,35,00	Ausgleichsscheibe 0,05 mm dick	45	0719,32,00,00	Pleuekopf	1
	0925,60,36,00	Ausgleichsscheibe 0,1 mm dick	46	0922,40,07,00	Pendelrollenlager	1
	0925,60,37,00	Ausgleichsscheibe 0,3 mm dick	47	0912,15,72,00	Sicherungsring	1
33	0901,21,10,00	6kt-Schraube	48	0925,11,93,00	Wellendichtring	1
	0911,10,10,00	Federring	49	0328,22,00,00	Scheibe	1
34	0719,39,00,00	Deckel	50	0902,11,03,00	Zylinderschraube	1
35	0901,11,60,00	6kt-Schraube	51	0938,90,16,00	Verschlußstopfen	1
36	1116,14,01,40	Sicherungsblech	52	0901,12,42,00	6kt-Schraube	1
37	0903,80,11,00	Verschlußschraube mit Magnetbolzen	53	1121,14,06,03	Sicherungsblech	1
38	0926,76,18,00	Entlüfter	54	0930,20,15,00	Kreuzgarnitur	mit Nr. 55
39	0903,86,01,00	Verschlußschraube	55	0912,15,27,00	Sicherungsring	4
40	0925,40,10,00	Dichtung	56	0336,51,00,00	Mitnehmer	1
41	0901,22,51,00	6kt-Schraube	57	0714,80,00,00	Gelenkgabel	1
42	0907,80,16,00	Sicherungsmutter	58	0336,43,00,00	Mitnehmer	1
		KURBELTRIEB	59	0901,12,42,00	6kt-Schraube	1
43	0730,25,00,00	Kurbel	60	1121,14,06,03	Sicherungsblech	1
44	0901,12,47,00	6kt-Schraube	61	0901,21,12,00	6kt-Schraube	3
	0907,10,16,00	6kt-Mutter	62	0907,10,10,00	6kt-Mutter	3
	0911,10,16,00	Federring	63	0907,22,10,00	6kt-Mutter	3
			64	0910,89,11,00	Gelenkschelbe	1
			65	0901,22,52,00	6kt-Schraube	1
				0911,10,16,00	Federring	1

siehe auch D.30

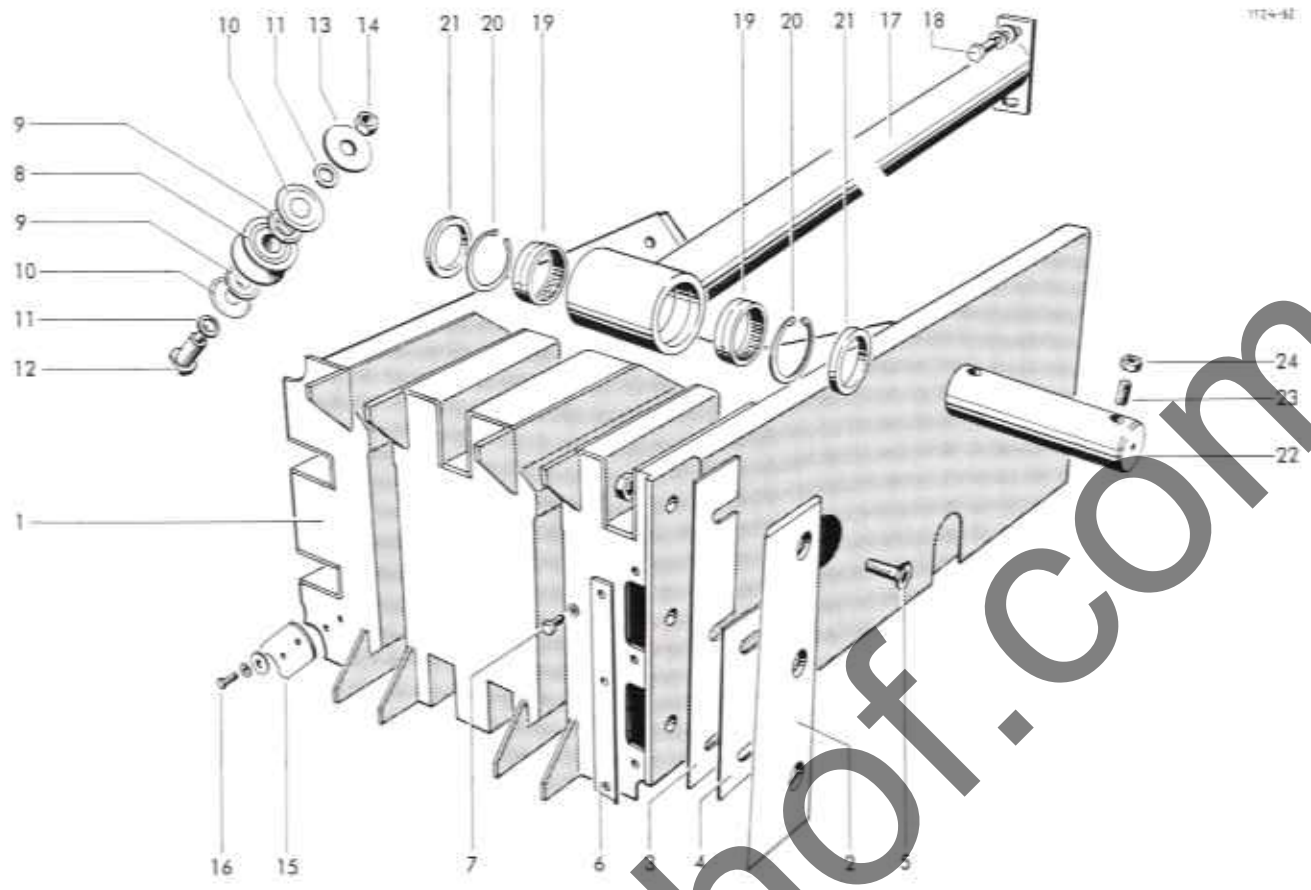

ROLLENKOLBEN

1	1125,16,01,00	Kolbenkörper	1	14	0907,80,12,00	Sicherungsmutter	6
2	0982,25,13,00	Messer	1	15	1109,16,02,23	Räumplatte	3
3	1124,16,04,03	Bellage	1	16	0901,20,45,00	6kt-Schraube	6
4	1124,16,04,04	Beilage	1		0910,40,06,00	Scheibe	6
5	0902,40,62,00	Senkschraube	3		0911,10,06,00	Federring	6
	0911,10,12,00	Federring	3	17	1125,16,08,01	Stange	1
	0907,10,12,00	6kt-Mutter	3	18	0901,21,49,00	6kt-Schraube	2
6	1124,16,04,10	Verschußplatte	1		0910,10,13,00	Scheibe	2
7	0901,20,66,00	6kt-Schraube	3		0911,10,12,00	Federring	2
	0911,10,08,00	Federring	3	19	0922,78,07,00	Nadellager	2
8	0924,50,27,00	Laufrolle mit Nr.9-11	6	20	0912,15,62,00	Sicherungsring	2
9	0925,30,20,00	Niles Ring	12	21	0925,50,48,00	Dichtscheibe	2
10	0925,31,80,00	Niles Ring	12	22	1125,16,08,15	Kolbenbolzen	1
11	0328,15,00,00	Distanzring	12	23	0904,60,56,00	Gewindestift	2
12	1109,17,02,05	Bolzen	6	24	0907,10,10,00	6kt-Mutter	2
13	0910,80,45,00	Scheibe	6	25*	0910,71,74,00	Paßscheibe	zu Nr. 12 6

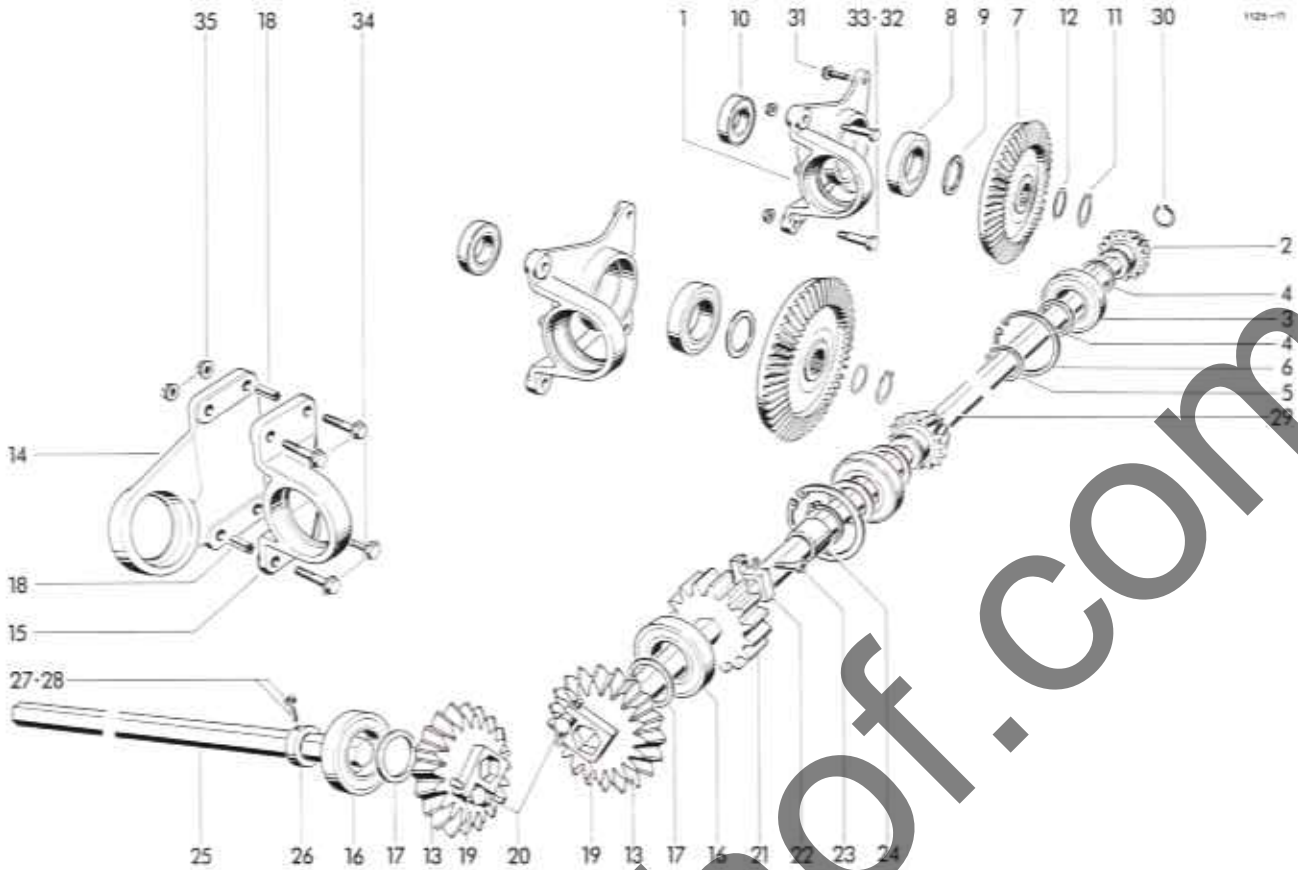

RAFFER- UND QUER-
FÖRDERANTRIEB

1	0719,51,00,00	Lager	2	18	0915,62,70,00	Spannhülse	2
2	0307,77,00,00	Kegelritzel	2	19	0336,17,00,00	Klemmscheibe	2
3	0922,12,59,00	Rillenkugellager	2	20	0902,10,26,00	Zylinderschraube	2
4	0910,73,11,00	Paßscheibe	20	21	0911,10,08,00	Federring	2
5	0912,10,40,00	Sicherungsring	2	22	1125,20,03,01	Stirnrad	1
6	0912,15,80,00	Sicherungsring	2	23	0336,17,00,00	Klemmscheibe	1
7	0307,76,00,00	Kegelrad	2	24	0902,10,26,00	Zylinderschraube	1
8	0922,12,22,00	Rillenkugellager	2	25	0911,20,08,00	Federring	1
9	0910,73,70,00	Paßscheibe 0,1 mm dick nach	24	26	1125,20,03,09	Distanzhülse	1
10	0910,73,72,00	Paßscheibe 0,3 mm dick Bedarf	2	27	1125,20,04,01	Sechskantwelle	1
11	0922,12,31,00	Rillenkugellager	2	28	0912,82,28,00	Stellring	1
12	0912,10,35,00	Sicherungsring	2	29	0904,63,44,00	Gewindestift	1
13	0910,72,77,00	Paßscheibe 0,3 mm dick nach	2	30	0907,10,08,00	Sechskantmutter	1
14	0910,72,75,00	Paßscheibe 0,1 mm dick Bedarf	2	31	1125,20,04,05	Sechskantwelle	1
15	1122,20,05,01	Kegelrad	2	32	0912,10,26,00	Sicherungsring	1
16	0710,54,00,00	Flanschlager	1	33	0901,80,65,00	Sicherungsschraube	4
17	0712,16,00,00	Stahlager	1	34	0901,70,41,00	Paßschraube	4
18	0922,12,59,00	Rillenkugellager	2	35	0907,81,12,00	Sicherungsmutter	4
19	0910,73,10,00	Paßscheibe 0,1 mm dick nach	34		0901,80,72,00	Sicherungsschraube	4
20	0910,73,12,00	Paßscheibe 0,3 mm dick Bedarf	35		0907,81,10,00	Sicherungsmutter	4

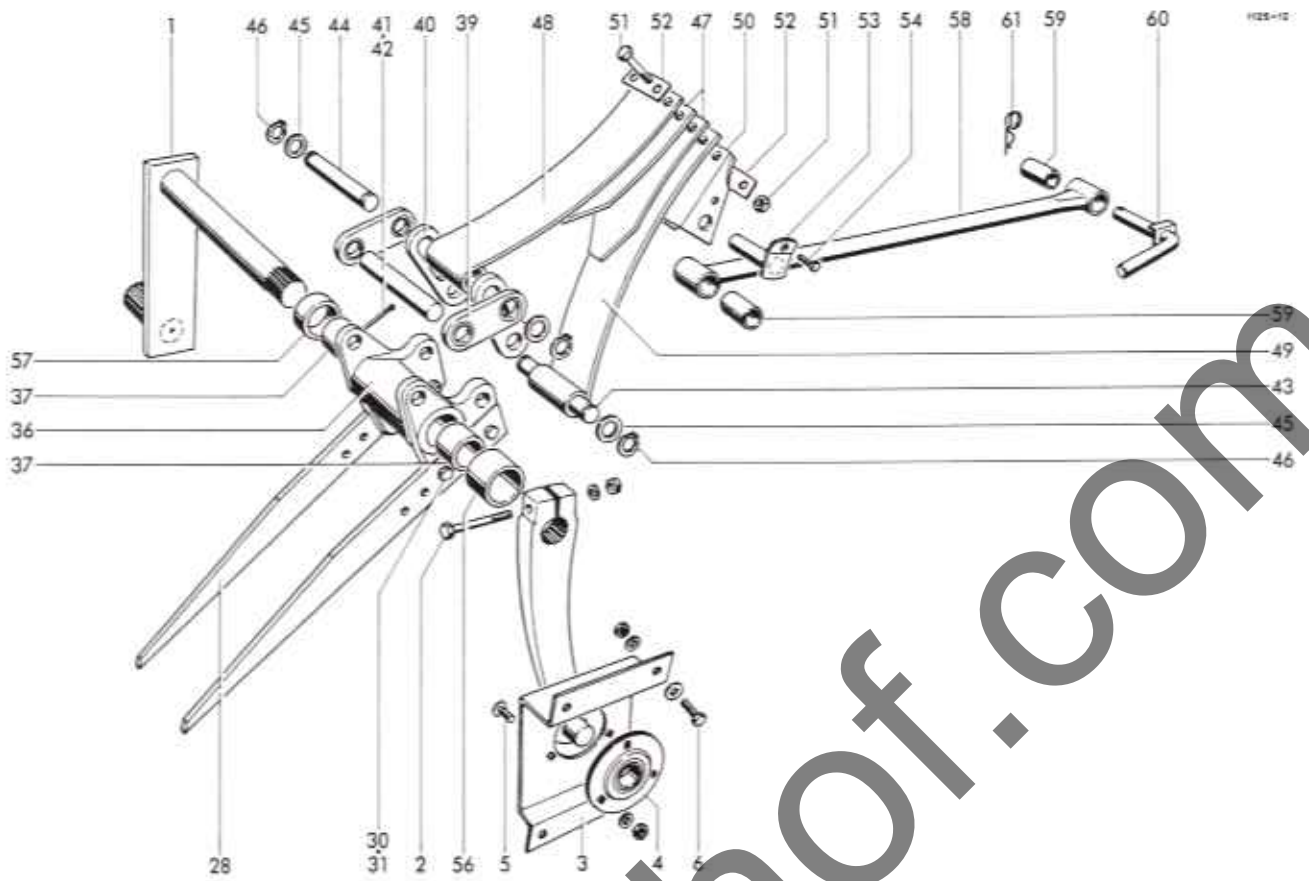

RAFFER- UND QUERFÖRDERER

1	1125,34,01,00	Kurbel	2	14	0901,11,80,00	6kt-Schraube	2
2	0901,11,05,00	6kt-Schraube	2	15	0907,10,12,00	6kt-Mutter	2
	0907,10,10,00	6kt-Mutter	2	16	1116,33,03,79	Sicherungsblech	2
	0911,10,10,00	Federring	2	17	1116,33,03,93	Bolzen	1
3	1125,34,02,01	Lagerblech	2	18	0916,11,16,00	Splint	1
4	0924,20,01,00	Flanschlager	2	19	1116,33,03,37	Bolzen	1
5	0903,10,41,00	Flachrundschraube	6	20	1125,34,03,22	Bolzen	1
	0907,10,08,00	6kt-Mutter	6	21	0910,80,86,00	Scheibe	4
	0911,10,08,00	Federring	4	22	0912,10,20,00	Sicherungsring	4
6	0901,20,66,00	6kt-Schraube	8	23	1116,33,03,77	Lasche	2
	0907,10,08,00	6kt-Mutter	8		1116,33,03,36	Lasche	2
	0910,80,18,00	Scheibe	8		1116,33,03,91	Lasche	nur paarweise 2
	0911,10,08,00	Federring	8		1116,33,03,92	Lasche	nach Bedarf 2
7-9	1125,34,03,01	Rafferlager kpl.	1		1116,33,03,94	Lasche	2
7	0714,83,00,00	Rafferlager	1	24	1121,34,10,01	Klaue	1
8	0920,15,43,00	Laufbuchse	2	25	1121,34,10,05	Stecker	1
9*	0926,10,42,00	Kegelschmiernippel zu Nr. 7	1	26	0916,22,06,00	Federsicherung	1
10	0940,72,63,00	Blattfeder	1	27	0937,19,07,00	Sicherungsschnur	1
11	0940,72,61,00	Blattfeder	1	28	1124,34,04,01	Zinken	4
12	0940,72,66,00	Blattfeder	1	29	1120,34,04,01	Zinken	1
13	0940,72,63,00	Blattfeder	1	30	0901,21,50,00	6kt-Schraube	10
				31	0907,80,12,00	Sicherungsmutter	10

Fortsetzung F 11

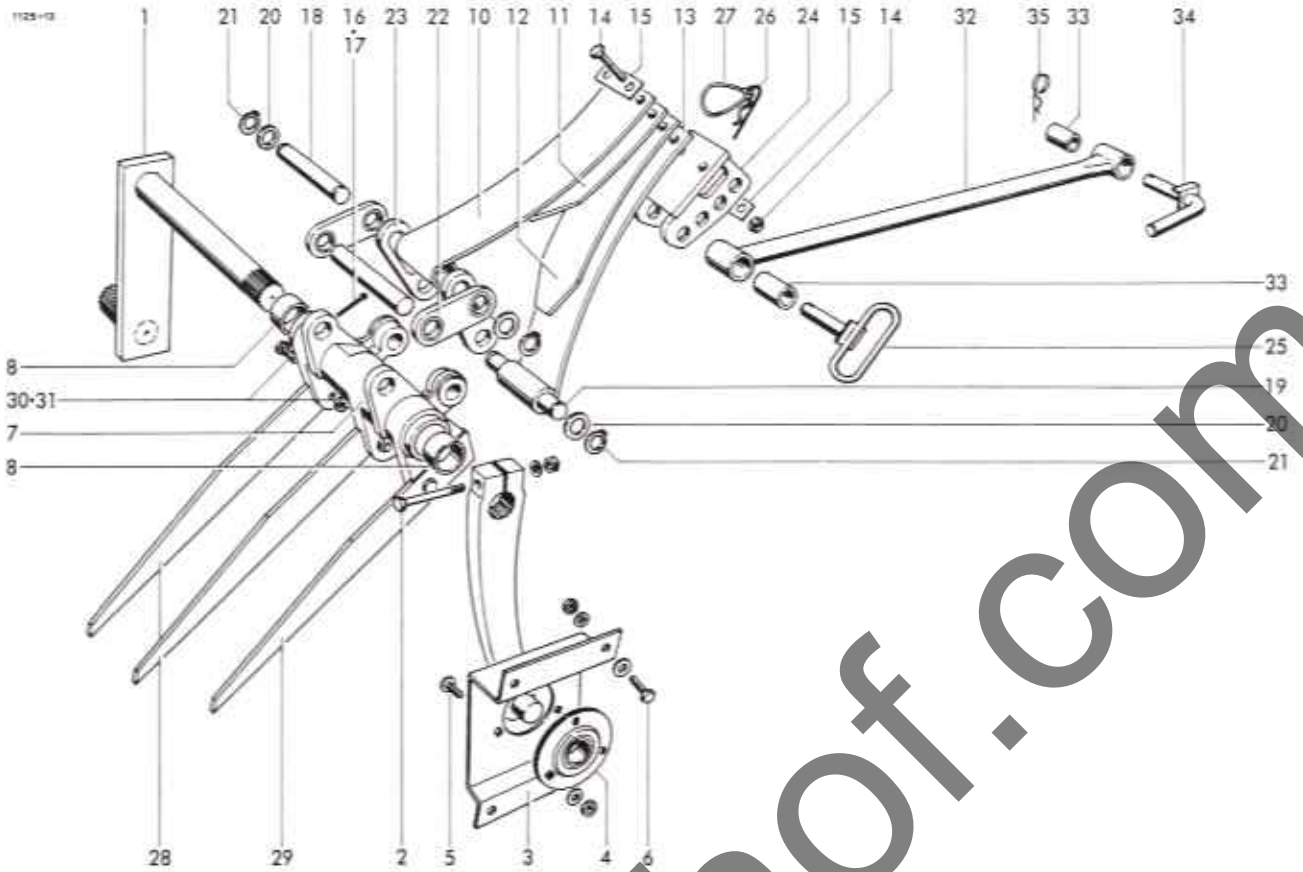

32	1116,33,03,49	Lenker	mit Nr.33	1	46	0912,10,20,00	Sicherungsring	4
33	0920,12,49,00	Laufbuchse		2	47	0940,72,61,00	Blattfeder	2
34	1125,34,07,09	Stecker		1	48	0940,72,62,00	Blattfeder	1
35	0916,22,07,00	Federsicherung		1	49	0940,72,63,00	Blattfeder	1
36	1121,34,03,01	Rafferlager kpl. mit Nr.37+38		1	50	1116,33,03,46	Klaue	1
37	0920,15,43,00	Laufbuchse		2	51	0901,11,80,00	6kt-Schraube	2
38*	0926,10,42,00	Kegel-Schmierriipel zu Nr.36		1		0907,10,12,00	6kt-Mutter	2
39	1116,33,03,77	Lasche		2	52	1116,33,03,79	Sicherungsblech	2
40	1116,33,03,36	Lasche		2	53	1116,33,03,55	Lagerbolzen	1
	1116,33,03,95	Lasche	paar Weise	2	54	0901,20,68,00	6kt-Schraube	1
	1116,33,03,94	Lasche	nach Bedarf	2	55*	0907,80,08,00	Sicherungsmutter	zu Nr.54
	1116,33,03,91	Lasche		2	56	1125,34,09,01	Distanzbuchse	1
	1116,33,03,92	Lasche		2	57	1124,34,01,11	Distanzbuchse	1
41	1116,33,03,38	Bolzen		1	58+59	1121,34,04,00	Schwinge kpl.	1
42	0916,11,13,00	Salzint		2	58	1121,34,04,01	Schwinge	1
43	1121,34,03,11	Bolzen		1	59	0315,54,00,00	Laufbuchse	2
44	1116,33,03,37	Bolzen		1	60	1125,34,07,09	Stecker	1
45	0910,80,86,00	Scheibe		4	61	0916,22,07,00	Federsicherung	1

siehe auch F 10

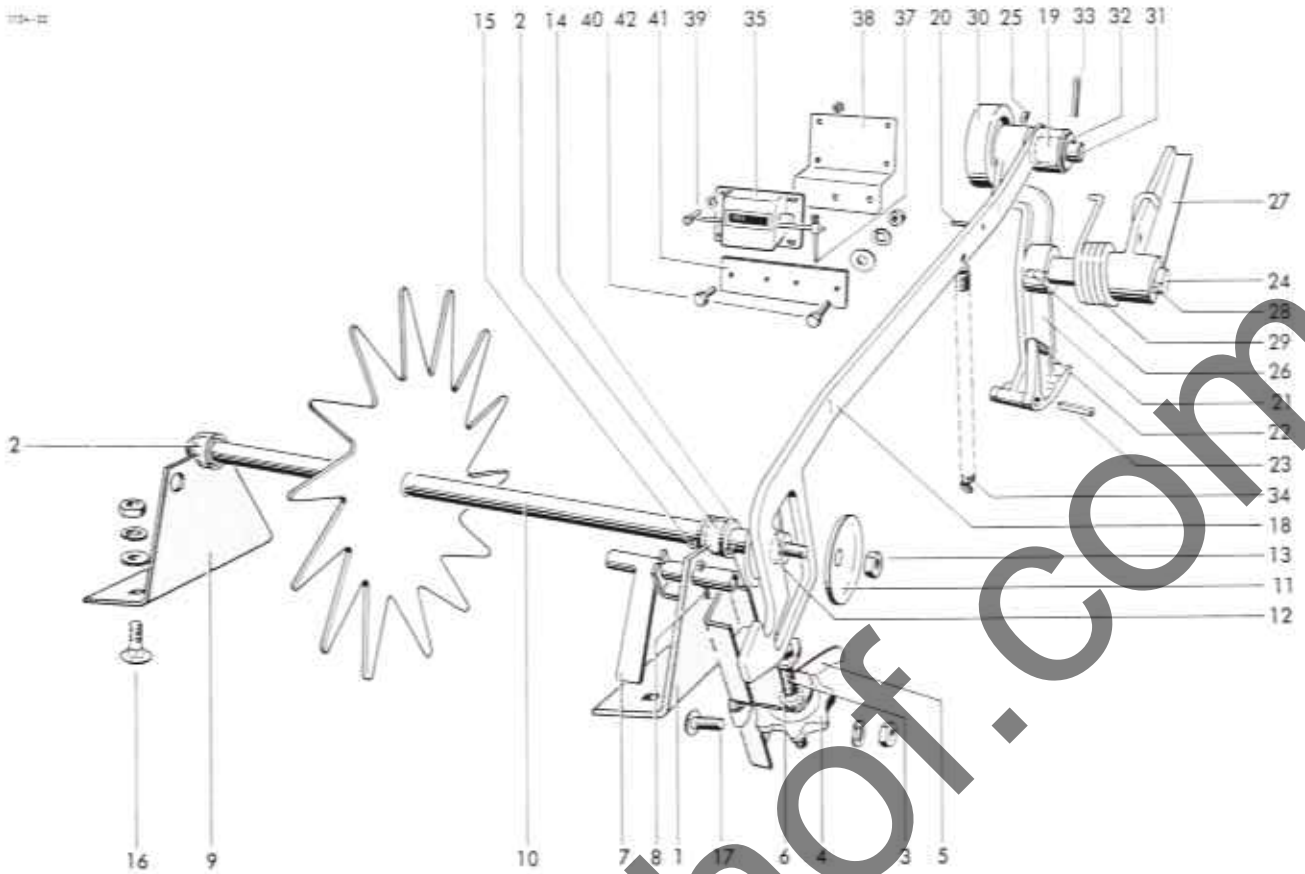

BINDERAUSLÖSUNG

1-8	1124,22,11,01	Ballenlängenregler, kpl.	1	23	0915,51,87,00	Spannhülse	1
1	1124,22,11,02	Lagerstütze mit Nr. 2	1	24	1124,22,11,51	Schaltwelle	1
2	0920,12,41,00	Laufbuchse	2	25	0904,70,50,00	Gewindestift	1
3	1124,22,11,10	Schraube	1	26	0913,30,28,00	Kell	1
4	0720,01,00,00	Sterngriff-Mutter	1	27	0762,82,00,00	Nockenhebel	1
5	0940,63,44,00	Federklapp	1	28	0913,50,34,00	Nasenkeil	1
6	0911,30,10,00	Federschelbe	2	29	0940,34,92,00	Schenkelfeder	1
7	1124,22,11,17	Riegel	1	30	0726,10,00,00	Rolle	1
8	0916,10,95,00	Splint	1	31	1109,22,11,58	Bolzen	1
9	1124,22,11,19	Lagerstütze mit Nr. 2	1	32	0910,25,17,00	Scheibe	1
10	1124,22,11,26	Zackenradwelle	1	33	0916,11,12,00	Splint	1
11	0324,91,00,00	Scheibe	2	34	0940,20,36,00	Zugfeder	1
12	0362,09,00,00	Transportrolle	1				
13	0907,10,10,00	6kt-Mutter	1				
14	0910,10,21,00	Scheibe	2				
15	0915,51,33,00	Spannhülse	2				
16	0903,10,11,00	Flachrundschraube	4	35	0995,10,01,00	Ballenzähler	1
	0907,10,10,00	6kt-Mutter	4	36*	0995,10,33,00	Schlüssel zum Ballenzähler	1
	0910,15,11,00	Scheibe	4	37	0995,10,34,00	Federhebel zum Ballenzähler	1
	0911,10,10,00	Federring	4	38	1124,22,90,08	Halter	1
17	0903,10,71,00	Flachrundschraube	1	39	0902,24,24,00	Zylinderschraube	4
	0907,10,10,00	6kt-Mutter	1		0907,22,04,00	6kt-Mutter	4
	0911,10,10,00	Federring	1		0910,10,04,00	Scheibe	4
18-20	1124,22,11,39	Schaltstange, kpl.	1	40	0901,20,45,00	6kt-Schraube	2
18	1124,22,11,40	Stange	1		0907,10,06,00	6kt-Mutter	2
19	0920,11,25,00	Laufbuchse	1		0911,10,06,00	Federring	2
20	0915,51,34,00	Spannhülse	1	41	1124,22,90,17	Lasche	1
21-26	1124,22,11,46	Sperrklinkenhebel, kpl.	1	42	0901,20,47,00	6kt-Schraube	2
21	0762,81,00,00	Sperrklinke	1		0907,10,06,00	6kt-Mutter	2
		nicht einzeln lieferbar			0910,15,06,00	Scheibe	2
22	0940,12,11,00	Druckfeder	1		0911,10,06,00	Federring	2

BALLENZÄHLER

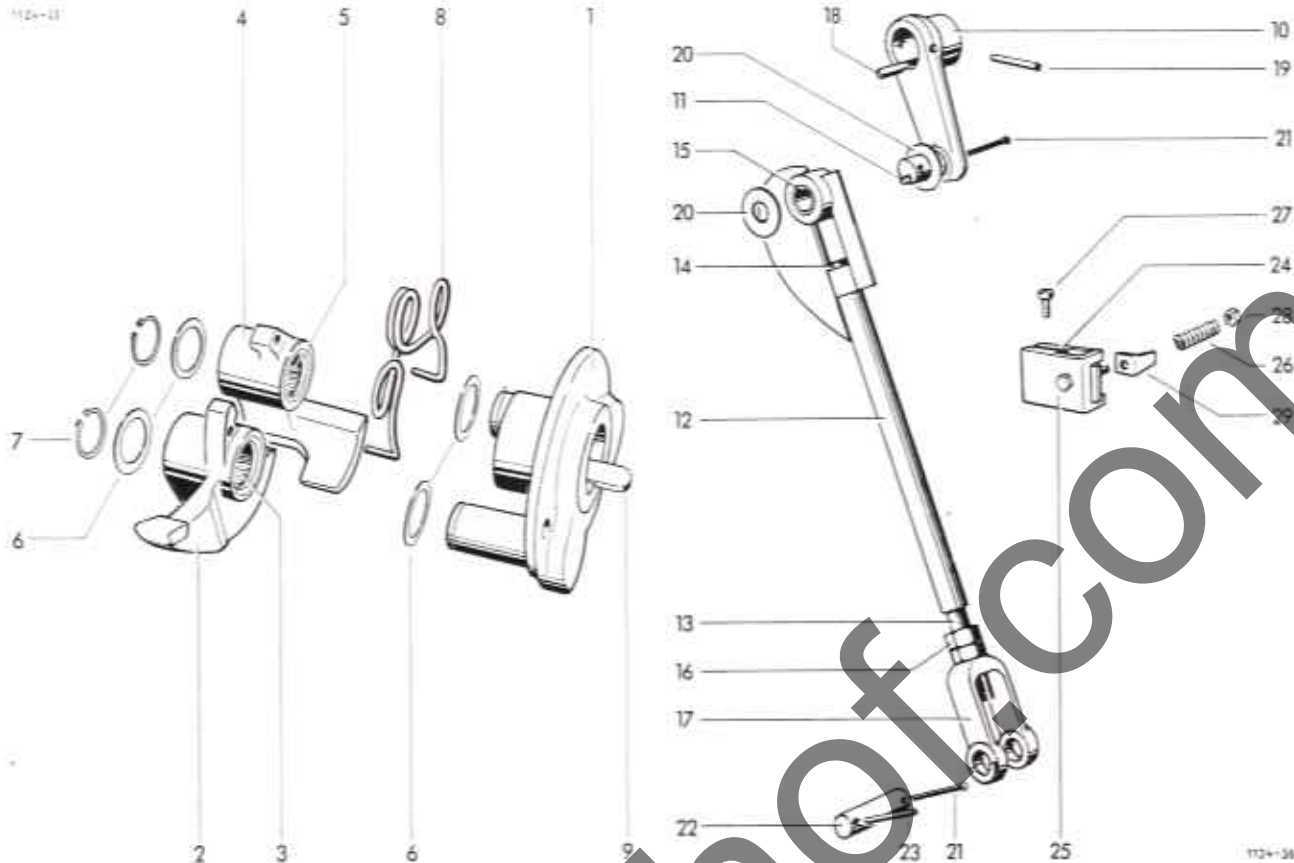

BINDERKUPPLUNG

1	1124,25,02,01	Schnepperscheibe	1
2+3	1124,25,02,06	Schnepper, kpl.	1
2	0762,78,00,00	Schnepper	1
3	0922,78,13,00	Nadelhülse	2
4+5	1124,25,02,10	Schnepper, kpl.	1
4	0762,79,00,00	Schnepper	1
5	0922,78,13,00	Nadelhülse	2
6	0910,72,05,00	Paßscheibe	4
7	0912,10,25,00	Sicherungsring	2
8	0940,34,11,00	Schenkeifeder	1
9	0913,30,73,00	Keil	1

NADELSTEUERUNG

10	1124,25,01,01	Kurbel	mit Nr. 11	1
11	0926,11,01,00	Einschlagrippel		1
12-17	1116,29,15,05	Zugstange, kpl.		1
12	1105,26,01,06	Zugstangenschaft		1
13	1116,29,15,13	Zugstange		1
14	0901,98,19,00	Abreißschraube		1

o = 5 Stck. als Reserve im Garnkasten

15	0920,13,23,00	Laufbuchse	1
16	0907,10,20,00	6kt-Mutter	1
17	0728,02,00,00	Gabel	1
18	0913,10,72,00	Paßfeder	1
19	0915,51,88,00	Spannhülse	1
20	0324,79,00,00	Scheibe	2
21	0916,11,15,00	Splint	2
22	1116,26,51,06	Bolzen	1
23	0915,51,58,00	Spannhülse	1

NADELbremse

24-29	1105,29,10,00	Nadelbremse	1
24	1105,29,10,01	Bremsbacke	1
25	1105,29,10,13	Bremsbacke	1
26	0940,19,52,00	Druckfeder	1
27	0902,16,24,00	Zylinderschraube mit Innensechskant	1
28	0907,80,10,00	Sicherungsmutter	1
29	1105,29,10,16	Winkel	1

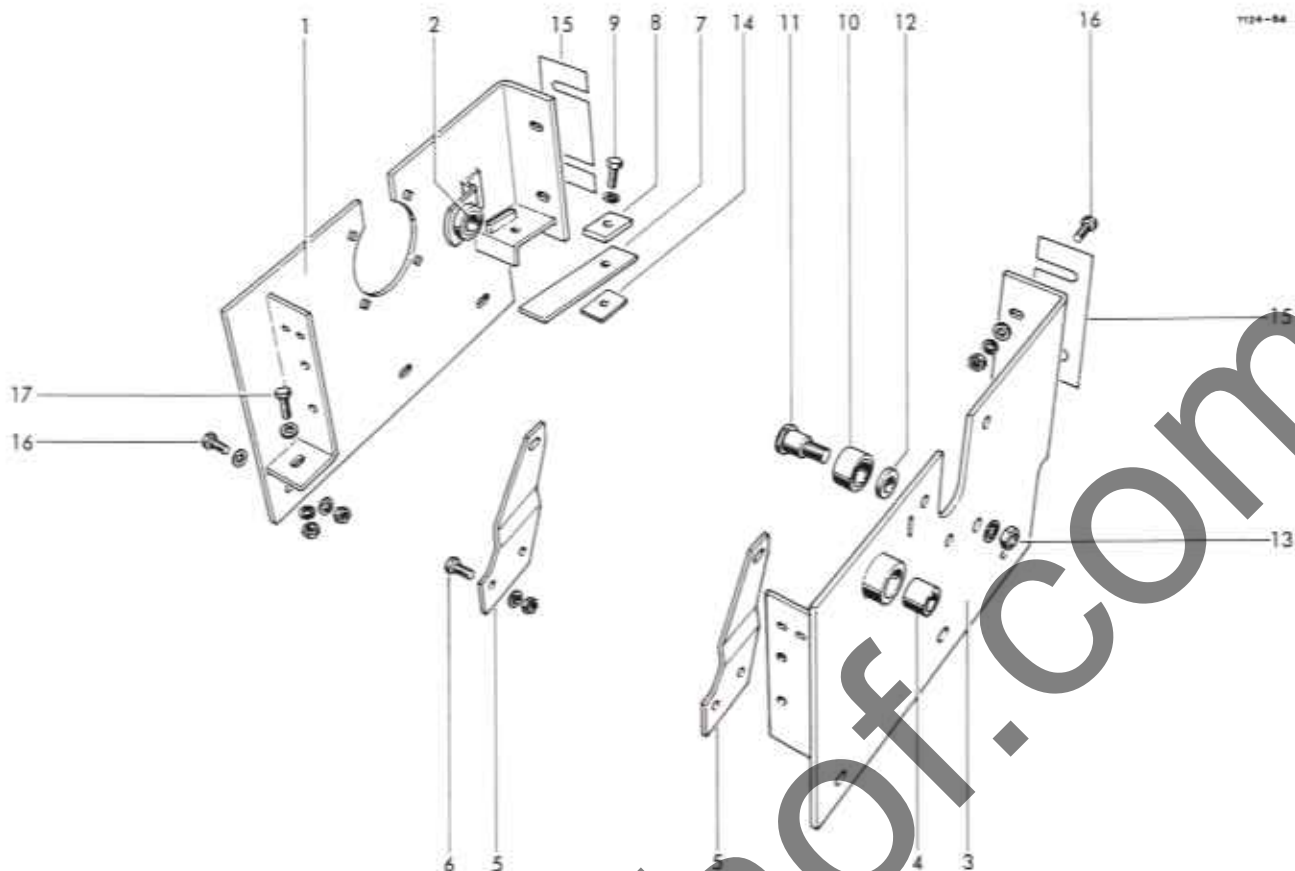

LAGERRAHMEN

1+2	1125,21,01,01	Lagerwand, kpl.	1	11	0918,21,66,00	Bolzen	1
1	1125,21,01,02	Lagerplatte	1	12	0910,80,53,00	Scheibe	1
2	0920,12,41,00	Laufbuchse	1	13	0907,10,14,00	6kt-Mutter	1
3+4	1125,21,01,14	Lagerwand, kpl.	1		0911,10,14,00	Federring	1
3	1125,21,01,15	Lagerplatte	1	14	0328,72,00,00	Beilage	1
4	0920,12,37,00	Laufbuchse	1	15	1124,21,51,01	Beilage, 1 mm dick	nach Bedarf
5	1124,21,02,01	Binderrahmenhalter	2		1124,21,51,02	Beilage, 2 mm dick	nach Bedarf
6	0901,20,66,00	6kt-Schraube	4	16	0901,21,10,00	6kt-Schraube	10
	0907,10,08,00	6kt-Mutter	4		0907,10,10,00	6kt-Mutter	10
	0911,10,08,00	Federring	4		0910,15,11,00	Scheibe	10
7	0940,66,85,00	Blattfeder	1		0911,10,10,00	Federring	10
8	1125,21,02,06	Platte	1	17	0901,21,12,00	6kt-Schraube	2
9	0901,21,08,00	6kt-Schraube	1		0907,10,10,00	6kt-Mutter	2
	0911,10,10,00	Federring	1		0910,15,11,00	Scheibe	2
10-13	1124,21,02,09	Ausrückbolzen mit Rolle kpl.	1		0911,10,10,00	Federring	2
10	0924,30,71,00	Rolle	1				

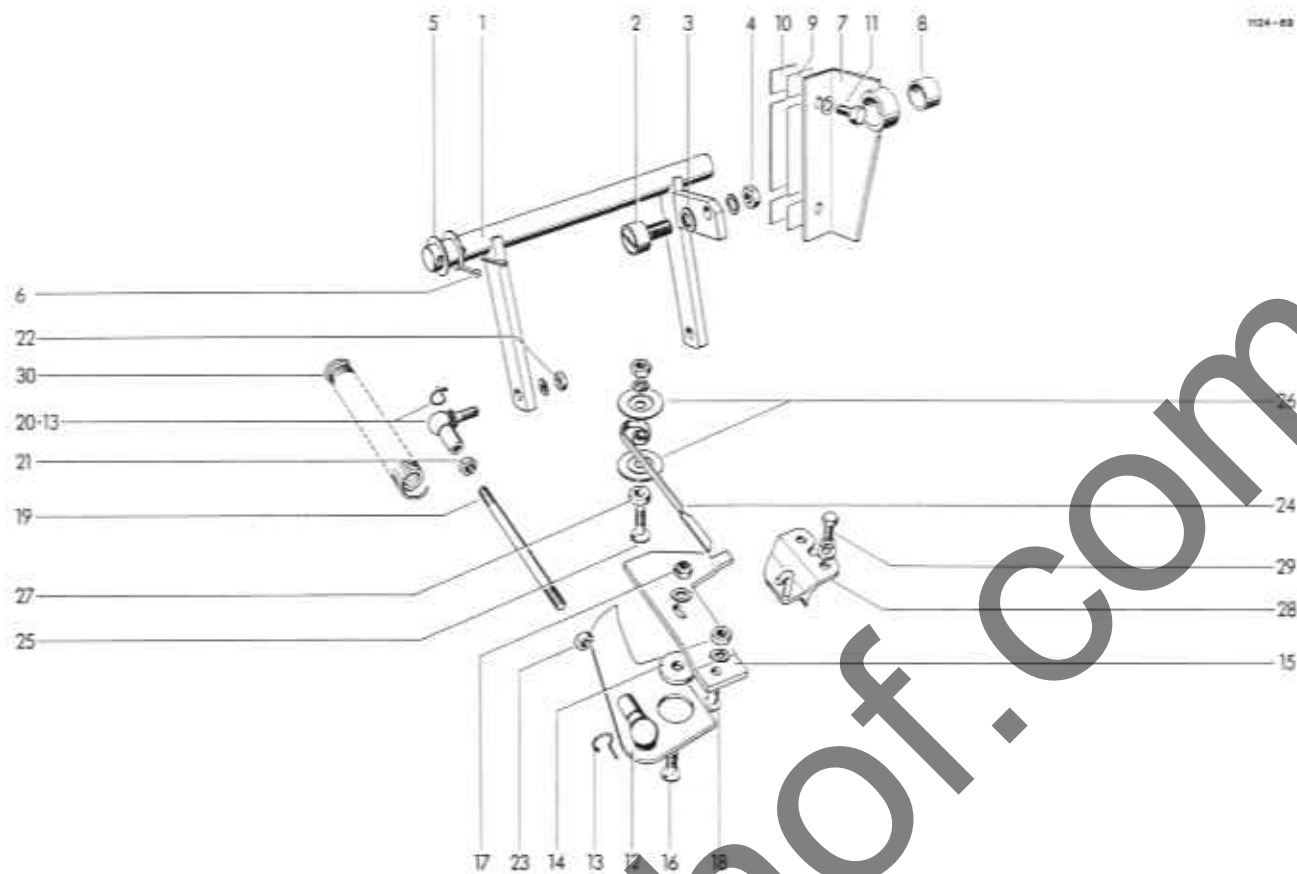

GARNSTEUERUNG

1-6	1124,22,01,01	Gestänge, kpl.	1	18	0902,40,20,00	Senkschraube mit Nase	2
1	1124,22,01,02	Schaltwelle	1		0907,10,08,00	6kt-Mutter	2
2	0924,51,18,00	Kurvenrolle	1		0911,10,08,00	Federring	2
3	0910,15,09,00	Scheibe	1	19	0904,28,28,00	Stiftschraube	2
4	0907,10,08,00	6kt-Mutter	1	20	0919,64,30,00	Winkelgelenk	mit Nr. 13 2
	0911,10,08,00	Federring	1	21	0907,10,08,00	6kt-Mutter	2
5	0910,15,22,00	Scheibe	2	22	0907,10,08,00	6kt-Mutter	2
6	0916,11,12,00	Spänt	2		0911,10,08,00	Federring	2
7	1125,22,01,16	Stützlager	mit Nr. 8 1	23	0907,10,09,00	6kt-Mutter	2
8	0920,12,41,00	Laufbuchse	1	24	0940,74,61,00	Garnsperrfeder	2
9	1124,22,01,21	Beilage	nach Bedarf	25	0902,40,22,00	Senkschraube mit Nase	2
10	1124,22,01,22	Beilage	nach Bedarf		0907,10,08,00	6kt-Mutter	2
11	0901,21,08,00	6kt-Schraube	2		0911,10,08,00	Federring	2
	0911,10,19,00	Federring	2	26	1121,22,01,33	Scheibe	4
12	1121,22,01,14	Garnanleger	mit Nr. 13 2	27	1121,22,01,34	Scheibe	2
13	0919,62,04,00	Sicherungsbügel	4	28	1109,22,01,37	Garnabzugsplatte	2
14	1121,22,01,18	Lagerscheibe	2	29	0901,20,45,00	6kt-Schraube	4
15	0363,05,00,00	Garnführungsplatte	2		0910,60,06,00	Scheibe	4
16	0902,40,22,00	Senkschraube mit Nase	2		0911,10,06,00	Federring	4
	0910,15,09,00	Scheibe	2	30	0940,23,47,00	Zugfeder	1
17	0907,80,08,00	Sicherungsmutter	2				

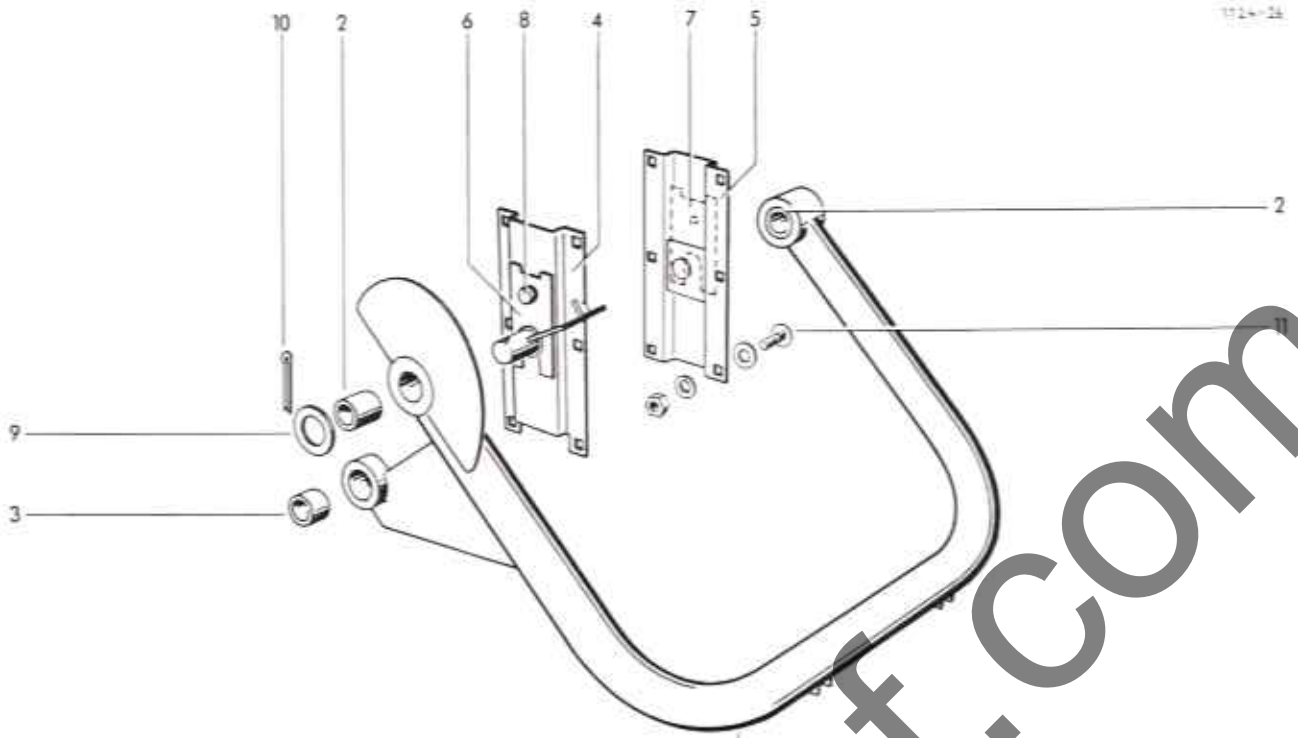

NADELSCHWINGE

1	1116,26,05,01	Nadelschwinge	mit Nr. 2-8	1	9	0910,15,26,00	Scheibe	2
2	0920,13,30,00	Laufbuchse		2	10	0916,11,24,00	Splint	2
3	0920,13,25,00	Laufbuchse		1	11	0903,10,71,00	Flachrundschraube	12
4	1124,26,04,15	Flansch		1		0907,10,10,00	6kt-Mutter	12
5	1124,26,04,22	Flansch		1		0910,15,11,00	Scheibe	12
6	1109,26,51,36	Distanzstück	nach Bedarf			0911,10,08,00	Federring	12
7	1109,26,51,45	Distanzstück	nach Bedarf					
8	0901,21,06,00	6kt-Schraube		2				
	0911,10,10,00	Federring		2				

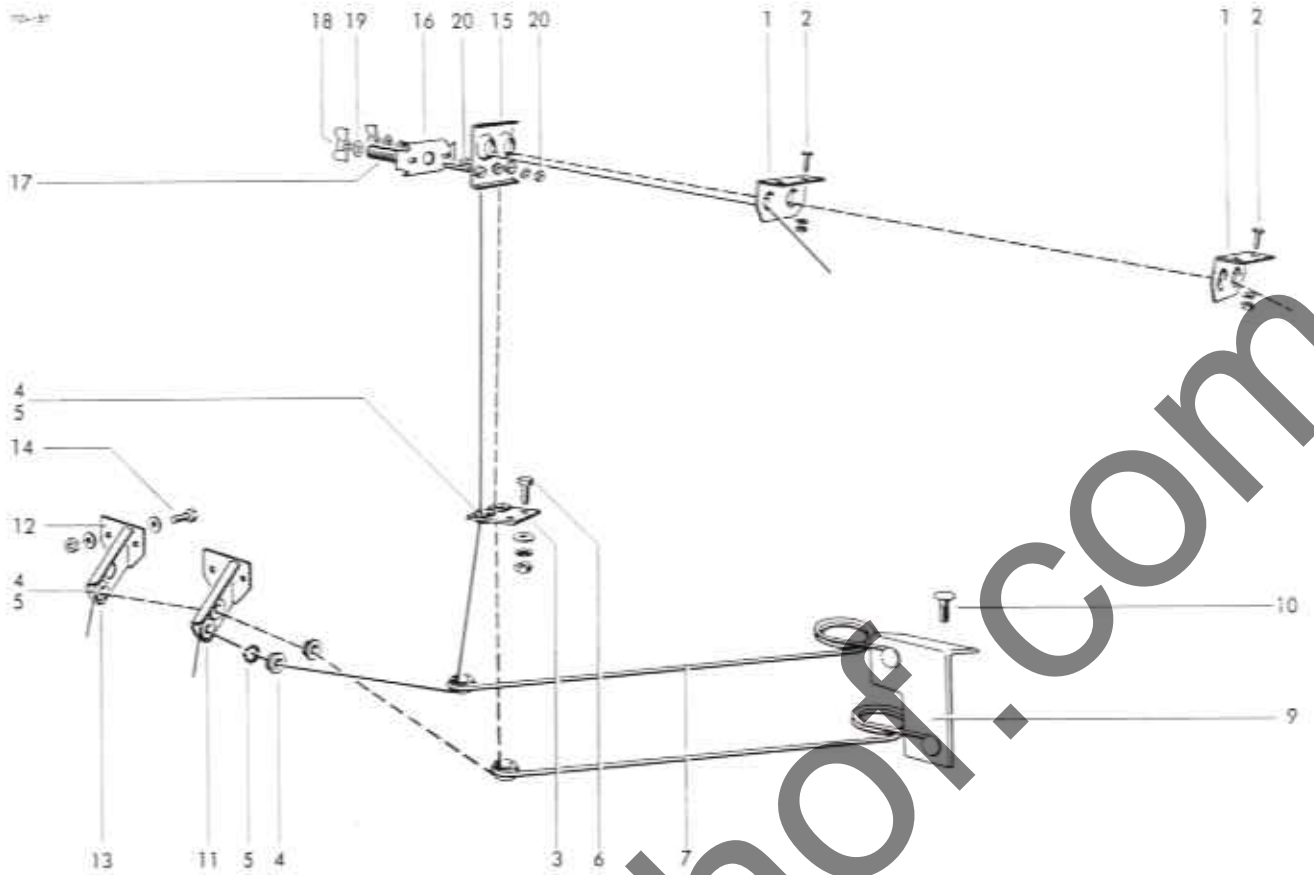

GARNFÜHRUNG

1	0937,52,49,00	Doppelöse	2	12	1121,22,05,30	Halter	1
2	0902,30,63,00	Linsenschraube	4	13	1121,22,05,38	Garnführungshalter mit Nr. 4+5	1
	0907,10,06,00	6kt-Mutter	4	14	0901,20,47,00	6kt-Schraube	4
	0911,10,06,00	Federring	4		0907,10,06,00	6kt-Mutter	4
3	1115,22,16,13	Garnführungshalter mit Nr. 4+5	1		0910,10,06,00	Scheibe	4
4	0361,08,00,00	Garnführungsöse	7		0911,10,06,00	Federring	4
5	0912,10,20,00	Sicherungsring	2			GARNBREMSE	
6	0903,10,15,00	Flachrundschraube	2	15-20	1116,22,14,00	Garnbremse	
	0907,10,06,00	6kt-Mutter	2	15	1116,22,14,01	Lochplatte, kpl.	1
	0910,44,06,00	Scheibe	2	16	1116,22,14,05	Andruckplatte	1
	0911,10,06,00	Federring	2	17	0940,10,71,00	Druckfeder	2
7	0940,52,99,00	Garnspannfeder	2	18	0908,31,06,00	Flügelmutter	2
9	1122,22,05,22	Anschlußwinkel	1	19	0910,40,06,00	Scheibe	2
10	0903,10,41,00	Flachrundschraube	4	20	0901,20,45,00	6kt-Schraube	2
	0907,10,08,00	6kt-Mutter	4		0907,10,06,00	6kt-Mutter	2
	0911,10,08,00	Federring	4		0910,15,06,00	Scheibe	1
11	1121,22,05,29	Garnführungshalter mit Nr. 4+5					

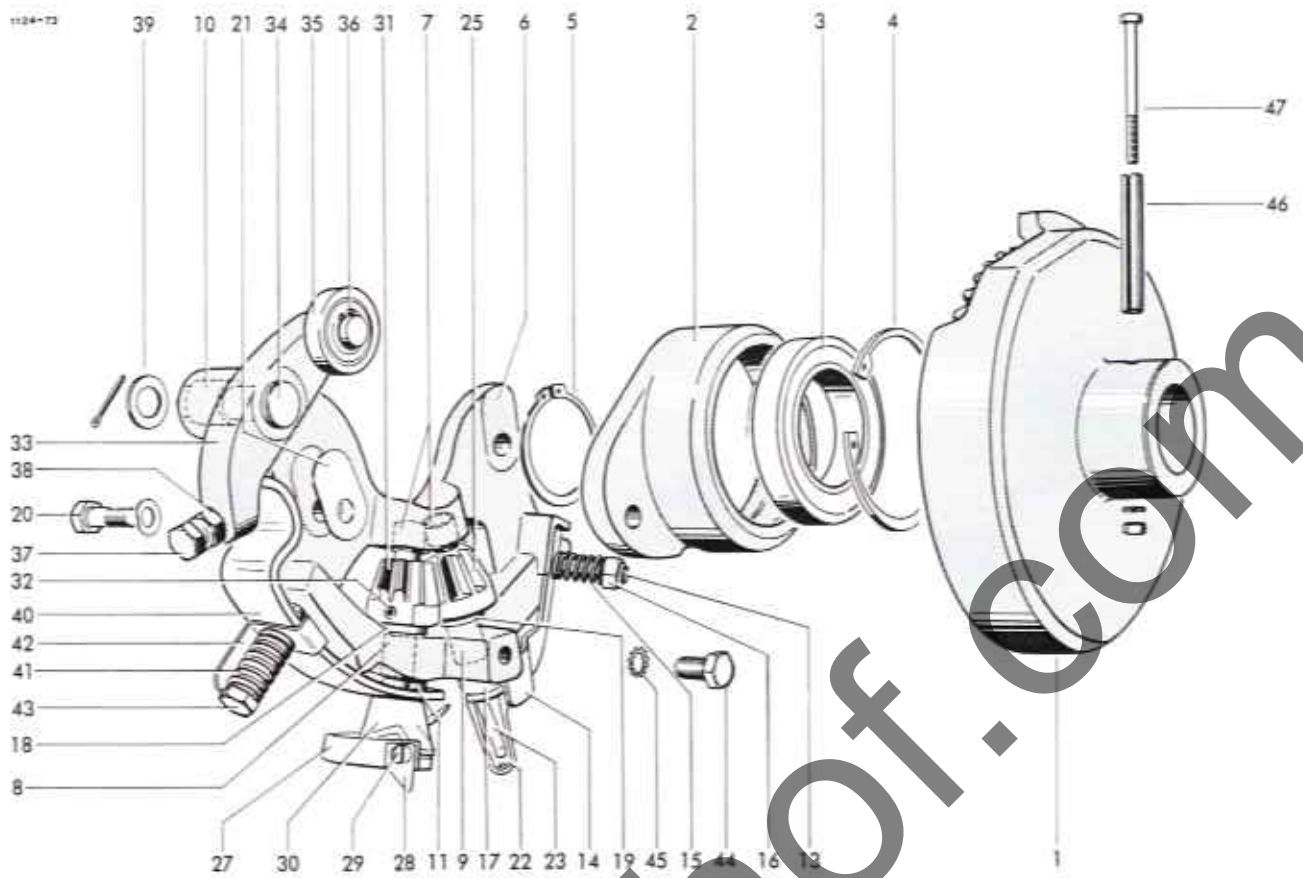

KNÜPFERAPPARAT

1-47	1120,72,00,00	Knüpfersystem	2	25	0764,04,00,00	Kegelrad	2
1-5	1120,72,01,01	Tellerrad mit Lager kpl.	2	26*	0915,51,32,00	Spannhülse zu Nr.25	2
1	0765,29,00,00	Tellerrad	2	27-32	1120,72,10,00	Garnhalter mit Kegelrad	2
2-4	1120,72,01,03	Lagerflansch kpl.	2	27	1120,72,10,01	Garnhalter mit Nr.28+29	2
2	0764,17,00,00	Lagerflansch	2	28	0982,10,02,00	Messer	2
3	0922,12,50,00	Rillenkugellager	2	29	0902,24,60,00	Zylinderschraube	2
4	0912,15,80,00	Sicherungsring	2	30	0364,18,00,00	Garnhalterklammer	2
5	0912,10,50,00	Sicherungsring	2	31	0764,04,00,00	Kegelrad	2
6	1120,72,08,01	Rahmen kpl. mit Nr.7-14	2	32	0915,51,32,00	Spannhülse	2
7	0920,10,81,00	Laufbuchse	4	33-36	1120,72,05,01	Spannhebel kpl.	2
8	0920,10,82,00	Laufbuchse	2	33+34	1120,72,05,02	Winkelhebel kpl.	2
9	0920,10,83,00	Laufbuchse	2	33	0764,19,00,00	Winkelhebel	2
10	0920,11,25,00	Laufbuchse	2	34	0917,31,50,00	Bolzen	2
11	0915,52,04,00	Spannhülse	2	35	0924,50,05,00	Laufrolle	2
12*	0915,51,36,00	Spannhülse	2	36	0912,10,15,00	Sicherungsring	2
	0915,50,57,00	Spannhülse zu Nr. 17	2	37	0901,90,52,00	6kt-Schraube	2
13	0904,20,45,00	Stiftschraube	2	38	0907,80,10,00	Sicherungsmutter	2
14	0900,74,26,00	Blattfeder	2	39	0910,30,17,00	Scheibe	2
15	0900,12,70,00	Druckfeder	2		0914,10,97,00	Splint	2
16	0907,60,10,00	Sicherungsmutter	2	40	0940,67,91,00	Blattfeder	2
17	0906,32,00,00	Knüpfersystem	2	41	0940,13,61,00	Druckfeder	2
18	0922,93,19,00	Axiollager	2	42	1120,72,05,15	Winkel	2
19	0910,89,12,00	Anlaufscheibe	2	43	0901,11,08,00	6kt-Schraube	2
20	0901,70,21,00	Paßschraube	4	44	0901,21,06,00	6kt-Schraube	2
21	0911,30,12,00	Federscheibe	4	45	0911,40,10,00	Zahnscheibe	2
22	0910,90,12,00	Ausgleichsscheibe n. Bedarf	2	46	0915,51,88,00	Spannhülse	2
22-26	1101,23,02,00	Knüpfersystem mit Kegelrad	2	47	0901,10,16,00	6kt-Schraube	2
22	1101,23,02,01	Knüpfersystem kpl. mit Nr. 23+24	2		0907,10,05,00	6kt-Mutter	2
23	1101,23,02,05	Knüpfersystem	2		0911,10,05,00	Federring	2
24*	0915,51,26,00	Spannhülse zu Nr. 22	2				
	0915,50,47,00	Spannhülse zu Nr. 22	2				

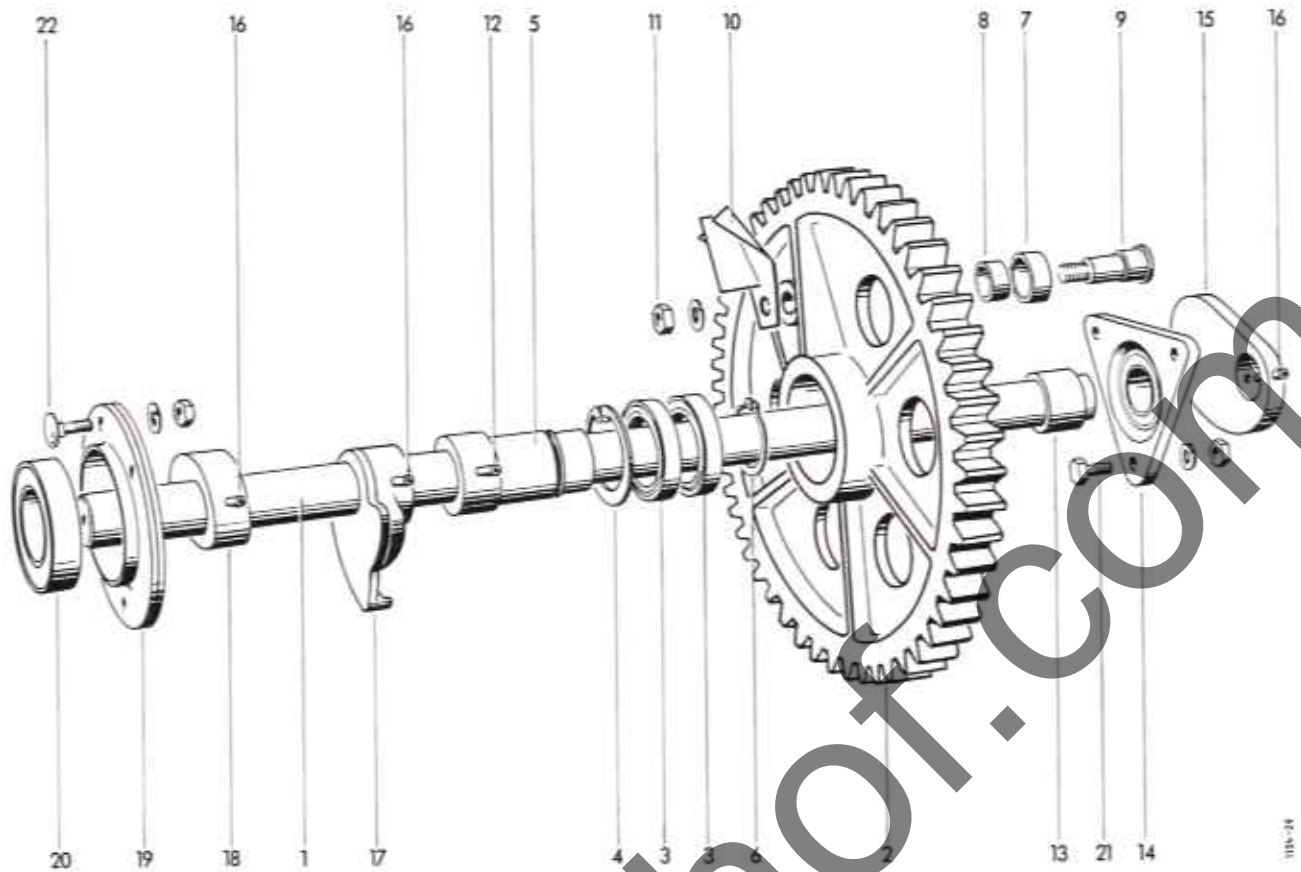

BINDERANTRIEBSWELLE

1	1125,25,01,01	Binderwelle	1	13	1124,25,01,20	Distanzhülse	1
2-11	1125,25,01,02	Binderantriebsrad kpl.	1	14	0924,21,50,00	Flanschgehäuse mit Einstellager	1
2-6	1125,25,01,03	Binderrad kpl.	1	15	0762,23,00,00	Exzenter	1
2	0762,84,00,00	Binderrad	1	16	0915,51,88,00	Spannhülse	3
3	0922,12,09,00	Rillenkugellager	2	17	0762,83,00,00	Steuerscheibe	1
4	0912,15,75,00	Sicherungsring	1	18	0727,18,00,00	Rastring	1
5	1124,25,01,07	Buchse	1	19-20	0924,20,43,00	Flanschlagereinheit kpl.	1
6	0912,10,45,00	Sicherungsring	1	19	0924,20,44,00	Blechgehäuse	2
7-10	1109,25,01,10	Rollenbolzen kpl.	1	20	0924,20,45,00	Y-Lager mit norm. Innenring	1
7	1109,25,01,48	Rolle mit Nr,8	1	21	0901,21,50,00	6kt-Schraube	3
8	0920,12,94,00	Laufbuchse	1		0907,10,12,00	6kt-Mutter	3
9	0918,30,56,00	Rollenbolzen	1		0911,10,12,00	Federring	3
10	1124,25,01,14	Räumblech	1	22	0903,11,02,00	Flachrundschrabe	4
11	0907,10,16,00	6kt-Mutter	1		0907,10,10,00	6kt-Mutter	4
	0911,10,16,00	Federring	1		0911,10,12,00	Federring	4
12	0915,51,87,00	Spannhülse	1				

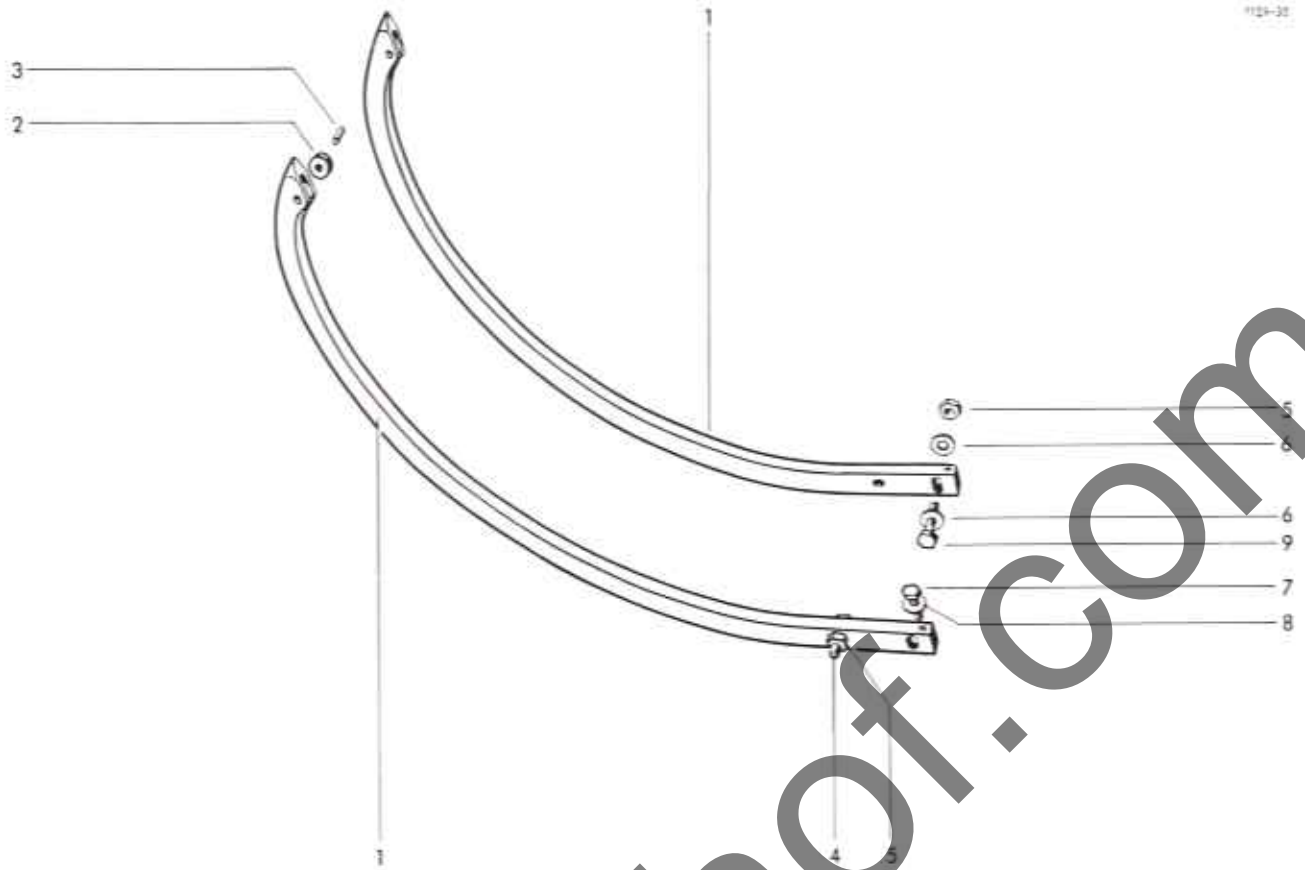

GARNBINDER-NADEL

1	1116,22,03,12	Nadel	mit Nr. 2+3	2	6	0910,15,11,00	Scheibe	4
2	0326,02,00,00	Nadelrolle		2	7	0901,20,68,00	6kt-Schraube	4
3	1101,22,08,18	Bolzen		2	8	0324,81,00,00	Scheibe	4
4	0901,21,12,00	6kt-Schraube		2	9	0901,21,13,00	6kt-Schraube	2
5	0907,80,10,00	Sicherungsmutter		4				

www.bonhof.com

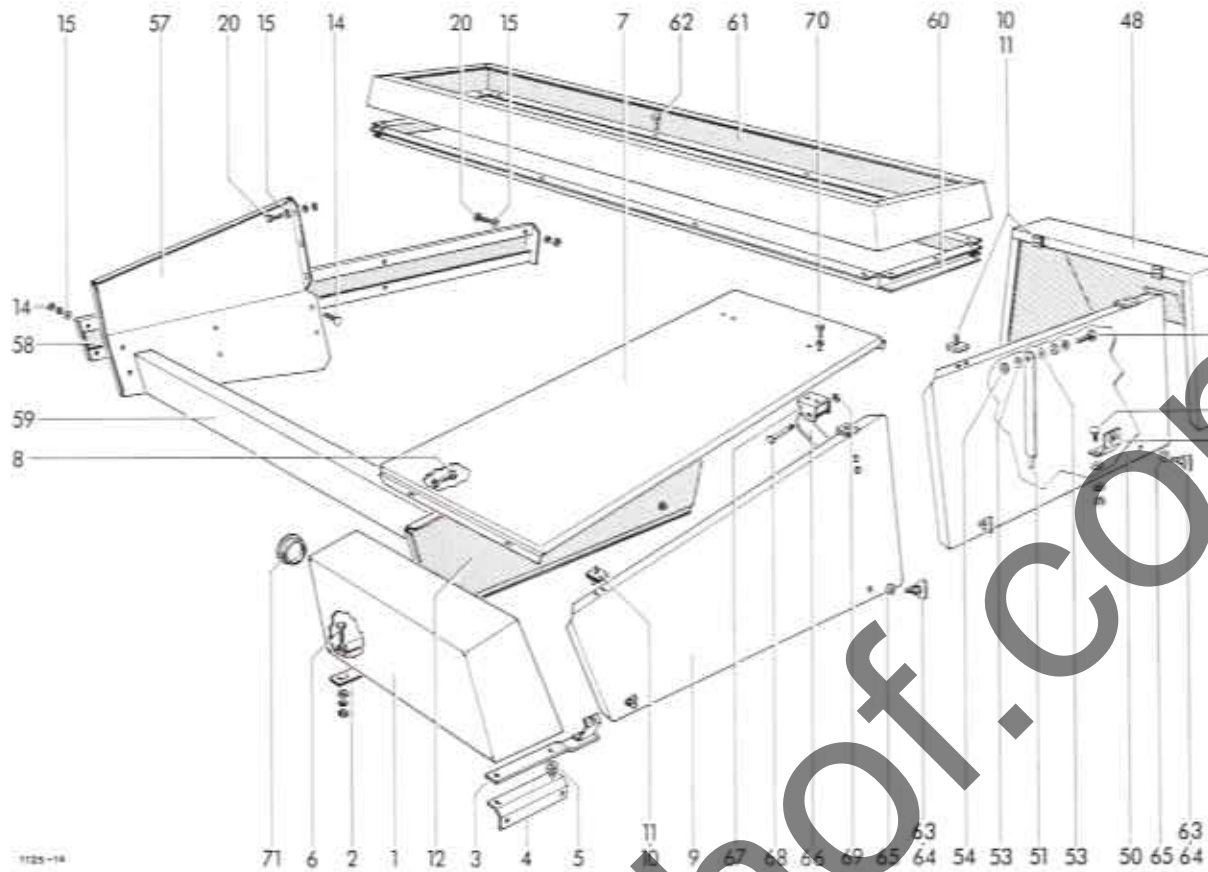

1125-14

SCHUTZVORRICHTUNGEN

1	1125,51,01,01	Kosten	1	16	0938,20,31,00	Haubenhalter	3
2	1124,51,01,06	Beilage	1	19*	0936,73,50,00	PVC-Stahlseil	
3	1124,51,01,08	Klappenhalter	1			mit Schlaufen	zu Nr.16+17 1
4	1124,51,01,12	Befestigungswinkel	1	20	0901,20,66,00	6kt-Schraube	10
5	0910,80,26,00	Scheibe	2		0907,10,08,00	6kt-Mutter	10
6	0901,20,70,00	6kt-Schraube	4		0911,10,08,00	Federring	10
	0907,10,08,00	6kt-Mutter	4	21	1124,51,03,01	Kurbelschutzblech	1
	0910,15,09,00	Scheibe	8	22	0901,20,66,00	6kt-Schraube	4
	0911,10,08,00	Federring	4		0907,10,08,00	6kt-Mutter	4
7	1125,51,01,28	Dachblech	1		0910,15,09,00	Scheibe	4
8	0901,20,66,00	6kt-Schraube	4		0911,10,08,00	Federring	4
	0907,10,08,00	6kt-Mutter	4	24	1124,51,04,01	Seitentell	1
	0910,15,09,00	Scheibe	8	25	0901,20,64,00	6kt-Schraube	8
	0911,10,08,00	Federring	4		0911,10,08,00	Federring	8
9-11	1125,51,01,41	Kurbelschutzklappe kpl.	1	26	1124,51,04,06	Seitentell	1
9	1125,51,01,42	Kurbelschutzklappe	1	27	0901,20,64,00	6kt-Schraube	3
10-12	1125,51,01,50	Kurbelschutzklappe kpl.	1		0907,10,08,00	6kt-Mutter	3
10	0903,31,54,00	Scharnier	8		0910,15,09,00	Scheibe	3
11	0902,50,42,00	Senkschraube	24		0911,10,08,00	Federring	3
	0907,10,06,00	6kt-Mutter	24	28	0901,20,68,00	6kt-Schraube	7
	0910,90,06,00	Scheibe	24		0907,10,08,00	6kt-Mutter	7
	0911,10,06,00	Federring	24		0910,15,09,00	Scheibe	7
12	1125,51,01,51	Kurbelschutzklappe	1		0911,10,08,00	Federring	7
13	1124,51,01,46	Befestigungsblech	1	29	0324,52,00,00	Auge	7
14	0903,10,41,00	Flachrundschrabe	12	30	1124,51,04,15	Halter	1
	0907,10,08,00	6kt-Mutter	12	31	0901,20,66,00	6kt-Schraube	2
	0911,10,08,00	Federring	12		0907,10,08,00	6kt-Mutter	2
15	0910,80,18,00	Scheibe	41		0910,15,09,00	Scheibe	2
16	0994,82,22,00	Schutztrichter	1		0911,10,08,00	Federring	2
17	0994,82,16,00	Schutztopf	1				

Fortsetzung K 11

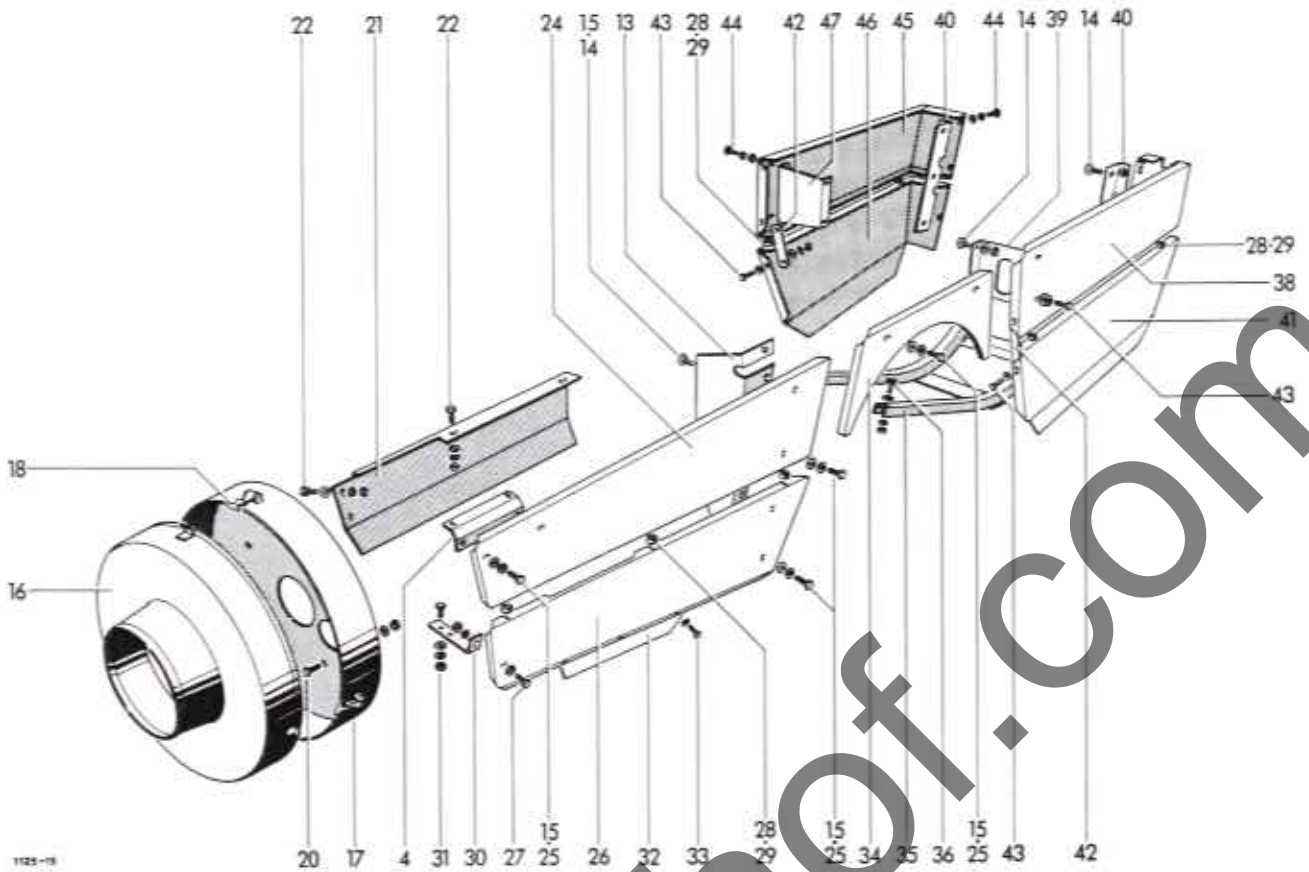

1125-18

32	1125,51,04,21	Seltenblech	1	51	1125,51,11,12	Stütze	1
33	0901,20,45,00	6kt-Schraube	3	52	0901,21,11,00	6kt-Schraube	1
	0907,10,06,00	6kt-Mutter	3		0911,10,10,00	Federring	1
	0910,15,06,00	Scheibe	3		0907,10,10,00	6kt-Mutter	1
	0911,10,06,00	Federring	3	53	0911,30,10,00	Federscheibe	2
34	1124,51,05,01	Mittelblech	1	54	0907,56,10,00	6kt-Mutter	1
35	1122,51,03,01	Nadelschutzzügel	1	55	1123,51,11,20	Halter	2
36	0901,21,10,00	6kt-Schraube	2	56	0903,10,15,00	Flachrundschraube	4
	0907,10,10,00	6kt-Mutter	2		0910,40,06,00	Scheibe	4
	0910,15,11,00	Scheibe	2		0911,10,06,00	Federring	4
	0911,10,10,00	Federring	2		0907,10,06,00	6kt-Mutter	4
37*	0901,21,10,00	6kt-Schraube	2	57	1125,51,13,01	Seitenblech	1
	0907,10,10,00	6kt-Mutter	2	58	1125,51,13,17	Blende	1
	0911,10,10,00	Federring	2	59	1125,51,14,01	Frontschutz	1
38	1125,51,08,01	Schwingenschutz	1	60	1125,51,16,01	Rahmen	1
39	1125,51,08,03	Halter	1	61	1125,51,19,11	Blende	1
40	1125,51,08,07	Halter	2	62	0901,20,45,00	6kt-Schraube	22
41	1125,51,08,18	Schwingenschutz	1		0907,10,06,00	6kt-Mutter	22
42	1125,51,08,20	Lasche	2		0910,40,06,00	Scheibe	22
43	0901,20,64,00	6kt-Schraube	4		0911,10,06,00	Federring	22
	0907,10,08,00	6kt-Mutter	4	63	0919,48,94,00	Flügelverschluß	6
	0910,15,09,00	Scheibe	8	64	0919,48,92,00	Haltescheibe	6
	0911,10,08,00	Federring	4	65	0910,80,40,00	Unterlegscheibe	6
44	0901,20,64,00	6kt-Schraube	10	66	0940,61,40,00	Feder	2
	0910,80,18,00	Scheibe	10	67	1124,51,18,02	Federhalter	4
	0911,10,08,00	Federring	10	68	0901,10,26,00	6kt-Schraube	4
45	1125,51,09,01	Schwingenschutz	1	69	0907,80,06,00	6kt-Mutter	4
46	1125,51,09,18	Schwingenschutz	1	70	0901,20,45,00	6kt-Schraube	8
47	1124,51,08,18	Halter	1		0907,10,06,00	6kt-Mutter	8
48	1125,51,10,01	Binderhaube	1		0910,40,06,00	Scheibe	16
49*	0938,98,59,00	Nutpuffer	2		0911,10,06,00	Federring	8
50	1125,51,11,01	Klappe	1	71	0938,90,40,00	Stopfen	1

siehe auch K 10

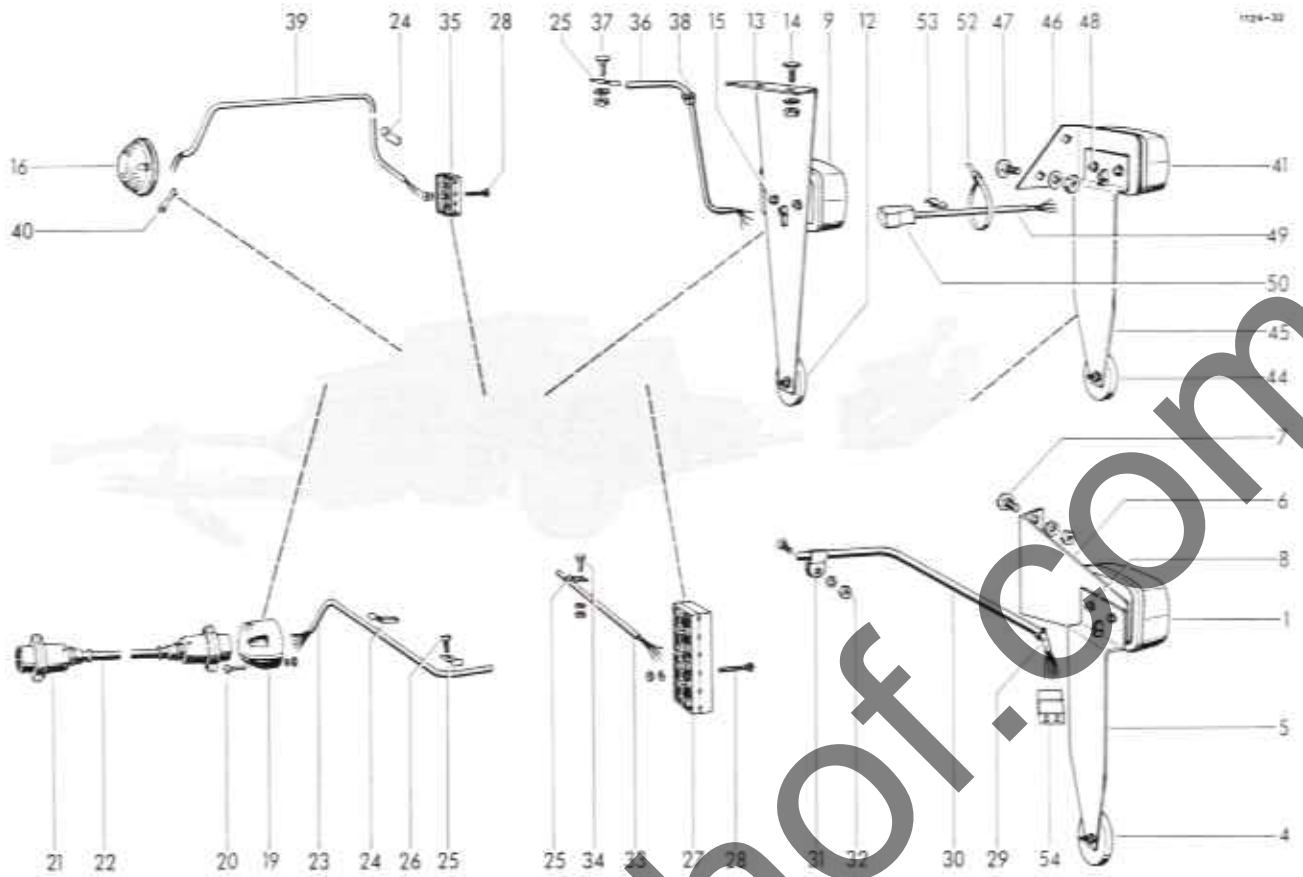

BELEUCHTUNG

1	0974,10,01,00	JOKON-Leuchte	1	17*	0974,20,26,00	Glühlampe	zu Nr,16	1
2*	0974,20,38,00	Glühlampe	zu Nr,1	2	18*	0902,24,47,00	Zylinderschraube	zu Nr,16
3*	0974,20,07,00	Glühlampe	zu Nr,1	1		0907,10,05,00	6kt-Mutter	1
4	0974,42,01,00	JOKON-Rückstrahler	1			0910,15,05,00	Scheibe	1
5	1121,63,01,07	Winkel	1			0911,10,05,00	Federring	1
6	1121,63,01,08	Winkel	1	19		0972,46,01,00	Steckdose	1
7	0903,10,70,00	Flachrundschraube	2	20		0902,24,52,00	Zylinderschraube	3
	0907,10,10,00	6kt-Mutter	2			0907,10,05,00	6kt-Mutter	3
	0911,10,10,00	Federring	2			0911,10,05,00	Federring	3
8	0902,24,45,00	Zylinderschraube	2	21+22		0972,16,86,00	Verbindungskabel kpl.	1
	0907,10,05,00	6kt-Mutter	2	21		0972,46,02,00	Stecker	2
	0911,10,05,00	Federring	2	22		0972,16,36,00	Kunststoffkabel	1
9	0974,10,02,00	JOKON-Leuchte	1	23		0972,16,26,00	Kunststoffkabel	1
10*	0974,20,38,00	Glühlampe	zu Nr,9	2	24	0972,62,11,00	Chassis-Kabelklemme	3
11*	0974,20,07,00	Glühlampe	zu Nr,9	1	25	0938,50,08,00	Schelle	12
12	0974,42,01,00	JOKON-Rückstrahler	12	26		0905,19,11,00	Swageformschraube	4
13	1121,63,02,07	Halter	1	27		0972,51,36,00	Leitungsverbinder	1
14	0902,10,40,00	Flachrundschraube	entfällt bei Garn	2	28	0902,24,31,00	Zylinderschraube	4
	0907,10,08,00	6kt-Mutter		2		0907,10,04,00	6kt-Mutter	4
	0911,10,08,00	Federring		2	29	0911,10,04,00	Federring	4
15	0902,24,43,00	Zylinderschraube	2	30		0972,14,44,00	Kunststoffkabel	1
16	0974,10,40,00	JOKON-Leuchte	1	31		1116,63,06,22	Rohr	1
						0938,50,12,00	Schelle	2

Fortsetzung K 21

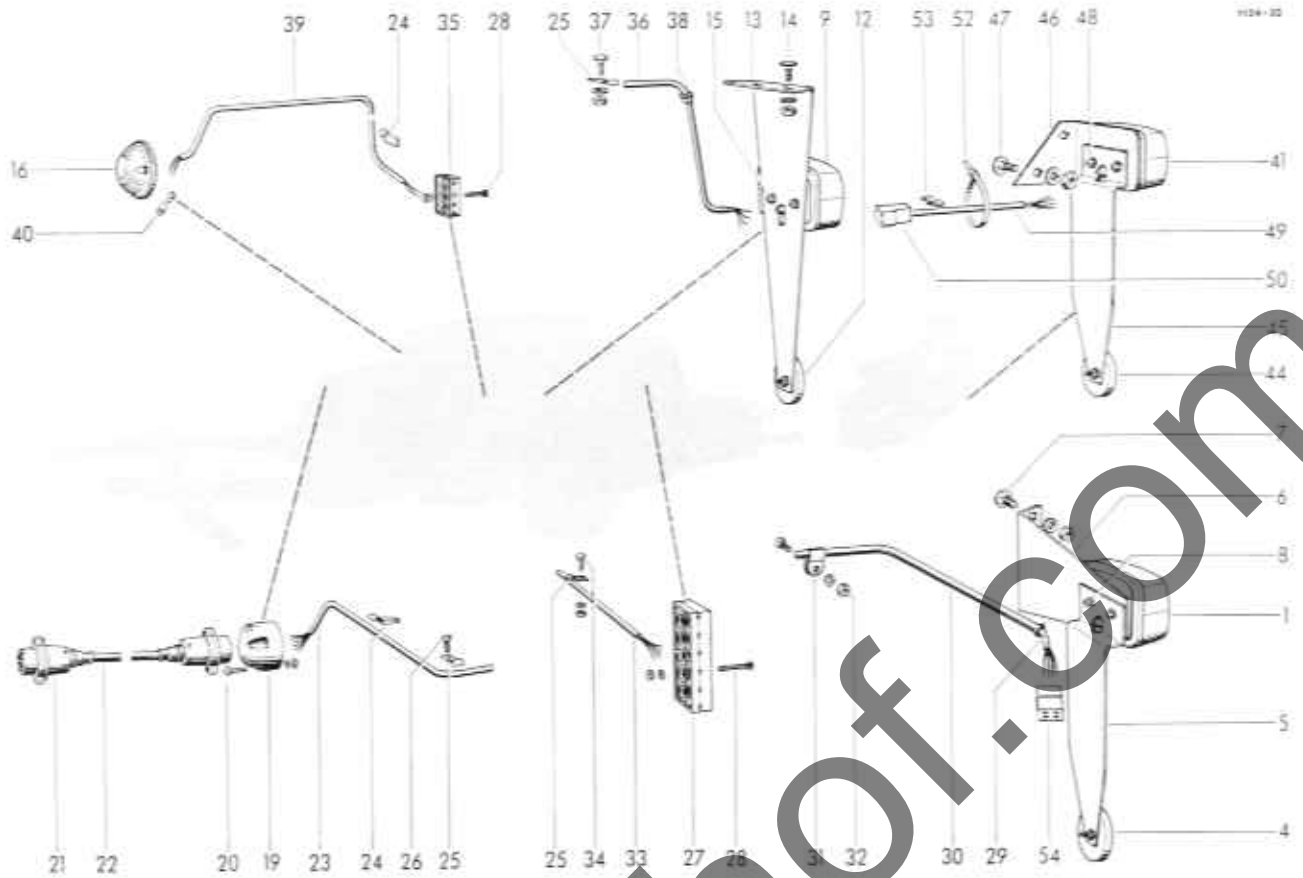

32	0903,10,42,00	Flachrundschrabe	2	43*	0974,20,07,00	Glühlampe	zu Nr,41	1
	0907,10,08,00	6kt-Mutter	2	44	0974,42,01,00	JOKON-Rückstrahler		1
	0911,10,08,00	Federring	2	45	1121,63,01,07	Winkel		1
33	0972,14,51,00	Kunststoffkabel	1	46	1121,63,08,08	Halter		1
34	0901,20,64,00	6kt-Schraube	5	47	0903,10,40,00	Flachrundschrabe		2
	0907,10,08,00	6kt-Mutter	5		0907,10,08,00	6kt-Mutter		2
	0911,10,08,00	Federring	5		0911,10,08,00	Federring		2
35	0972,51,04,00	Leitungsveränder	1	48	0902,24,45,00	Zylinderschraube		2
36	0972,14,33,00	Kunststoffkabel	1		0907,10,05,00	6kt-Mutter		2
37	0903,10,90,00	Flachrundschrabe	2		0911,10,05,00	Federring		2
	0907,10,08,00	6kt-Mutter	2	49	0972,14,33,00	Kunststoffkabel		1
	0911,10,08,00	Federring	2	50	0972,38,50,00	Flachsteckergehäuse		1
38	0972,60,01,00	Hexco-Schnapp- durchführung	1	51*	0972,38,14,00	Flachstecker	zu Nr,50	4
39	0972,12,16,00	Kunststoffkabel	1	52	0972,44,02,00	Panduit-Kabelbinder		3
40	0972,31,04,00	Kabelschuh	1	53	0972,62,11,00	Chassis-Kabelklemme		3
41	0974,40,01,00	JOKON-Leuchte	1	54	0972,38,49,00	Steckhülsegehäuse		1
42*	0974,20,38,00	Glühlampe	2	55*	0972,38,15,00	Steckhülse	zu Nr,54	4
				56*	0974,46,01,00	Seitenstrahler		4

siehe auch K 20

TEIL-NR.

SEITE NR.

TEIL-NR.

SEITE NR.

0307.46.00.00.... D30 2
 0307.48.00.00.... D30 21
 0307.57.00.00.... D30 24
 0307.76.00.00.... E10 7
 0307.77.00.00.... E10 2
 0307.83.00.00.... C10 2
 0307.92.00.00.... D30 11
 0315.54.00.00.... F11 59
 0324.26.00.00.... B20 21
 0324.31.00.00.... D20 6
 0324.52.00.00.... K10 29
 0324.79.00.00.... B20 21
 0324.79.00.00.... G20 20
 0324.81.00.00.... H60 8
 0324.91.00.00.... G10 11
 0325.20.00.00.... B20 20
 0325.56.00.00.... C10 24
 0325.83.00.00.... D30 10
 0325.90.00.00.... D20 11
 0326.02.00.00.... H60 2
 0327.88.00.00.... D20 8
 0328.15.00.00.... D40 11
 0328.20.00.00.... C10 12
 0328.20.00.00.... C30 18
 0328.22.00.00.... D31 49
 0328.35.00.00.... B10 22
 0328.36.00.00.... B10 33
 0328.39.00.00.... B10 21
 0328.39.00.00.... B10 32
 0328.72.00.00.... G30 14
 0336.17.00.00.... E10 19
 0336.17.00.00.... E10 22
 0336.43.00.00.... D31 58
 0336.51.00.00.... D31 56
 0338.30.00.00.... C30 8
 0339.37.00.00.... B10 15
 0352.23.00.00.... D30 20
 0361.08.00.00.... H30 4
 0362.09.00.00.... G10 12
 0363.05.00.00.... H10 15
 0364.18.00.00.... H40 30
 0364.32.00.00.... H40 17
 0707.10.00.00.... D20 3
 0707.16.00.00.... C10 7
 0710.54.00.00.... E10 14
 0712.16.00.00.... E10 15
 0714.80.00.00.... D31 57
 0714.83.00.00.... F10 7
 0716.09.00.00.... D30 7
 0718.88.00.00.... D30 29
 0719.11.00.00.... D20 9
 0719.32.00.00.... D31 45
 0719.37.00.00.... C10 1
 0719.39.00.00.... D31 34
 0719.47.00.00.... D30 1

0719.51.00.00.... E10 1
 0720.01.00.00.... G10 4
 0726.10.00.00.... G10 30
 0727.18.00.00.... H50 18
 0728.02.00.00.... G20 17
 0730.30.13.00.... B11 7
 0730.35.00.00.... D31 43
 0736.68.00.00.... C10 27
 0736.77.00.00.... C10 19
 0736.78.00.00.... C10 14
 0736.79.00.00.... C10 15
 0736.85.00.00.... B10 19
 0736.87.00.00.... B10 30
 0753.04.00.00.... B20 22
 0753.05.00.00.... B20 22
 0762.23.00.00.... H50 15
 0762.78.00.00.... G20 2
 0762.79.00.00.... G20 4
 0762.81.00.00.... G10 21
 0762.82.00.00.... G10 27
 0762.83.00.00.... H50 17
 0762.84.00.00.... H50 2
 0764.04.00.00.... H40 25
 0764.04.00.00.... H40 31
 0764.17.00.00.... H40 2
 0764.19.00.00.... H40 33
 0765.28.00.00.... C30 13
 0765.29.00.00.... H40 1
 0901.10.16.00.... H40 47
 0901.10.26.00.... B41 61
 0901.10.26.00.... K11 68
 0901.10.50.00.... D20 5
 0901.10.63.00.... D20 17
 0901.10.66.00.... B10 39
 0901.11.03.00.... C10 37
 0901.11.05.00.... C30 10
 0901.11.05.00.... F10 2
 0901.11.08.00.... H40 43
 0901.11.42.00.... C20 18
 0901.11.49.00.... A10 12
 0901.11.49.00.... C20 17
 0901.11.60.00.... D31 35
 0901.11.80.00.... F10 14
 0901.11.80.00.... F11 51
 0901.12.42.00.... D31 52
 0901.12.42.00.... D31 59
 0901.12.47.00.... D31 44
 0901.12.50.00.... A10 26
 0901.12.51.00.... B20 23
 0901.20.45.00.... B41 62
 0901.20.45.00.... C40 15
 0901.20.45.00.... D40 16
 0901.20.45.00.... G10 40
 0901.20.45.00.... H10 29
 0901.20.45.00.... H30 20

TEIL-NR.

SEITE NR.

TEIL-NR.

SEITE NR.

0901.20.45.00.... K11 33
 0901.20.45.00.... K11 62
 0901.20.45.00.... K11 70
 0901.20.47.00.... C20 27
 0901.20.47.00.... G10 42
 0901.20.47.00.... H30 14
 0901.20.64.00.... C20 14
 0901.20.64.00.... K10 25
 0901.20.64.00.... K10 27
 0901.20.64.00.... K11 43
 0901.20.64.00.... K11 44
 0901.20.64.00.... K21 34
 0901.20.66.00.... B40 13
 0901.20.66.00.... B40 15
 0901.20.66.00.... B40 18
 0901.20.66.00.... B40 2
 0901.20.66.00.... B40 20
 0901.20.66.00.... B40 22
 0901.20.66.00.... B40 4
 0901.20.66.00.... B40 7
 0901.20.66.00.... B41 34
 0901.20.66.00.... B41 37
 0901.20.66.00.... B41 38*
 0901.20.66.00.... B41 54*
 0901.20.66.00.... B45 7
 0901.20.66.00.... C20 13
 0901.20.66.00.... C20 37*
 0901.20.66.00.... D40 7
 0901.20.66.00.... F10 6
 0901.20.66.00.... G30 6
 0901.20.66.00.... K10 20
 0901.20.66.00.... K10 22
 0901.20.66.00.... K10 31
 0901.20.66.00.... K10 8
 0901.20.68.00.... B10 23
 0901.20.68.00.... B10 28
 0901.20.68.00.... B10 34
 0901.20.68.00.... B40 27
 0901.20.68.00.... B41 32
 0901.20.68.00.... F11 54
 0901.20.68.00.... H60 7
 0901.20.68.00.... K10 28
 0901.20.70.00.... K10 6
 0901.20.74.00.... B10 18
 0901.21.06.00.... B40 9*
 0901.21.06.00.... B41 36*
 0901.21.06.00.... B41 46*
 0901.21.06.00.... H20 8
 0901.21.06.00.... H40 44
 0901.21.08.00.... A10 28
 0901.21.08.00.... C20 24
 0901.21.08.00.... G30 9
 0901.21.08.00.... H10 11
 0901.21.10.00.... A10 43
 0901.21.10.00.... C30 15

0901.21.10.00.... D31 33
 0901.21.10.00.... G30 16
 0901.21.10.00.... K11 36
 0901.21.10.00.... K11 37*
 0901.21.11.00.... C10 34
 0901.21.11.00.... C10 36
 0901.21.11.00.... K11 52
 0901.21.12.00.... D31 61
 0901.21.12.00.... G30 17
 0901.21.12.00.... H60 4
 0901.21.13.00.... C20 32
 0901.21.13.00.... H60 9
 0901.21.45.00.... B20 19
 0901.21.45.00.... C20 5
 0901.21.49.00.... D40 18
 0901.21.50.00.... C10 13
 0901.21.50.00.... C30 19
 0901.21.50.00.... F10 30
 0901.21.50.00.... H50 21
 0901.21.51.00.... B51 3
 0901.21.53.00.... B10 17
 0901.22.11.00.... D30 22
 0901.22.51.00.... D31 41
 0901.22.52.00.... B51 6
 0901.22.52.00.... D20 12
 0901.22.52.00.... D31 65
 0901.70.21.00.... H40 20
 0901.70.41.00.... E10 32
 0901.80.46.00.... C30 3
 0901.80.63.00.... B10 9
 0901.80.65.00.... B10 8
 0901.80.65.00.... E10 31
 0901.80.72.00.... E10 34
 0901.90.52.00.... H40 37
 0901.98.10.00.... G20 14
 0902.10.26.00.... E10 20
 0902.10.26.00.... E10 23
 0902.10.63.00.... C10 33
 0902.11.03.00.... D31 50
 0902.16.24.00.... G20 27
 0902.20.44.00.... D30 25
 0902.24.24.00.... G10 39
 0902.24.31.00.... K20 28
 0902.24.43.00.... K20 15
 0902.24.45.00.... B45 17
 0902.24.45.00.... K20 8
 0902.24.45.00.... K21 48
 0902.24.47.00.... K20 18*
 0902.24.52.00.... K20 20
 0902.24.60.00.... H40 29
 0902.30.63.00.... H30 2
 0902.40.20.00.... H10 18
 0902.40.22.00.... H10 16
 0902.40.22.00.... H10 25
 0902.40.62.00.... D40 5

TEIL-NR.	SEITE NR.	TEIL-NR.	SEITE NR.
0902.50.42.00.....	B41 41	0907.10.06.00.....	B41 62
0902.50.42.00.....	B45 11	0907.10.06.00.....	B45 11
0902.50.42.00.....	K10 11	0907.10.06.00.....	C40 15
0902.60.63.00.....	B10 5*	0907.10.06.00.....	G10 40
0903.10.15.00.....	H30 6	0907.10.06.00.....	G10 42
0903.10.15.00.....	K11 56	0907.10.06.00.....	H30 14
0903.10.40.00.....	K20 14	0907.10.06.00.....	H30 2
0903.10.40.00.....	K21 47	0907.10.06.00.....	H30 20
0903.10.41.00.....	B40 6	0907.10.06.00.....	H30 6
0903.10.41.00.....	B41 55*	0907.10.06.00.....	K10 11
0903.10.41.00.....	B45 3	0907.10.06.00.....	K11 33
0903.10.41.00.....	B45 5	0907.10.06.00.....	K11 56
0903.10.41.00.....	B45 8	0907.10.06.00.....	K11 62
0903.10.41.00.....	C20 12	0907.10.06.00.....	K11 70
0903.10.41.00.....	C20 30	0907.10.07.00.....	C20 5
0903.10.41.00.....	F10 5	0907.10.08.00.....	B10 18
0903.10.41.00.....	H30 10	0907.10.08.00.....	B10 28
0903.10.41.00.....	K10 14	0907.10.08.00.....	B10 29
0903.10.42.00.....	B30 5	0907.10.08.00.....	B30 5
0903.10.42.00.....	B40 26	0907.10.08.00.....	B40 11
0903.10.42.00.....	B41 31*	0907.10.08.00.....	B40 13
0903.10.42.00.....	B45 2	0907.10.08.00.....	B40 15
0903.10.42.00.....	C20 38*	0907.10.08.00.....	B40 18
0903.10.42.00.....	K21 32	0907.10.08.00.....	B40 2
0903.10.70.00.....	K20 7	0907.10.08.00.....	B40 20
0903.10.71.00.....	B10 16	0907.10.08.00.....	B40 22
0903.10.71.00.....	B40 28	0907.10.08.00.....	B40 26
0903.10.71.00.....	C30 21	0907.10.08.00.....	B40 27
0903.10.71.00.....	G10 16	0907.10.08.00.....	B40 4
0903.10.71.00.....	G10 17	0907.10.08.00.....	B40 6
0903.10.71.00.....	H20 11	0907.10.08.00.....	B40 7
0903.10.73.00.....	A10 42	0907.10.08.00.....	B41 31*
0903.10.90.00.....	K21 37	0907.10.08.00.....	B41 32
0903.11.02.00.....	H50 22	0907.10.08.00.....	B41 34
0903.11.04.00.....	B51 2	0907.10.08.00.....	B41 37
0903.80.11.00.....	D31 37	0907.10.08.00.....	B41 38*
0903.86.01.00.....	D31 39	0907.10.08.00.....	B41 54*
0904.20.45.00.....	H40 13	0907.10.08.00.....	B41 55*
0904.28.28.00.....	H10 19	0907.10.08.00.....	B45 2
0904.40.56.00.....	B10 13*	0907.10.08.00.....	B45 3
0904.40.56.00.....	D40 23	0907.10.08.00.....	B45 5
0904.63.44.00.....	E10 27	0907.10.08.00.....	B45 7
0904.70.50.00.....	G10 25	0907.10.08.00.....	B45 8
0905.19.11.00.....	C20 4	0907.10.08.00.....	C20 12
0905.19.11.00.....	C20 7	0907.10.08.00.....	C20 30
0905.19.11.00.....	C40 16	0907.10.08.00.....	E10 28
0905.19.11.00.....	K20 26	0907.10.08.00.....	F10 5
0907.10.04.00.....	K20 28	0907.10.08.00.....	F10 6
0907.10.05.00.....	B45 17	0907.10.08.00.....	G30 6
0907.10.05.00.....	H40 47	0907.10.08.00.....	H10 18
0907.10.05.00.....	K20 18*	0907.10.08.00.....	H10 21
0907.10.05.00.....	K20 20	0907.10.08.00.....	H10 22
0907.10.05.00.....	K20 8	0907.10.08.00.....	H10 25
0907.10.05.00.....	K21 48	0907.10.08.00.....	H10 4
0907.10.06.00.....	B41 41	0907.10.08.00.....	H30 10

TEIL-NR.

SEITE NR.

TEIL-NR.

SEITE NR.

0907.10.08.00.... K10 14
 0907.10.08.00.... K10 20
 0907.10.08.00.... K10 22
 0907.10.08.00.... K10 27
 0907.10.08.00.... K10 28
 0907.10.08.00.... K10 31
 0907.10.08.00.... K10 6
 0907.10.08.00.... K10 8
 0907.10.08.00.... K11 43
 0907.10.08.00.... K20 14
 0907.10.08.00.... K21 32
 0907.10.08.00.... K21 34
 0907.10.08.00.... K21 37
 0907.10.08.00.... K21 47
 0907.10.09.00.... H10 23
 0907.10.10.00.... A10 28
 0907.10.10.00.... A10 42
 0907.10.10.00.... A10 43
 0907.10.10.00.... B10 16
 0907.10.10.00.... B40 28
 0907.10.10.00.... B40 9*
 0907.10.10.00.... B41 36*
 0907.10.10.00.... B41 46*
 0907.10.10.00.... C10 36
 0907.10.10.00.... C30 10
 0907.10.10.00.... C30 15
 0907.10.10.00.... C30 21
 0907.10.10.00.... D31 62
 0907.10.10.00.... D40 24
 0907.10.10.00.... F10 2
 0907.10.10.00.... G10 13
 0907.10.10.00.... G10 16
 0907.10.10.00.... G10 17
 0907.10.10.00.... G30 16
 0907.10.10.00.... G30 17
 0907.10.10.00.... H20 11
 0907.10.10.00.... H50 22
 0907.10.10.00.... K11 36
 0907.10.10.00.... K11 37*
 0907.10.10.00.... K11 52
 0907.10.10.00.... K20 7
 0907.10.12.00.... B10 17
 0907.10.12.00.... B10 5*
 0907.10.12.00.... C20 17
 0907.10.12.00.... C20 18
 0907.10.12.00.... D40 5
 0907.10.12.00.... F10 14
 0907.10.12.00.... F11 51
 0907.10.12.00.... H50 21
 0907.10.14.00.... G30 13
 0907.10.16.00.... B20 23
 0907.10.16.00.... B51 6
 0907.10.16.00.... D31 44
 0907.10.16.00.... H50 11
 0907.10.20.00.... G20 16

0907.20.10.00.... B10 14*
 0907.22.04.00.... G10 39
 0907.22.10.00.... C10 36
 0907.22.10.00.... D31 63
 0907.56.10.00.... K11 54
 0907.60.08.00.... B10 39
 0907.60.10.00.... H40 16
 0907.80.06.00.... B41 61
 0907.80.06.00.... K11 69
 0907.80.08.00.... F11 55*
 0907.80.08.00.... H10 17
 0907.80.10.00.... C10 35
 0907.80.10.00.... G20 28
 0907.80.10.00.... H40 38
 0907.80.10.00.... H60 5
 0907.80.12.00.... A10 14
 0907.80.12.00.... B51 4
 0907.80.12.00.... D40 14
 0907.80.12.00.... F10 31
 0907.80.16.00.... A10 27
 0907.80.16.00.... D31 42
 0907.81.08.00.... C30 4
 0907.81.10.00.... E10 35
 0907.81.12.00.... E10 33
 0908.20.16.00.... A10 7
 0908.20.18.00.... A10 21
 0908.31.06.00.... H30 18
 0908.69.09.00.... D30 5
 0908.88.03.00.... A10 25
 0910.10.04.00.... G10 39
 0910.10.06.00.... H30 14
 0910.10.13.00.... B51 2
 0910.10.13.00.... B51 3
 0910.10.13.00.... C20 5
 0910.10.13.00.... D40 18
 0910.10.17.00.... B20 29
 0910.10.21.00.... B11 9
 0910.10.21.00.... B20 7
 0910.10.21.00.... G10 14
 0910.15.05.00.... K20 18*
 0910.15.06.00.... C20 27
 0910.15.06.00.... G10 42
 0910.15.06.00.... H30 20
 0910.15.06.00.... K11 33
 0910.15.09.00.... B10 28
 0910.15.09.00.... B10 29
 0910.15.09.00.... H10 16
 0910.15.09.00.... H10 3
 0910.15.09.00.... K10 22
 0910.15.09.00.... K10 27
 0910.15.09.00.... K10 28
 0910.15.09.00.... K10 31
 0910.15.09.00.... K10 6
 0910.15.09.00.... K10 8
 0910.15.09.00.... K11 43

TEIL-NR.

SEITE NR.

TEIL-NR.

SEITE NR.

0910.15.11.00....	A10	28
0910.15.11.00....	B41	36*
0910.15.11.00....	B41	46*
0910.15.11.00....	C20	24
0910.15.11.00....	C30	10
0910.15.11.00....	G10	16
0910.15.11.00....	G30	16
0910.15.11.00....	G30	17
0910.15.11.00....	H20	11
0910.15.11.00....	H60	6
0910.15.11.00....	K11	36
0910.15.22.00....	H10	5
0910.15.26.00....	B20	21
0910.15.26.00....	B21	4
0910.15.26.00....	C20	21
0910.15.26.00....	H20	9
0910.25.17.00....	B10	25
0910.25.17.00....	C40	12
0910.25.17.00....	G10	32
0910.25.31.00....	B20	4
0910.30.17.00....	H40	39
0910.40.05.00....	B45	17
0910.40.06.00....	B41	41
0910.40.06.00....	B41	62
0910.40.06.00....	B45	11
0910.40.06.00....	D40	16
0910.40.06.00....	H30	19
0910.40.06.00....	K10	11
0910.40.06.00....	K11	56
0910.40.06.00....	K11	62
0910.40.06.00....	K11	70
0910.60.06.00....	H10	29
0910.60.10.00....	A10	42
0910.60.10.00....	A10	43
0910.64.06.00....	H30	6
0910.71.74.00....	D40	25*
0910.72.01.00....	D30	15
0910.72.03.00....	D30	15
0910.72.04.00....	D30	15
0910.72.05.00....	G20	6
0910.72.51.00....	C10	10
0910.72.75.00....	E10	12
0910.72.77.00....	E10	12
0910.73.10.00....	E10	17
0910.73.11.00....	E10	4
0910.73.12.00....	E10	17
0910.73.70.00....	E10	9
0910.73.72.00....	E10	9
0910.74.16.00....	C10	4
0910.74.70.00....	D30	18
0910.74.72.00....	D30	18
0910.74.73.00....	D30	18
0910.74.74.00....	D30	18
0910.75.60.00....	D30	27
0910.75.62.00....	D30	27

0910.75.63.00....	D30	27
0910.75.64.00....	D30	27
0910.80.18.00....	B30	5
0910.80.18.00....	B40	11
0910.80.18.00....	B40	13
0910.80.18.00....	B40	15
0910.80.18.00....	B40	18
0910.80.18.00....	B40	2
0910.80.18.00....	B40	20
0910.80.18.00....	B40	22
0910.80.18.00....	B40	26
0910.80.18.00....	B40	27
0910.80.18.00....	B40	4
0910.80.18.00....	B40	6
0910.80.18.00....	B41	31*
0910.80.18.00....	B41	32
0910.80.18.00....	B41	34
0910.80.18.00....	B41	37
0910.80.18.00....	B41	38*
0910.80.18.00....	B41	54*
0910.80.18.00....	B41	55*
0910.80.18.00....	B45	2
0910.80.18.00....	B45	3
0910.80.18.00....	B45	5
0910.80.18.00....	B45	7
0910.80.18.00....	B45	8
0910.80.18.00....	F10	6
0910.80.18.00....	K10	15
0910.80.18.00....	K11	44
0910.80.24.00....	B10	16
0910.80.24.00....	B40	28
0910.80.26.00....	K10	5
0910.80.40.00....	B41	58*
0910.80.40.00....	B45	14
0910.80.40.00....	K11	65
0910.80.45.00....	D40	13
0910.80.53.00....	G30	12
0910.80.86.00....	F10	20
0910.80.86.00....	F11	45
0910.81.14.00....	C20	22
0910.84.25.00....	D30	14
0910.84.26.00....	D30	13
0910.89.11.00....	D31	64
0910.89.12.00....	H40	19
0910.89.90.00....	D20	19
0910.89.93.00....	C10	18
0910.90.12.00....	H40	21
0911.10.04.00....	K20	28
0911.10.05.00....	B45	17
0911.10.05.00....	H40	47
0911.10.05.00....	K20	18*
0911.10.05.00....	K20	20
0911.10.05.00....	K20	8
0911.10.05.00....	K21	48
0911.10.06.00....	B41	41

TEIL-NR.	SEITE NR.	TEIL-NR.	SEITE NR.
0911.10.06.00....	B41 62	0911.10.08.00....	F10 5
0911.10.06.00....	B45 11	0911.10.08.00....	F10 6
0911.10.06.00....	C20 27	0911.10.08.00....	G30 6
0911.10.06.00....	C40 15	0911.10.08.00....	H10 18
0911.10.06.00....	D40 16	0911.10.08.00....	H10 22
0911.10.06.00....	G10 40	0911.10.08.00....	H10 25
0911.10.06.00....	G10 42	0911.10.08.00....	H10 4
0911.10.06.00....	H10 29	0911.10.08.00....	H20 11
0911.10.06.00....	H30 14	0911.10.08.00....	H30 10
0911.10.06.00....	H30 2	0911.10.08.00....	K10 14
0911.10.06.00....	H30 6	0911.10.08.00....	K10 20
0911.10.06.00....	K10 11	0911.10.08.00....	K10 22
0911.10.06.00....	K11 33	0911.10.08.00....	K10 25
0911.10.06.00....	K11 56	0911.10.08.00....	K10 27
0911.10.06.00....	K11 62	0911.10.08.00....	K10 28
0911.10.06.00....	K11 70	0911.10.08.00....	K10 31
0911.10.07.00....	D20 5	0911.10.08.00....	K10 6
0911.10.08.00....	B10 18	0911.10.08.00....	K10 8
0911.10.08.00....	B10 23	0911.10.08.00....	K11 43
0911.10.08.00....	B10 28	0911.10.08.00....	K11 44
0911.10.08.00....	B10 29	0911.10.08.00....	K20 14
0911.10.08.00....	B10 34	0911.10.08.00....	K21 32
0911.10.08.00....	B30 5	0911.10.08.00....	K21 34
0911.10.08.00....	B40 11	0911.10.08.00....	K21 37
0911.10.08.00....	B40 13	0911.10.08.00....	K21 47
0911.10.08.00....	B40 15	0911.10.10.00....	A10 28
0911.10.08.00....	B40 18	0911.10.10.00....	A10 42
0911.10.08.00....	B40 2	0911.10.10.00....	A10 43
0911.10.08.00....	B40 20	0911.10.10.00....	B10 16
0911.10.08.00....	B40 22	0911.10.10.00....	B40 28
0911.10.08.00....	B40 26	0911.10.10.00....	B40 9*
0911.10.08.00....	B40 27	0911.10.10.00....	B41 36*
0911.10.08.00....	B40 4	0911.10.10.00....	B41 46*
0911.10.08.00....	B40 6	0911.10.10.00....	C10 33
0911.10.08.00....	B40 7	0911.10.10.00....	C10 34
0911.10.08.00....	B41 31*	0911.10.10.00....	C10 37
0911.10.08.00....	B41 32	0911.10.10.00....	C30 10
0911.10.08.00....	B41 34	0911.10.10.00....	C30 15
0911.10.08.00....	B41 37	0911.10.10.00....	C30 21
0911.10.08.00....	B41 38*	0911.10.10.00....	D31 33
0911.10.08.00....	B41 54*	0911.10.10.00....	F10 2
0911.10.08.00....	B41 55*	0911.10.10.00....	G10 16
0911.10.08.00....	B45 2	0911.10.10.00....	G10 17
0911.10.08.00....	B45 3	0911.10.10.00....	G30 16
0911.10.08.00....	B45 5	0911.10.10.00....	G30 17
0911.10.08.00....	B45 7	0911.10.10.00....	G30 9
0911.10.08.00....	B45 8	0911.10.10.00....	H10 11
0911.10.08.00....	C20 12	0911.10.10.00....	H20 8
0911.10.08.00....	C20 13	0911.10.10.00....	K11 36
0911.10.08.00....	C20 14	0911.10.10.00....	K11 37*
0911.10.08.00....	C20 30	0911.10.10.00....	K11 52
0911.10.08.00....	D20 17	0911.10.10.00....	K20 7
0911.10.08.00....	D30 25	0911.10.12.00....	B10 17
0911.10.08.00....	D40 7	0911.10.12.00....	B10 5*
0911.10.08.00....	E10 20	0911.10.12.00....	B20 19

TEIL-NR.

SEITE NR.

TEIL-NR.

SEITE NR.

0911.10.12.00..... C10 13
 0911.10.12.00..... C20 17
 0911.10.12.00..... C20 18
 0911.10.12.00..... C20 5
 0911.10.12.00..... C30 19
 0911.10.12.00..... D40 18
 0911.10.12.00..... D40 5
 0911.10.12.00..... H50 21
 0911.10.12.00..... H50 22
 0911.10.14.00..... G30 13
 0911.10.16.00..... B20 23
 0911.10.16.00..... B51 6
 0911.10.16.00..... D20 12
 0911.10.16.00..... D31 44
 0911.10.16.00..... D31 65
 0911.10.16.00..... H50 11
 0911.20.08.00..... E10 23
 0911.30.10.00..... G10 6
 0911.30.10.00..... K11 53
 0911.30.12.00..... H40 20
 0911.30.16.00..... B20 28
 0911.40.10.00..... H40 45
 0911.89.09.00..... D30 6
 0912.10.15.00..... H40 36
 0912.10.20.00..... F10 21
 0912.10.20.00..... F11 46
 0912.10.20.00..... H30 5
 0912.10.25.00..... G20 7
 0912.10.26.00..... E10 30
 0912.10.35.00..... E10 11
 0912.10.40.00..... C10 6
 0912.10.40.00..... E10 5
 0912.10.45.00..... H50 6
 0912.10.50.00..... H40 5
 0912.15.27.00..... D31 55
 0912.15.55.00..... C10 9
 0912.15.62.00..... D40 20
 0912.15.68.00..... C10 5
 0912.15.72.00..... D31 47
 0912.15.79.00..... H50 4
 0912.15.80.00..... D30 19
 0912.15.80.00..... E10 6
 0912.15.80.00..... H40 4
 0912.16.15.00..... C10 23
 0912.22.28.00..... D15 6
 0912.22.32.00..... D10 6
 0912.22.32.00..... D15 7
 0912.50.10.00..... C30 7
 0912.68.63.00..... C10 29
 0912.82.28.00..... E10 26
 0913.10.72.00..... G20 18
 0913.30.28.00..... G10 26
 0913.30.73.00..... G20 9
 0913.50.34.00..... G10 28
 0915.50.47.00..... H40 24*

0915.50.57.00..... H40 12*
 0915.51.13.00..... B11 3
 0915.51.26.00..... H40 24*
 0915.51.32.00..... H40 26*
 0915.51.32.00..... H40 32
 0915.51.33.00..... G10 15
 0915.51.34.00..... G10 20
 0915.51.36.00..... H40 12*
 0915.51.54.00..... B11 8
 0915.51.57.00..... C20 25
 0915.51.58.00..... B20 17
 0915.51.58.00..... G20 23
 0915.51.79.00..... B51 11
 0915.51.87.00..... C20 9
 0915.51.87.00..... G10 23
 0915.51.87.00..... H50 12
 0915.51.88.00..... B20 19
 0915.51.88.00..... H40 46
 0915.51.88.00..... H50 16
 0915.52.04.00..... H40 11
 0915.52.22.00..... D10 9
 0915.52.22.00..... D15 12
 0915.62.70.00..... E10 18
 0916.10.43.00..... B10 37
 0916.10.95.00..... G10 8
 0916.10.97.00..... B10 26
 0916.10.97.00..... B20 30
 0916.10.97.00..... C40 13
 0916.10.97.00..... H40 39
 0916.11.01.00..... A10 8
 0916.11.12.00..... B20 13
 0916.11.12.00..... G10 33
 0916.11.12.00..... H10 6
 0916.11.13.00..... B20 8
 0916.11.13.00..... F11 42
 0916.11.15.00..... A10 22
 0916.11.15.00..... G20 21
 0916.11.16.00..... F10 17
 0916.11.24.00..... B21 5
 0916.11.24.00..... H20 10
 0916.11.28.00..... C30 11
 0916.11.49.00..... B20 3
 0916.20.05.00..... B50 4
 0916.21.03.00..... C20 36*
 0916.22.06.00..... F10 26
 0916.22.07.00..... F11 35
 0916.22.07.00..... F11 61
 0916.22.12.00..... B20 25
 0916.22.13.00..... B20 25
 0916.22.13.00..... B51 8
 0917.10.52.00..... B10 36
 0917.31.46.00..... C40 10
 0917.31.49.00..... B10 35
 0917.31.50.00..... H40 34
 0917.31.51.00..... C40 11

TEIL-NR.	SEITE NR.	TEIL-NR.	SEITE NR.
0917.51.53.00.....	B10 38	0922.78.13.00.....	G20 5
0917.51.55.00.....	B20 27	0922.88.02.00.....	B20 15
0917.62.47.00.....	B21 3	0922.93.19.00.....	H40 18
0918.21.66.00.....	G30 11	0922.96.27.00.....	C10 28
0918.30.56.00.....	H50 9	0924.20.01.00.....	F10 4
0919.40.48.00.....	D20 16	0924.20.30.00.....	C30 20
0919.48.92.00.....	B41 57*	0924.20.43.00.....	H50 19+20
0919.48.92.00.....	B45 13	0924.20.44.00.....	H50 19
0919.48.92.00.....	K11 64	0924.20.45.00.....	H50 20
0919.48.94.00.....	B41 56	0924.21.50.00.....	H50 14
0919.48.94.00.....	B45 12	0924.50.05.00.....	H40 35
0919.48.94.00.....	K11 63	0924.50.27.00.....	D40 8
0919.62.94.00.....	H10 13	0924.50.71.00.....	G30 10
0919.64.30.00.....	H10 20	0924.51.18.00.....	H10 2
0920.10.81.00.....	H40 7	0925.11.01.00.....	D30 8
0920.10.82.00.....	H40 8	0925.11.93.00.....	D31 48
0920.10.83.00.....	H40 9	0925.14.40.00.....	D30 17
0920.11.25.00.....	G10 19	0925.18.85.00.....	D30 30
0920.11.25.00.....	H40 10	0925.30.20.00.....	D40 9
0920.12.37.00.....	G30 4	0925.31.20.00.....	D40 10
0920.12.41.00.....	G10 2	0925.40.10.00.....	D31 40
0920.12.41.00.....	G30 2	0925.40.18.00.....	B21 14*
0920.12.41.00.....	H10 8	0925.50.48.00.....	D40 21
0920.12.49.00.....	F11 33	0925.60.20.00.....	D30 31
0920.12.94.00.....	H50 8	0925.60.21.00.....	D30 31
0920.13.23.00.....	G20 15	0925.60.22.00.....	D30 31
0920.13.25.00.....	H20 3	0925.60.35.00.....	D31 32
0920.13.30.00.....	H20 2	0925.60.36.00.....	D31 32
0920.15.43.00.....	F10 8	0925.60.37.00.....	D31 32
0920.15.43.00.....	F11 37	0926.10.05.00.....	D15 10
0920.16.79.00.....	D30 9	0926.10.10.00.....	D10 7
0920.30.02.00.....	D20 20	0926.10.10.00.....	D15 8
0922.10.27.00.....	D20 10	0926.10.42.00.....	F10 9+
0922.10.28.00.....	D30 16	0926.10.42.00.....	F11 38+
0922.12.09.00.....	H50 3	0926.11.01.00.....	G20 11
0922.12.19.00.....	D20 7	0926.76.18.00.....	D31 38
0922.12.22.00.....	E10 8	0930.10.12.00.....	D10 1-17
0922.12.31.00.....	E10 10	0930.10.13.00.....	D15 22+
0922.12.46.00.....	C10 8	0930.12.96.00.....	D15 23+
0922.12.48.00.....	C10 3	0930.14.03.00.....	D15 1-21
0922.12.50.00.....	H40 3	0930.14.04.00.....	D15 24*
0922.12.59.00.....	E10 16	0930.20.14.00.....	D10 5
0922.12.59.00.....	E10 3	0930.20.15.00.....	D31 54
0922.12.86.00.....	C30 14	0930.20.16.00.....	D15 5
0922.18.03.00.....	C30 6	0930.22.18.00.....	D10 1
0922.40.07.00.....	D31 46	0930.22.21.00.....	D15 1
0922.50.04.00.....	A10 6	0930.22.60.00.....	D15 9
0922.50.06.00.....	A10 4	0930.26.69.00.....	D10 8
0922.58.04.00.....	D30 4	0930.26.70.00.....	D10 12
0922.58.13.00.....	D30 28	0930.26.73.00.....	D15 11
0922.58.16.00.....	D30 3	0930.26.75.00.....	D15 15
0922.58.20.00.....	D30 26	0930.28.01.00.....	D10 4
0922.78.07.00.....	D40 19	0930.28.01.00.....	D15 4
0922.78.12.00.....	D30 12	0930.40.26.00.....	D10 3
0922.78.13.00.....	G20 3	0930.40.26.00.....	D15 3

TEIL-NR.

SEITE NR.

TEIL-NR.

SEITE NR.

0930.41.03.00.....	D10	2	0940.34.11.00.....	G20	8
0930.41.03.00.....	D15	2	0940.34.92.00.....	G10	29
0930.42.45.00.....	D15	13	0940.52.25.00.....	C30	9
0930.42.46.00.....	D15	14	0940.52.99.00.....	H30	7
0930.42.47.00.....	D10	10	0940.57.64.00.....	C20	28
0930.42.48.00.....	D10	11	0940.61.40.00.....	B41	59
0930.44.21.00.....	D15	20	0940.61.40.00.....	K11	66
0930.44.22.00.....	D10	16	0940.63.44.00.....	G10	5
0930.44.80.00.....	D15	19	0940.66.85.00.....	G30	7
0930.44.81.00.....	D10	15	0940.67.91.00.....	H40	40
0930.45.07.00.....	D15	16	0940.72.61.00.....	F10	11
0930.45.22.00.....	D10	13	0940.72.61.00.....	F11	47
0930.45.31.00.....	D15	17	0940.72.62.00.....	F10	10
0930.49.02.00.....	D10	17	0940.72.62.00.....	F11	48
0930.49.02.00.....	D15	21	0940.72.63.00.....	F10	13
0930.50.40.00.....	D10	14	0940.72.63.00.....	F11	49
0930.50.40.00.....	D15	18	0940.72.66.00.....	F10	12
0935.13.14.00.....	B50	2	0940.74.26.00.....	H40	14
0935.13.53.00.....	B50	7	0940.74.41.00.....	D20	14
0936.49.79.00.....	B20	10	0940.74.61.00.....	H10	24
0936.73.50.00.....	K10	19*	0940.86.41.00.....	B51	10
0937.19.07.00.....	F10	27	0940.88.39.00.....	C10	22
0937.28.99.00.....	C20	34*	0940.91.70.00.....	B40	10
0937.52.49.00.....	H30	1	0940.96.01.00.....	C20	15
0938.20.31.00.....	K10	18	0942.18.11.00.....	A10	2-11
0938.31.54.00.....	B41	40	0942.18.16.00.....	A10	15-25
0938.31.54.00.....	B45	10	0942.19.21.00.....	A10	2
0938.31.54.00.....	K10	10	0942.19.23.00.....	A10	15
0938.50.08.00.....	K20	25	0942.20.20.00.....	A10	17
0938.50.12.00.....	K20	31	0942.20.21.00.....	A10	20
0938.79.02.00.....	B41	42	0942.21.40.00.....	A10	16
0938.90.16.00.....	D31	51	0942.21.43.00.....	A10	3
0938.90.40.00.....	B40	16	0942.22.20.00.....	A10	19
0938.90.40.00.....	B41	44	0942.22.60.00.....	A10	18
0938.90.40.00.....	K11	71	0942.22.80.00.....	A10	24
0938.90.70.00.....	B21	19	0942.22.83.00.....	A10	10
0938.90.70.00.....	C40	19	0942.24.81.00.....	A10	9
0938.94.01.00.....	D20	2*	0942.24.98.00.....	A10	23
0938.96.17.00.....	B10	20	0942.26.02.00.....	A10	5
0938.96.18.00.....	B10	31	0942.89.81.00.....	A10	11
0938.98.59.00.....	K11	49*	0944.10.15.00.....	A10	29-31
0939.29.80.00.....	B11	6	0944.10.34.00.....	A10	35-37
0939.50.49.00.....	B20	18	0944.10.60.00.....	A10	32-34
0940.10.21.00.....	C10	21	0944.20.14.00.....	A10	29
0940.10.71.00.....	H30	17	0944.20.34.00.....	A10	35
0940.12.11.00.....	G10	22	0944.20.60.00.....	A10	32
0940.12.70.00.....	H40	15	0944.20.71.00.....	A10	38
0940.13.61.00.....	H40	41	0944.30.14.00.....	A10	30*
0940.19.52.00.....	G20	26	0944.30.21.00.....	A10	36*
0940.20.36.00.....	G10	34	0944.30.60.00.....	A10	33*
0940.23.31.00.....	B20	9	0944.30.68.00.....	A10	39*
0940.23.47.00.....	H10	30	0944.51.16.00.....	A10	31
0940.24.31.00.....	B10	27	0944.51.16.00.....	A10	37
0940.29.91.00.....	B11	5	0944.51.64.00.....	A10	34
0940.29.94.00.....	B11	5	0944.51.68.00.....	A10	40

TEIL-NR.	SEITE NR.	TEIL-NR.	SEITE NR.		
0944.80.19.00.....	A10	38-40	0974.20.26.00.....	K20	17*
0944.90.61.00.....	C20	20	0974.20.38.00.....	K20	10*
0948.90.01.00.....	D20	18*	0974.20.38.00.....	K20	2*
0951.11.18.00.....	B21	1	0974.20.38.00.....	K21	42*
0951.11.19.00.....	C40	1	0974.42.01.00.....	K20	12
0951.51.18.00.....	B21	2*	0974.42.01.00.....	K20	4
0952.13.03.00.....	C40	6	0974.42.01.00.....	K21	44
0952.21.06.00.....	B21	12	0974.46.01.00.....	K21	56*
0954.11.84.00.....	C40	3	0982.10.02.00.....	H40	28
0954.12.72.00.....	B21	13	0982.20.11.00.....	B10	2
0954.31.01.00.....	B21	17	0982.25.13.00.....	D40	2
0954.31.01.00.....	C40	17	0990.46.02.00.....	B51	9-12
0954.31.22.00.....	B21	15	0990.46.05.00.....	B51	9-11
0954.31.22.00.....	C40	9	0990.46.06.00.....	B51	9
0954.31.80.00.....	C40	7	0990.46.07.00.....	B51	12
0954.32.10.00.....	B21	18	0994.10.31.00.....	B45	15
0954.32.10.00.....	C40	18	0994.10.32.00.....	B45	16
0954.62.42.00.....	C40	14	0994.82.16.00.....	K10	17
0955.12.33.00.....	B21	7	0994.82.19.00.....	C20	26
0955.31.16.00.....	B21	6	0994.82.22.00.....	K10	16
0955.60.33.00.....	B21	8	0995.10.01.00.....	G10	35
0955.60.43.00.....	C40	8	0995.10.33.00.....	G10	36*
0955.91.10.00.....	B21	10	0995.10.34.00.....	G10	37
0955.91.10.00.....	C40	4	1101.22.08.18.....	H60	3
0955.96.08.00.....	B21	11*	1101.23.02.00.....	H40	22-26
0955.96.08.00.....	C40	5*	1101.23.02.01.....	H40	22
0972.12.16.00.....	K21	39	1101.23.02.05.....	H40	23
0972.14.33.00.....	K21	36	1105.05.01.05.....	B20	2
0972.14.33.00.....	K21	49	1105.07.02.01.....	B20	11
0972.14.44.00.....	K20	29	1105.07.02.07.....	B20	12
0972.14.51.00.....	K21	33	1105.07.02.09.....	B20	14
0972.16.26.00.....	K20	23	1105.07.02.11.....	B20	16
0972.16.36.00.....	K20	22	1105.29.10.00.....	G20	24-29
0972.16.86.00.....	K20	21+22	1105.29.10.01.....	G20	24
0972.31.04.00.....	K21	40	1105.29.10.13.....	G20	25
0972.38.14.00.....	K21	51*	1105.29.10.16.....	G20	29
0972.38.15.00.....	K21	55*	1105.81.06.00.....	B50	6
0972.38.49.00.....	K21	54	1105.81.90.01.....	B50	8
0972.38.50.00.....	K21	50	1109.03.03.09.....	B10	10*
0972.46.01.00.....	K20	19	1109.03.03.10.....	B10	11*
0972.46.02.00.....	K20	21	1109.03.03.11.....	B10	12*
0972.51.04.00.....	K21	35	1109.04.02.14.....	B11	6-8
0972.51.36.00.....	K20	27	1109.16.02.23.....	D40	15
0972.60.01.00.....	K21	38	1109.17.02.05.....	D40	12
0972.62.11.00.....	K20	24	1109.22.01.37.....	H10	28
0972.62.11.00.....	K21	53	1109.22.11.58.....	G10	31
0972.64.01.00.....	B21	20	1109.25.01.10.....	H50	7-10
0972.64.02.00.....	K21	52	1109.25.01.48.....	H50	7
0974.10.01.00.....	K20	1	1109.26.51.36.....	H20	6
0974.10.01.00.....	K21	41	1109.26.51.45.....	H20	7
0974.10.02.00.....	K20	9	1115.05.91.01.....	B20	24
0974.10.40.00.....	K20	16	1115.22.16.13.....	H30	3
0974.20.07.00.....	K20	11*	1115.81.03.01.....	B50	1
0974.20.07.00.....	K20	3*	1115.81.91.01.....	B50	9
0974.20.07.00.....	K21	43*	1116.03.02.05.....	B10	6

TEIL-NR.	SEITE NR.	TEIL-NR.	SEITE NR.
1116.14.01.40.....	D31 36	1121.22.05.29.....	H30 11
1116.14.01.46.....	D30 23	1121.22.05.30.....	H30 12
1116.14.02.01.....	D20 1	1121.22.05.38.....	H30 13
1116.14.02.15.....	D20 13	1121.34.03.01.....	F11 36
1116.14.02.19.....	D20 15	1121.34.03.11.....	F11 43
1116.14.02.33.....	D20 4	1121.34.04.00.....	F11 58+59
1116.14.02.35.....	D20 21*	1121.34.04.01.....	F11 58
1116.22.03.12.....	H60 1	1121.34.10.01.....	F10 24
1116.22.14.00.....	H30 15-20	1121.34.10.05.....	F10 25
1116.22.14.01.....	H30 15	1121.41.01.12.....	C10 11
1116.22.14.05.....	H30 16	1121.41.02.10.....	C10 16
1116.26.05.01.....	H20 1	1121.41.04.05.....	C10 30
1116.26.51.06.....	G20 22	1121.41.05.06.....	C10 17
1116.29.15.05.....	G20 12-17	1121.41.05.12.....	C10 20
1116.29.15.13.....	G20 13	1121.42.02.06.....	F30 2
1116.33.03.36.....	F10 23	1121.44.51.05.....	C20 29
1116.33.03.36.....	F11 40	1121.44.51.10.....	C20 31
1116.33.03.37.....	F10 18	1121.63.01.07.....	K20 5
1116.33.03.37.....	F11 44	1121.63.01.07.....	K21 45
1116.33.03.38.....	F11 41	1121.63.01.08.....	K20 6
1116.33.03.46.....	F11 50	1121.63.02.07.....	K20 13
1116.33.03.49.....	F11 32	1121.63.08.08.....	K21 46
1116.33.03.55.....	F11 53	1121.81.01.01.....	B51 5
1116.33.03.77.....	F10 22	1122.03.05.11.....	B10 3
1116.33.03.77.....	F11 39	1122.03.05.12.....	B10 4
1116.33.03.79.....	F10 15	1122.03.05.16.....	B10 4
1116.33.03.79.....	F11 52	1122.03.14.01.....	B10 30-34
1116.33.03.91.....	F10 23	1122.04.08.01.....	B11 1
1116.33.03.91.....	F11 40	1122.04.08.12.....	B11 2
1116.33.03.92.....	F10 23	1122.20.05.01.....	E10 13
1116.33.03.92.....	F11 40	1122.22.05.22.....	H30 9
1116.33.03.93.....	F10 16	1122.51.03.01.....	K11 35
1116.33.03.94.....	F10 23	1122.89.00.00.....	B51 1-12
1116.33.03.94.....	F11 40	1122.89.01.01.....	B51 1
1116.33.03.95.....	F11 40	1123.31.01.11.....	B30 2
1116.63.06.22.....	K20 30	1123.42.04.10.....	C20 3
1116.87.05.07.....	B21 9	1123.51.11.20.....	K11 55
1116.87.05.11.....	B21 9-11	1124.05.05.20.....	B21 16
1118.09.03.01.....	B20 26	1124.16.04.03.....	D40 3
1120.34.04.01.....	F10 29	1124.16.04.04.....	D40 4
1120.72.00.00.....	H40 1-47	1124.16.04.10.....	D40 6
1120.72.01.01.....	H40 1-5	1124.21.02.01.....	G30 5
1120.72.01.03.....	H40 2-4	1124.21.02.09.....	G30 10-13
1120.72.05.01.....	H40 33-36	1124.21.51.01.....	G30 15
1120.72.05.02.....	H40 33+34	1124.21.51.02.....	G30 15
1120.72.05.15.....	H40 42	1124.22.01.01.....	H10 1-6
1120.72.08.01.....	H40 6	1124.22.01.02.....	H10 1
1120.72.10.00.....	H40 27-32	1124.22.01.21.....	H10 9
1120.72.10.01.....	H40 27	1124.22.01.22.....	H10 10
1121.14.06.03.....	D31 53	1124.22.11.01.....	G10 1-8
1121.14.06.03.....	D31 60	1124.22.11.02.....	G10 1
1121.22.01.14.....	H10 12	1124.22.11.10.....	G10 3
1121.22.01.18.....	H10 14	1124.22.11.17.....	G10 7
1121.22.01.33.....	H10 26	1124.22.11.19.....	G10 9
1121.22.01.34.....	H10 27	1124.22.11.26.....	G10 10

TEIL-NR.

SEITE NR.

TEIL-NR.

SEITE NR.

1124.22.11.39....	G10	18-20	1125.21.01.01....	G30	1+2
1124.22.11.40....	G10	18	1125.21.01.02....	G30	1
1124.22.11.46....	G10	21-26	1125.21.01.14....	G30	3+4
1124.22.11.51....	G10	24	1125.21.01.15....	G30	3
1124.22.90.08....	G10	38	1125.21.02.06....	G30	8
1124.22.90.17....	G10	41	1125.22.01.16....	H10	7
1124.25.01.07....	H50	5	1125.25.01.01....	H50	1
1124.25.01.14....	H50	10	1125.25.01.02....	H50	2-11
1124.25.01.20....	H50	13	1125.25.01.03....	H50	2-8
1124.25.02.01....	G20	1	1125.31.01.01....	B30	1
1124.25.02.06....	G20	2+3	1125.31.01.02....	B30	3
1124.25.02.10....	G20	4+5	1125.31.01.03....	B30	4
1124.26.01.01....	G20	10	1125.31.04.01....	B30	6
1124.26.04.15....	H20	4	1125.31.04.12....	B30	7
1124.26.04.22....	H20	5	1125.31.04.18....	B30	8
1124.34.01.11....	F11	57	1125.32.01.01....	B40	1
1124.34.04.01....	F10	28	1125.32.01.12....	B40	3
1124.41.04.01....	C10	26	1125.32.02.01....	B40	5
1124.41.04.10....	C10	31	1125.32.02.08....	B40	8
1124.41.06.01....	C10	32	1125.32.03.01....	B40	12
1124.42.03.07....	C30	16	1125.32.03.08....	B40	14
1124.42.06.15....	C20	10	1125.32.04.03....	B40	17
1124.42.06.20....	C20	11	1125.32.05.01....	B40	19
1124.42.08.10....	C20	23	1125.32.06.01....	B40	21
1124.42.09.01....	C20	19	1125.32.06.18....	B40	23
1124.42.92.08....	C20	35+	1125.32.06.20....	B40	24
1124.51.01.06....	K10	2	1125.32.06.22....	B40	25
1124.51.01.08....	K10	3	1125.32.07.01....	B40	29
1124.51.01.12....	K10	4	1125.32.08.01....	B41	33
1124.51.01.46....	K10	13	1125.32.09.03....	B41	35
1124.51.03.01....	K10	21	1125.32.11.01....	B41	39-42
1124.51.04.01....	K10	24	1125.32.11.03....	B41	39
1124.51.04.06....	K10	26	1125.32.12.03....	B41	43
1124.51.04.15....	K10	30	1125.32.12.10....	B41	45
1124.51.05.01....	K11	34	1125.32.12.20....	B41	47
1124.51.08.18....	K11	47	1125.32.12.21....	B41	48
1124.51.18.02....	B41	60	1125.32.12.22....	B41	49
1124.51.18.02....	K11	67	1125.32.12.22....	B41	51
1125.02.01.01....	A10	1	1125.32.12.24....	B41	50
1125.02.02.03....	A10	41	1125.32.12.27....	B41	52
1125.03.04.00....	B10	1	1125.32.12.31....	B41	53
1125.03.13.01....	B10	19-23	1125.34.01.00....	F10	1
1125.03.13.10....	B10	24	1125.34.02.01....	F10	3
1125.04.09.01....	B11	4	1125.34.03.01....	F10	7-9
1125.05.01.01....	B20	1	1125.34.03.22....	F10	19
1125.05.02.01....	B20	5	1125.34.07.09....	F11	34
1125.05.02.06....	B20	6	1125.34.07.09....	F11	60
1125.14.01.00....	D30	1-39	1125.34.09.01....	F11	56
1125.16.01.00....	D40	1	1125.38.01.01....	B45	1
1125.16.08.01....	D40	17	1125.38.02.01....	B45	4
1125.16.08.15....	D40	22	1125.38.02.10....	B45	6
1125.20.03.01....	E10	21	1125.38.03.01....	B45	9-11
1125.20.03.09....	E10	24	1125.38.03.02....	B45	9
1125.20.04.01....	E10	25	1125.41.03.01....	C10	25
1125.20.04.05....	E10	29	1125.42.01.01....	C20	1

TEIL-NR.	SEITE NR.	TEIL-NR.	SEITE NR.
1125.42.02.01.....	C30 1	1125.51.08.07.....	K11 40
1125.42.02.12.....	C30 5-7	1125.51.08.18.....	K11 41
1125.42.02.14.....	C30 5	1125.51.08.20.....	K11 42
1125.42.02.33.....	C30 12	1125.51.09.01.....	K11 45
1125.42.03.08.....	C30 17	1125.51.09.18.....	K11 46
1125.42.04.01.....	C20 2	1125.51.10.01.....	K11 48
1125.42.05.01.....	C20 6	1125.51.11.01.....	K11 50
1125.42.06.01.....	C20 8	1125.51.11.12.....	K11 51
1125.42.07.03.....	C20 16	1125.51.13.01.....	K11 57
1125.42.90.01.....	C20 33*	1125.51.13.17.....	K11 58
1125.51.01.01.....	K10 1	1125.51.14.01.....	K11 59
1125.51.01.28.....	K10 7	1125.51.16.01.....	K11 60
1125.51.01.41.....	K10 9-11	1125.51.19.11.....	K11 61
1125.51.01.42.....	K10 9	1126.32.07.07.....	B40 30
1125.51.01.50.....	K10 10-12	1305.26.01.06.....	G20 12
1125.51.01.51.....	K10 12	2101.05.07.01.....	B20 24
1125.51.04.21.....	K11 32	2101.05.07.01.....	B51 7
1125.51.08.01.....	K11 38	3151.07.04.01.....	B50 3
1125.51.08.03.....	K11 39	3154.07.04.02.....	B50 5

www.bonhofs.com

www.bonnhof.com