



**AP 63**

ERSATZTEILLISTE

SPARE PARTS LIST

LISTE DES PIÈCES DE RECHANGE

CATALOGO RICAMBI

CATÀLOGO DE PIEZAS DE RECAMBIO

[www.bonhoff.com](http://www.bonhoff.com)

## Hinweise für die Ersatzteil-Bestellung

Die auf den einzelnen Blättern vorhandenen Abbildungen der Maschinenteile sind mit Positionsnummern versehen. Diese geben im darunterliegenden Text die Teil-Nummern und deren Bezeichnung an. Haben sich Teile geändert, so ist dies durch einen Strich vor den Positionsnummern im Textteil gekennzeichnet. Jede Bestellung muß zur Vermeidung von Irrtümern und Fehllieferungen folgende Angaben enthalten:

Teil-Nummer und Benennung des Ersatzteils (in dieser Liste feststellen)

Menge der gewünschten Ersatzteile

Gewünschte Lieferart (Post, Frachtgut, Expreß)

Volle Anschrift des Bestellers (mit Postleitzahl)

Die in dieser Liste aufgeführten Teil-Nummern haben Vorrang vor auf manchen Teilen eingegossenen oder eingepprägten Bezeichnungen. Schrauben, Muttern, Federringe und Scheiben zum Befestigen kompletter Ersatzteilgruppen werden normalerweise nicht mitgeliefert. Bei Bedarf ist die Teil-Nummer der Befestigungsteile anzugeben.

Das Teil-Nr. Verzeichnis am Ende der Liste dient zum schnellen Aufsuchen von Teilen, deren Nummer bekannt ist.

Abkürzungen:

6kt = Sechskant; kpl. = komplett; ab = austauschbar; \* = nicht abgebildet.

Die Fabrik-Nummer ist auf dem nebenstehend gezeigten Nummernschild angegeben. Garantiefälle und Rückfragen können ohne Angabe der Fabrik-Nummer nicht bearbeitet werden. Bitte tragen Sie deshalb diese Nummer gleich nach Auslieferung der Maschine hier ein:

\_\_\_\_\_

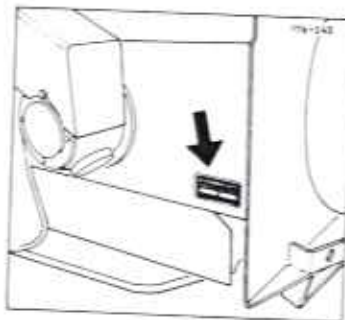

Nachdruck nicht gestattet – alle Rechte sowie technische Änderungen vorbehalten. Die Abbildungen sind für Form und Ausführung nicht verbindlich. Copyright 1984 by Gebrüder Welger GMBH & CO. Kommanditgesellschaft, Wolfenbüttel.

1116 99. 20. 02

F.W. 5.84. 2000000

**GEBRÜDER WELGER** GMBH & CO. KOMMANDITGESELLSCHAFT

Gebrüder-Welger-Straße

Postfach 15 60

3340 Wolfenbüttel

Telefon: (05331) 404-0 · Telex: 095 639 · Telegramme: Welger Wolfenbüttel



## Achse

Road Axle – Essieu

Assale – Eje

A

## Gestell und Zubehör

Bale Chamber and Trailer Loaders – Canal de Pressage et Accessoires

Telaio ed Accessori – Canal de Prensado y Accesorios

B

## Aufsammler

Pick-up Reel – Ramasseur

Raccogliore – Recogedor

C

## Kolbenantrieb

Main Drive – Transmission Principale

Trasmissione-Pistone – Transmision del Piston

D

## Raffer- und Querförderantrieb

Packer and Crossfeed Drive – Entraînement de l'Ameneur et du Transporteur

Transversal – Comando Forcone Introduttore e Forcone Alimentatore –

Accionamiento del Alimentador y Transportador

E

## Raffer und Querförderer

Packer and Cross Feeder – Ameneur et Transporteur Transversal

Introduttore e Forconi – Alimentador y Transportador

F

## Binder-Grundteile

Knotter Basic Parts – Pièces Générales du Noueur

Legatore-Particolari Base – Piezas Base del Atador

G

## Garnbindung

Twine Knotters – Noueurs à Ficelle

Legatura di Spago – Atador de Sisal

H

## Drahtbindung

Wire Knotters – Noueurs à Fil de Fer

Legatura Filo di Ferro – Atador de Alambre

J

## Schutzvorrichtung und Beleuchtung

Guards and Lighting Equipment – Protecteurs et Eclairage Electrique

Dispositivi di Protezione ed Illuminazione – Dispositivos de Proteccion

y Equipo Electrico

K

## Teilnummern-Verzeichnis

Part-Number Index – Répertoire Numérique des Pièces de Rechange

Indice del Codice – Lista de Numero de Referencias de Piezas

L

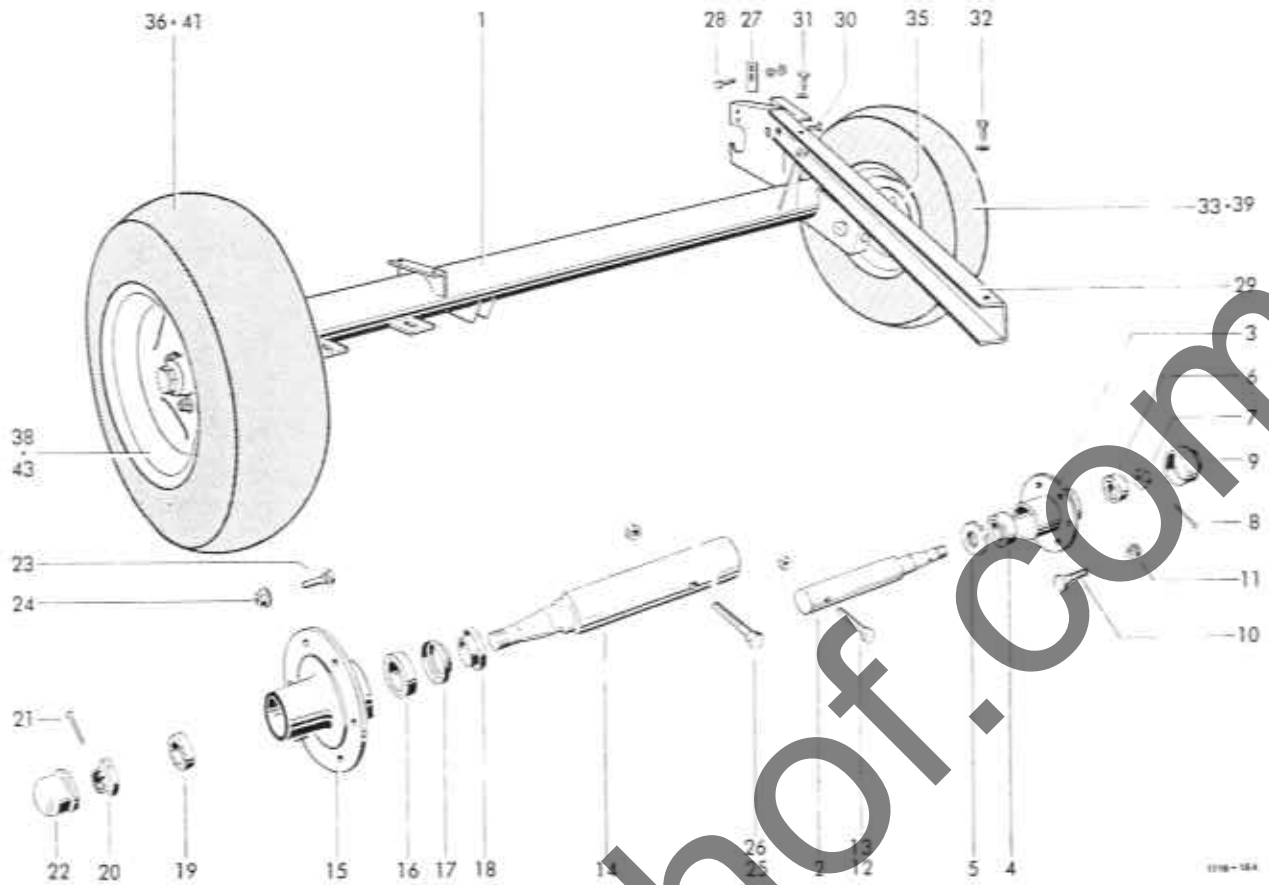

### ACHSBOCK

1	1116,02,01,01	Achsrohr	1
2-11	0942,18,11,00	Achsstummel kpl.	1
2	0942,19,21,00	Achsstummel	1
3	0942,21,43,00	Radnabe	1
4	0922,50,06,00	Kegelrollenlager	1
5	0942,26,02,00	Lamellenring	1
6	0922,50,04,00	Kegelrollenlager	1
7	0908,20,16,00	Kronenmutter	1
8	0916,11,01,00	Splint	1
9	0942,24,81,00	Radkapsel	1
10	0942,22,83,00	Radbolzen	6
11	0942,89,81,00	Kugelbundmutter	6
12	0901,11,49,00	6kt-Schraube	1
13	0907,80,12,00	Sicherungsmutter	1
14-24	0942,18,14,00	Achsstummel kpl. ot	1
14	0942,19,23,00	Achsstummel	1
15	0942,21,40,00	Radnabe	1
16	0942,20,20,00	Kegelrollenlager	1
17	0942,22,60,00	Labyrinthring	1
18	0942,22,20,00	Stoßring	1
19	0942,20,21,00	Kegelrollenlager	1
20	0908,20,18,00	Kronenmutter	1
21	0916,11,15,00	Splint	1
22	0942,24,98,00	Radkappe	1
23	0942,22,80,00	Radbolzen	6
24	0908,88,03,00	Kugelbundmutter	6
25	0901,12,50,00	6kt-Schraube	1
26	0907,80,16,00	Sicherungsmutter	1
27	1109,02,01,21	Sperrblech	1
28	0901,20,66,00	6kt-Schraube	2
	0907,10,08,00	6kt-Mutter	2
	0910,15,09,00	Scheibe	2
	0911,10,08,00	Federring	2

### ACHSVERSTREBUNG

29	1116,02,02,01	Strebe	1
30	0901,21,08,00	6kt-Schraube	2
	0910,15,11,00	Scheibe	2
	0907,80,10,00	Sicherungsmutter	2
31	0903,10,41,00	Flachrundschraube	1
	0910,40,09,00	Scheibe	1
	0907,10,08,00	6kt-Mutter	1
32	0901,21,10,00	6kt-Schraube	1
	0911,10,10,00	Federring	1
	0910,15,11,00	Scheibe	1
	0907,10,10,00	6kt-Mutter	1

### RÄDER

33+34+35	0944,10,15,00	Rad Normalausführung rechts	1
36+37+35	0944,10,34,00	Rad Sonderausführung rechts	1
38+39+40	0944,10,60,00	Rad Normalausführung links	1
41+42+43	0944,80,19,00	Rad Sonderausführung links	1
33	0944,20,14,00	Reifen	1
34*	0944,30,14,00	Schlauch	1
35	0944,51,16,00	Scheibenrad	1
36	0944,20,34,00	Reifen	1
37*	0944,30,21,00	Schlauch	1
38	0944,51,64,00	Scheibenrad	1
39	0944,20,60,00	Reifen	1
40*	0944,30,60,00	Schlauch	1
41	0944,20,71,00	Reifen	1
42*	0944,30,68,00	Schlauch	1
43	0944,51,68,00	Scheibenrad	1

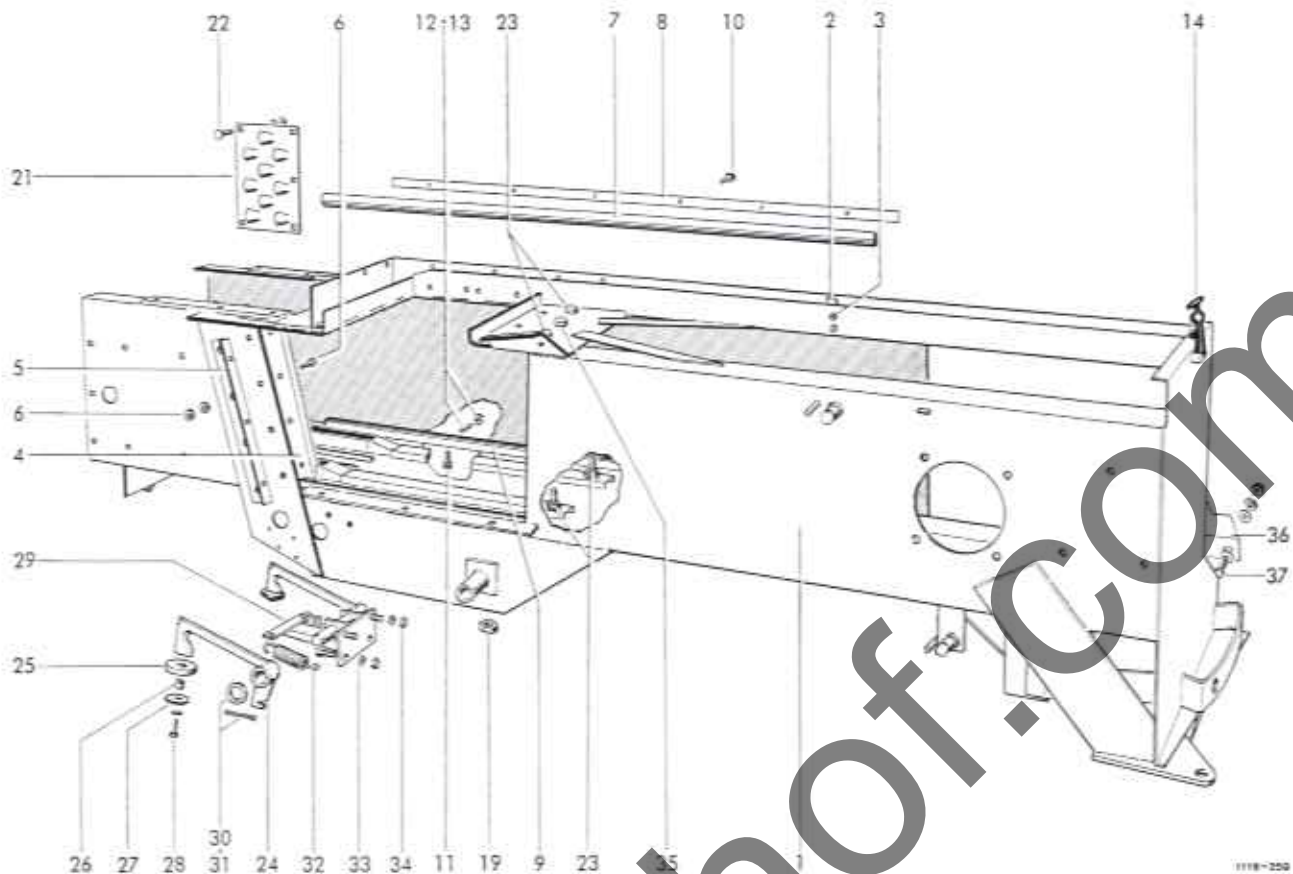

GESTELL B 10 + B 11

1-37	1116,03,00,00	Gestell	1	23	0901,21,52,00	6kt-Schraube	4
1	1116,03,01,00	Grundkörper	1		0907,10,12,00	6kt-Mutter	4
2	0940,64,53,00	Blattfeder	1		0910,15,14,00	Scheibe	4
3	0902,24,27,00	Zylinderschraube	2		0911,10,12,00	Federring	1
	0907,10,04,00	6kt-Mutter	2	24-28	1121,03,10,01	Rückhalter kpl.	1
	0911,10,04,00	Federring	2	24	0736,81,00,00	Rückhalter	2
4	0982,20,06,00	Messer	1	25	0938,96,17,00	Anschlag	2
5	1116,03,02,02	Winkel	1	26	0328,39,00,00	Hülse	2
6	0902,40,41,00	Senkschraube	4	27	0328,35,00,00	Scheibe	2
	0907,10,10,00	6kt-Mutter	4	28	0901,20,68,00	6kt-Schraube	2
	0911,10,10,00	Federring	4		0911,10,08,00	Federring	2
7	1116,03,02,06	Laufschiene	1	29	1122,03,10,10	Halter	1
8	1116,03,02,40	Beilage 1 dick, n. Bedarf zu Nr.7		30	0910,25,17,00	Scheibe	2
	1116,03,02,41	Beilage 2 dick, n. Bedarf zu Nr.7		31	0916,10,97,00	Splint	2
9	1116,03,02,05	Laufschiene	2	32	0940,24,31,00	Zugfeder	2
10	0901,80,63,00	Sicherungsschraube-Tensilock	12	33	0901,20,68,00	6kt-Schraube	2
11	0901,80,63,00	Sicherungsschraube-Tensilock	6		0907,10,09,00	6kt-Mutter	2
12	0904,20,26,00	Gewindestift	2		0910,15,09,00	Scheibe	2
13	0907,20,10,00	6kt-Mutter	2		0911,10,08,00	Federring	2
14	0938,20,41,00	Haubenhalter	1	34	0907,10,09,00	6kt-Mutter	2
15	0918,20,25,00	Bolzen mit Kopf	1		0910,15,09,00	Scheibe	2
16*	0910,30,05,00	Scheibe	1		0911,10,08,00	Federring	2
17*	0916,10,26,00	Splint	1	35	0901,20,74,00	6kt-Schraube	1
18*	0901,21,49,00	6kt-Schraube	6		0907,10,08,00	6kt-Mutter	1
19	0907,80,12,00	Sicherungsmutter	6		0911,10,08,00	Federring	1
20*	0910,15,14,00	Scheibe	6	36	1116,03,02,31	Abdeckblech	1
21	0339,31,00,00	Schuppenblech	2	37	0901,20,49,00	6kt-Schraube	2
22	0903,10,70,00	Flachrundschrabe	6		0907,10,06,00	6kt-Mutter	2
	0911,10,10,00	Federring	6		0910,40,06,00	Scheibe	4
	0907,10,10,00	6kt-Mutter	6		0911,10,06,00	Federring	2

Fortsetzung B 11 / Continued B 11 / Continué B 11

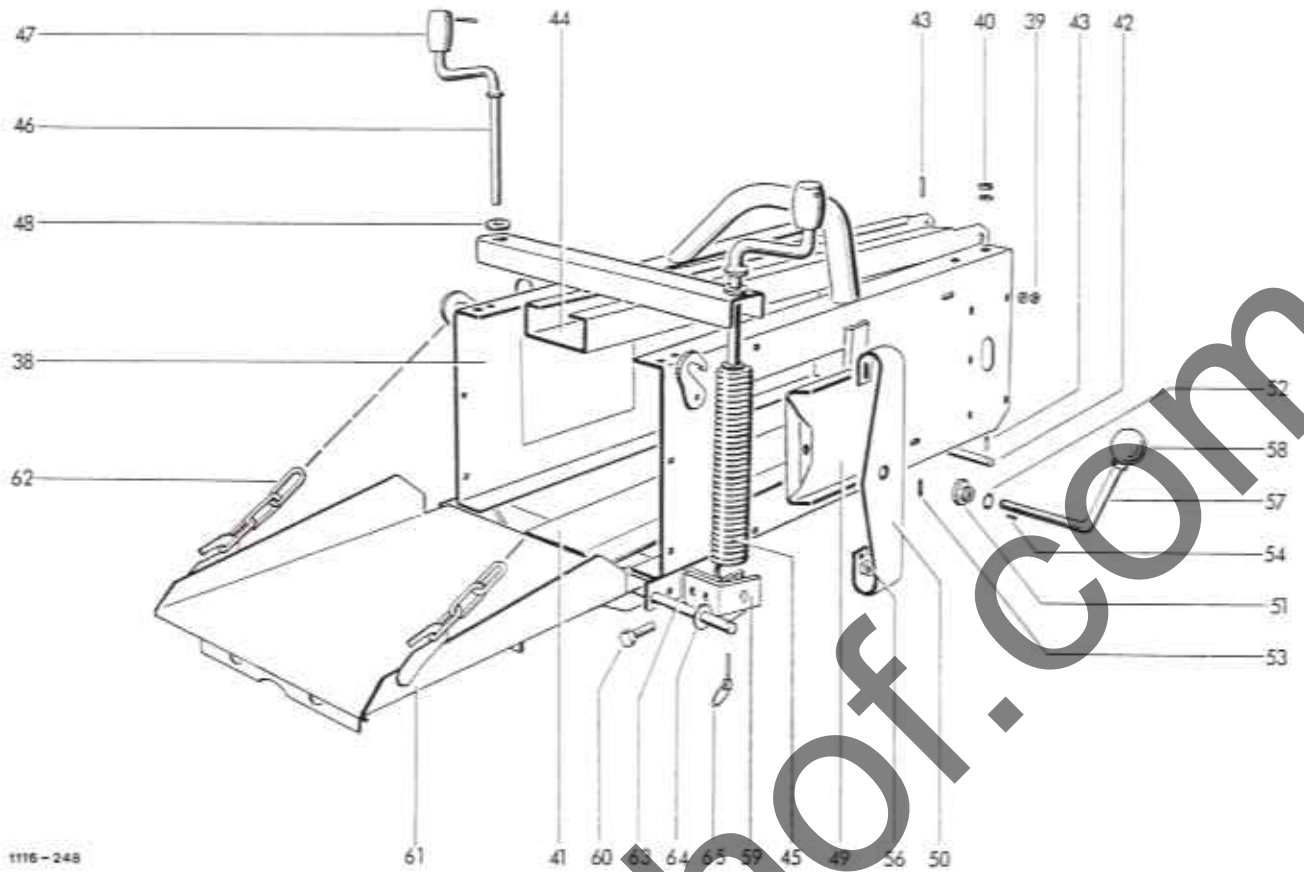

1116-248

SPANNKANAL B 10 + B 11

38	1116.04.07.01	Gestellverlängerung	1	52	0912.10.22.00	Sicherungsring	2
39	0903.10.70.00	Flachrundschaube	12	53	0915.51.32.00	Spannhülse	2
	0907.10.10.00	6kt-Mutter	2	54	0915.51.24.00	Spannhülse	2
	0911.10.10.00	Federring	2	55+	0903.10.72.00	Flachrundschaube zu Nr.56	4
40	0903.10.72.00	Flachrundschaube	4	56	0907.80.10.00	Sicherungsmutter	4
	0907.10.10.00	6kt-Mutter	4		0910.60.10.00	Scheibe	4
	0910.15.11.00	Scheibe	4	57	1116.04.03.11	Spindel	2
	0911.10.10.00	Federring	4	58	0939.50.49.00	Kugelknopf	2
41	1116.04.08.01	Spannschiene (unten)	1		0911.10.12.00	Federring	2
42	1122.04.08.12	Bolzen	1	59	1116.04.07.35	Winkel	1
43	0915.50.91.00	Spannhülse	3	60	0901.21.11.00	6kt-Schraube	2
44	1116.04.09.01	Spannschiene (oben)	1		0907.10.10.00	6kt-Mutter	2
45	0940.29.94.00	Zugfeder	2		0911.10.10.00	Federring	2
46+47	1109.04.02.14	Spannkurbel	2				
46	0939.29.80.00	Kurbel	2				
47	0730.13.00.00	Kurbelgriff	2				
	0915.51.54.00	Spannhülse	2	61	1115.81.03.01	Schurre	1
48	0910.10.21.00	Scheibe	2	62	0935.13.14.00	Kette	2
49	1116.04.03.01	Klappe	2	63	3153.07.04.01	Bolzen	1
50	0940.73.81.00	Spannfeder	2	64	3154.07.04.02	Distanzring	2
51	1116.04.03.03	Mutter	2	65	0916.20.05.00	Klappstecker	2
						STRÖHSCHURRE	

Siehe auch B 10/ See also B 10/ Voyez aussi B 10

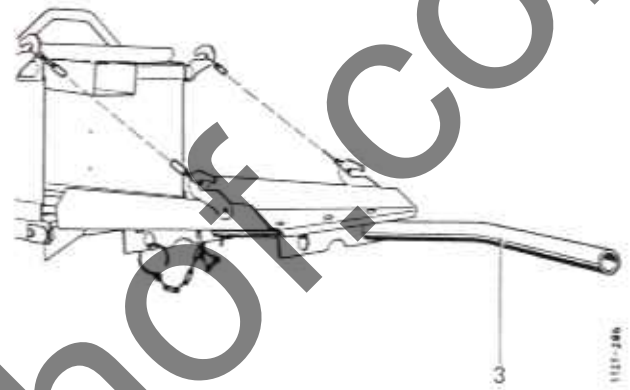
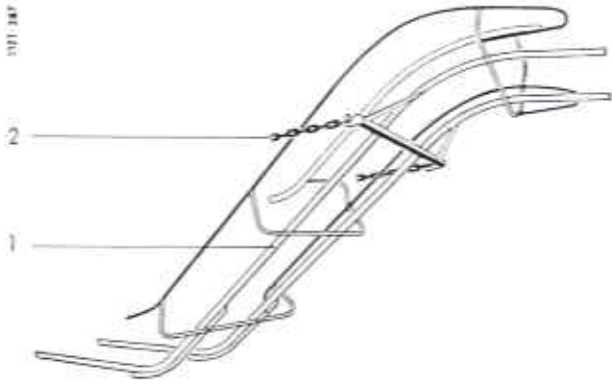

LADESCHURRE

BALLENABWURFVORRICHTUNG

1-2	1105,81,06,00	Ladeschurre kpl.	1
1	1105,81,06,01	Ladeschurre	2
2	0935,13,53,00	Kette	2

3	1103,81,91,01	Abwurfrohr	1
---	---------------	------------	---

Fortsetzung B 21/ Continued B 21/ Continu  B 21

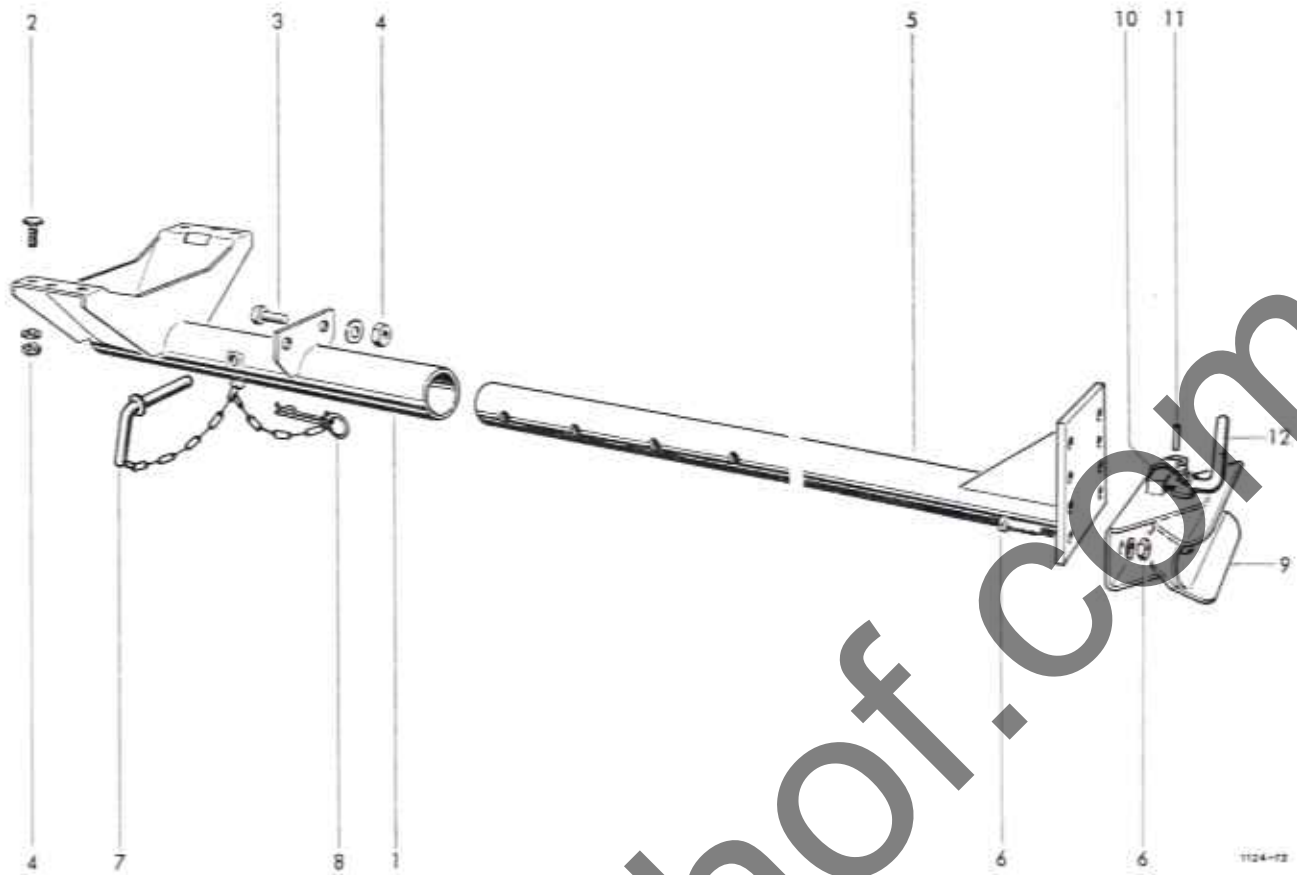

WAGENANHÄNGUNG VERSTELLBAR  
Sonderzubehör

1-12	1122,89,00,00	Wagenanhängung	1	7	2101,05,07,01	Vorsteckerbolzen	1
1	1122,89,01,01	Anhängevorrichtung	1	8	0916,22,13,00	Federsicherung	1
2	0903,11,04,00	Flachrundschrabe	4	9-11	0990,46,05,00	Fangmaul kpl.	1
	0910,10,13,00	Scheibe	4	9-12	0990,46,02,00	Anhängekupplung kpl.	1
3	0901,21,51,00	6kt-Schraube	2	9	0990,46,06,00	Fangmaul	1
	0910,10,13,00	Schelbe	2	10	0940,86,41,00	Feder	1
4	0907,80,12,00	Sicherungsmutter	6	11	0915,51,79,00	Spannhülse	1
5	1121,81,01,01	Anhängerohr	1	12	0990,46,07,00	Kupplungsbolzen	1
6	0901,22,52,00	Akt-Schraube	2				
	0907,10,16,00	6kt-Mutter	2				
	0911,10,16,00	Federring	2				

Siehe auch B 20/ See also B 20/ Voyez aussi B 20

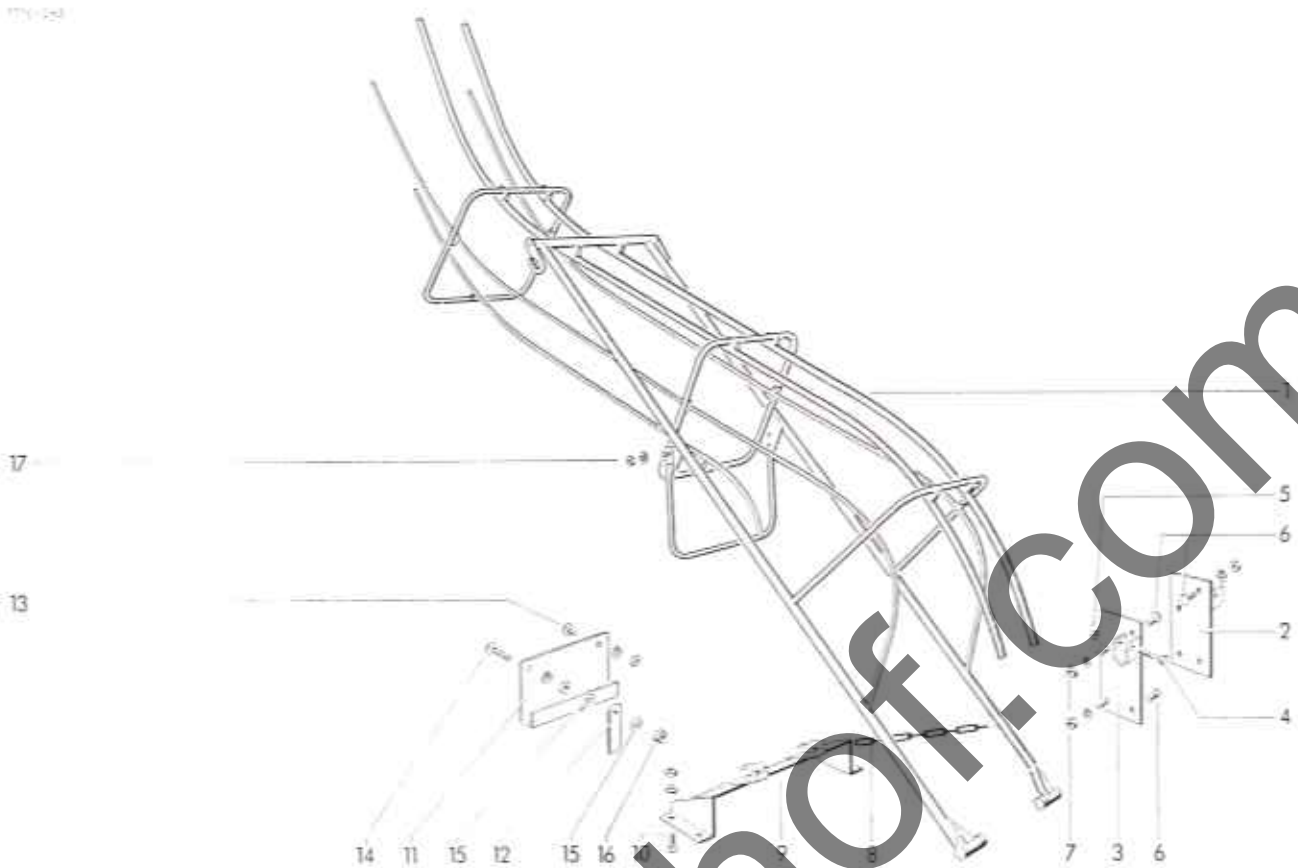

LADESCHURRE, KLAPPBAR  
Sonderzubehör

1	1122,80,01,01	Ladeschurre	1	10	0903,10,73,00	Flachrundschraube	4
					0907,10,10,00	6kt-Mutter	4
					0911,10,10,00	Federring	4
		ANBAUTEILE			1116,80,03,28	Stützlager	1
2	1122,80,03,01	Schurrenlager	1	12	1116,80,03,29	Arretierung	1
3	1122,80,03,05	Schurrenlager	1	13	0903,10,40,00	Flachrundschraube	1
4	0901,11,05,00	6kt-Schraube	2		0907,10,08,00	6kt-Mutter	1
5	0907,80,10,00	Sicherungsmutter	2		0911,10,08,00	Federring	1
6	0903,10,70,00	Flachrundschraube	6	14	0903,10,44,00	Flachrundschraube	1
	0907,10,10,00	6kt-Mutter	6		0907,10,08,00	6kt-Mutter	1
	0911,10,10,00	Federring	6		0911,10,08,00	Federring	1
7	0903,10,71,00	Flachrundschraube	2	15	0911,30,08,00	Federscheibe	2
	0907,10,10,00	6kt-Mutter	2	16	0907,80,08,00	Sicherungsmutter	1
	0911,10,10,00	Federring	2	17	0901,21,08,00	6kt-Schraube	4
8	0935,13,95,00	Kette	2		0907,10,10,00	6kt-Mutter	4
9	1116,80,03,18	Kettenbock	1		0911,10,10,00	Federring	4

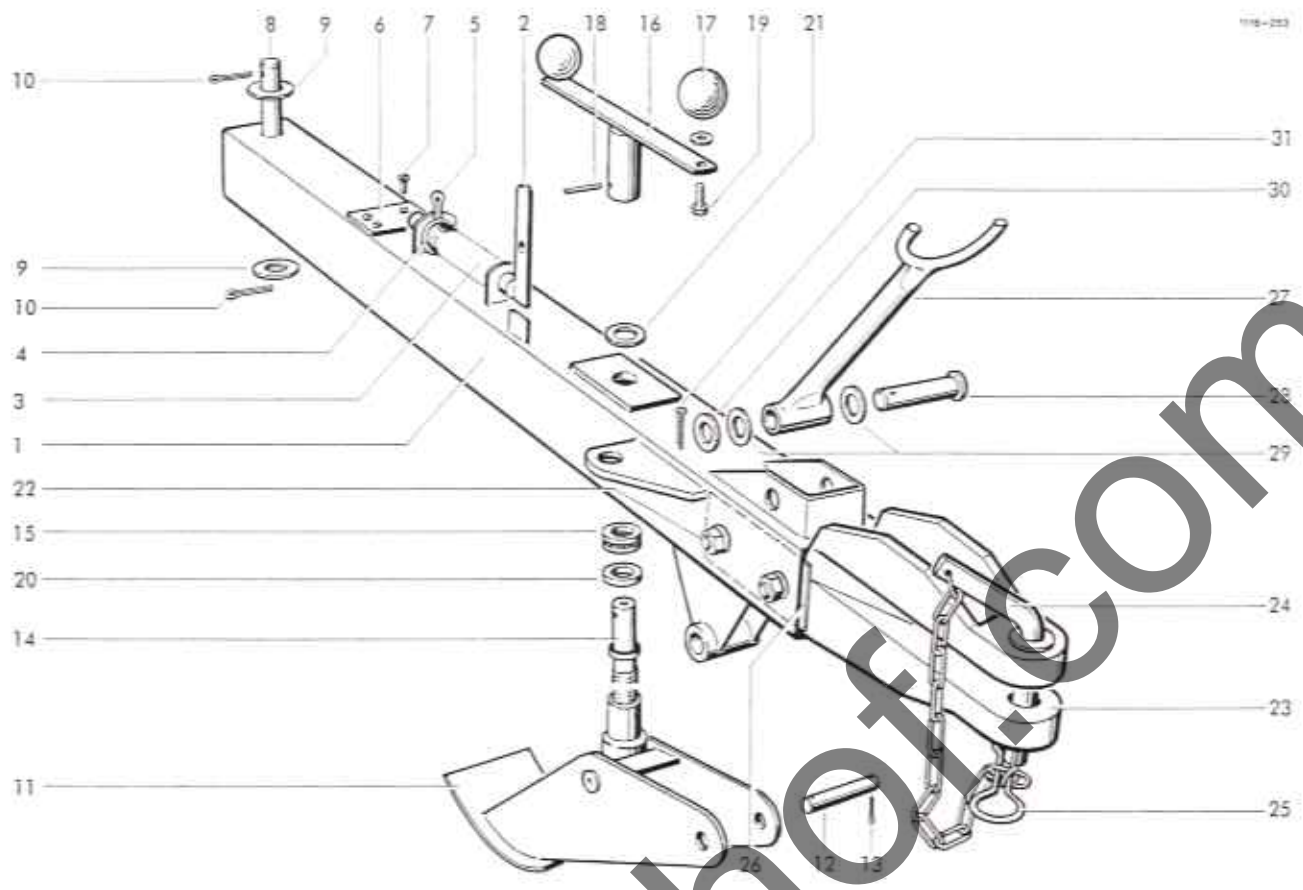

ZUGVORRICHTUNG

1	1116,05,01,01	Zugrohr	1	20	0325,20,00,00	Scheibe 8 mm dick	1
2	1109,07,01,25	o Anretierbolzen	1	21	0910,81,16,00	Scheibe bei Bedarf 3 mm dick	
2a*	0936,49,79,00	Zugsell zu Nr. 2	1		0910,81,14,00	Scheibe bei Bedarf 2 mm dick	
2b*	0936,98,20,00	Schökel zu Nr. 2a	1		0910,15,26,00	Scheibe bei Bedarf	
3	0940,13,49,00	o Druckfeder	1	22	0901,12,52,00	6kt-Schraube	2
4	0910,81,16,00	o Scheibe	1		0907,10,16,00	6kt-Mutter	2
5	0916,11,23,00	o Splint	1		0911,56,16,00	Spannscheibe	2
6	5111,05,02,10	Gleitplatte	1	23	0753,05,00,00	= Zugkopf	1
7	0902,50,25,00	Senkschraube	4		0753,04,00,00	+ Zugkopf	1
8	1105,05,01,05	Bolzen	1	24	0918,40,30,00	= Anhängelbolzen mit Nr.25	1
9	0910,25,31,00	Scheibe	2		0918,40,20,00	+ Anhängelbolzen mit Nr.25	1
10	0916,11,49,00	Splint	2	25	0916,22,12,00	= Federsicherung	1
11	1105,07,02,01	Stützfuß	1		0916,22,13,00	+ Federsicherung	1
12	1105,07,02,07	Bolzen	1	26	1124,07,04,06	Füllblech 1 mm dick)	
13	0916,11,12,00	Splint	2		1124,07,04,07	Füllblech 2 mm dick) nach Bedarf	
14	1105,07,02,09	Spindel	1				
15	0922,88,02,00	Axial-Rillenkugellager	1				
16	1105,07,02,11	Kurbel mit Nr.17	1	27	1118,09,03,01	Stützgabel	1
17	0934,50,49,00	Kugelnopf	2	28	0917,51,55,00	Bolzen	1
18	0915,51,58,00	Spannhülse	1	29	0911,30,16,00	Federscheibe	2
19	0901,21,15,00	Akt-Schraube	2	30	0910,10,17,00	Scheibe	1
	0911,10,12,00	Federring	2	31	0916,10,97,00	Splint	1

- o entfällt bei hydraulisch schwenkbarer Zugvorrichtung
- = Normalausführung 30 Ø
- + Sonderausführung 20 Ø

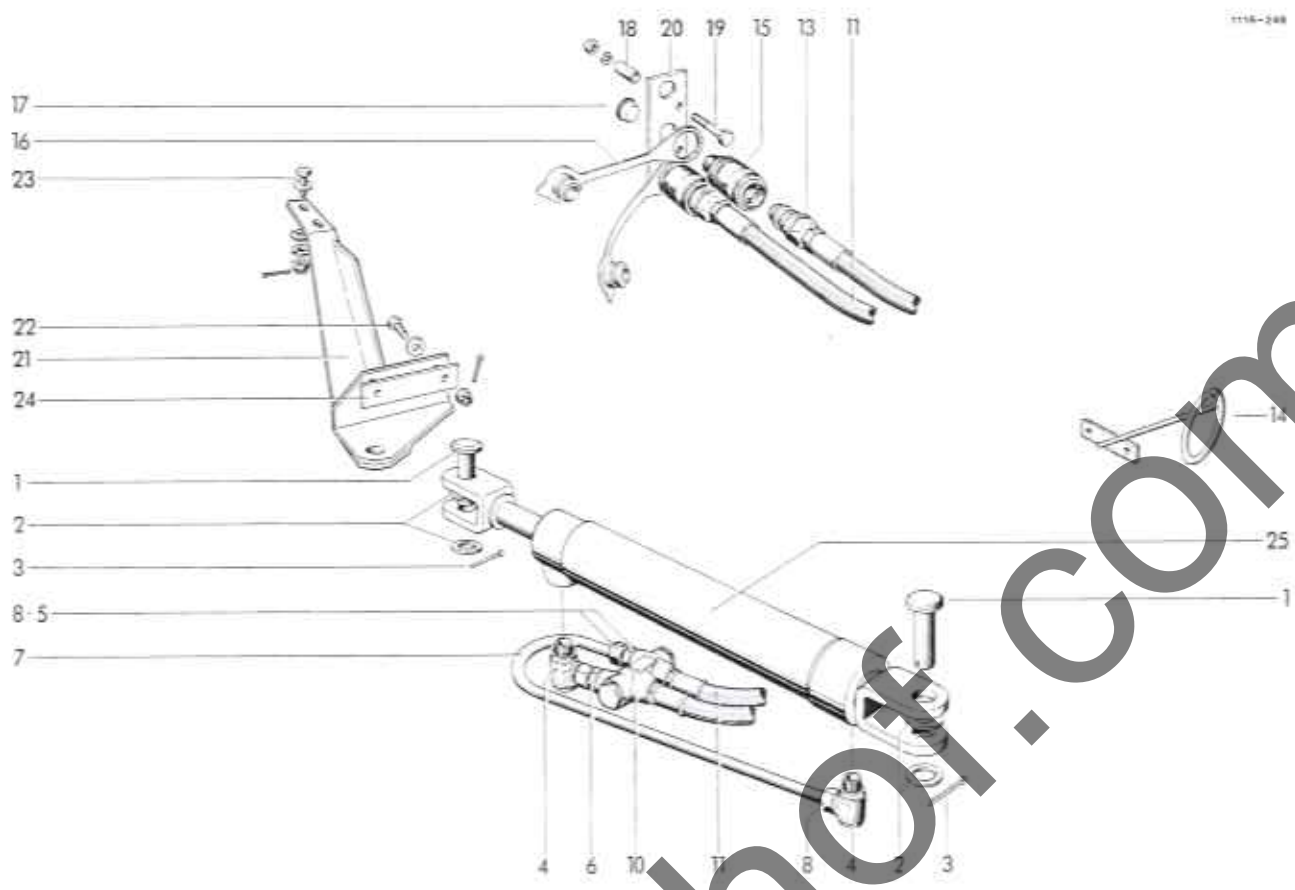

HYDRAULIK  
Sonderzubehör <sup>2)</sup>

1	0917,62,47,00	Bolzen	2	17	0938,90,70,00	Kegelstopfen	1
2	0910,15,26,00	Scheibe	4	18	1120,45,02,23	Distanzstück	2
3	0916,11,24,00	Splint	2	19	0901,20,72,00	6kt-Schraube	2
4	0955,31,16,00	Drosselfreie Schwenkversch.	2		0907,10,08,00	6kt-Mutter	2
5	0955,12,33,00	Gerade Einschraubversch.	1		0911,10,08,00	Federring	2
6	0955,60,33,00	Gerade Einschraubstützen	1	20	1120,45,02,22	Halter	1
7-9	1116,87,05,11	Rohrleitung spl. mit Nr.7+9	1	21	1116,87,06,01	Konsole	1
7	-	Rohr nicht einzeln lieferbar		22	0901,90,57,00	6kt-Schraube	2
8	0955,91,10,00	Überwurfmutter	2		0908,10,12,00	Kronenmutter	2
9*	0955,96,08,00	Schneidring zu Nr.8	2		0910,80,41,00	Scheibe	2
10	0952,21,06,00	Spernventil	1		0916,10,70,00	Splint	2
11	0954,12,72,00	Hochdruckschlauch	2	23	0901,90,57,00	6kt-Schraube	2
12*	0925,40,18,00	Dichtring zu Nr.11	4		0908,10,12,00	Kronenmutter	2
13	0954,31,22,00	Kupplungsstecker mit Einschraubstützen	2		0910,80,41,00	Scheibe	4
					0916,10,70,00	Splint	2
14	1126,05,05,20	Schlauchhalter	1	24	1116,87,06,17	Verstärkung	1
15	0954,31,01,00	Kupplungsmuffe	2	25	0951,11,18,00	Hydraulikzylinder	1
16	0954,32,10,00	Staubstecker	2	26*	0951,51,18,00	Dichtungssatz zu Nr.25	1

<sup>2)</sup> Für Inland Serienausstattung



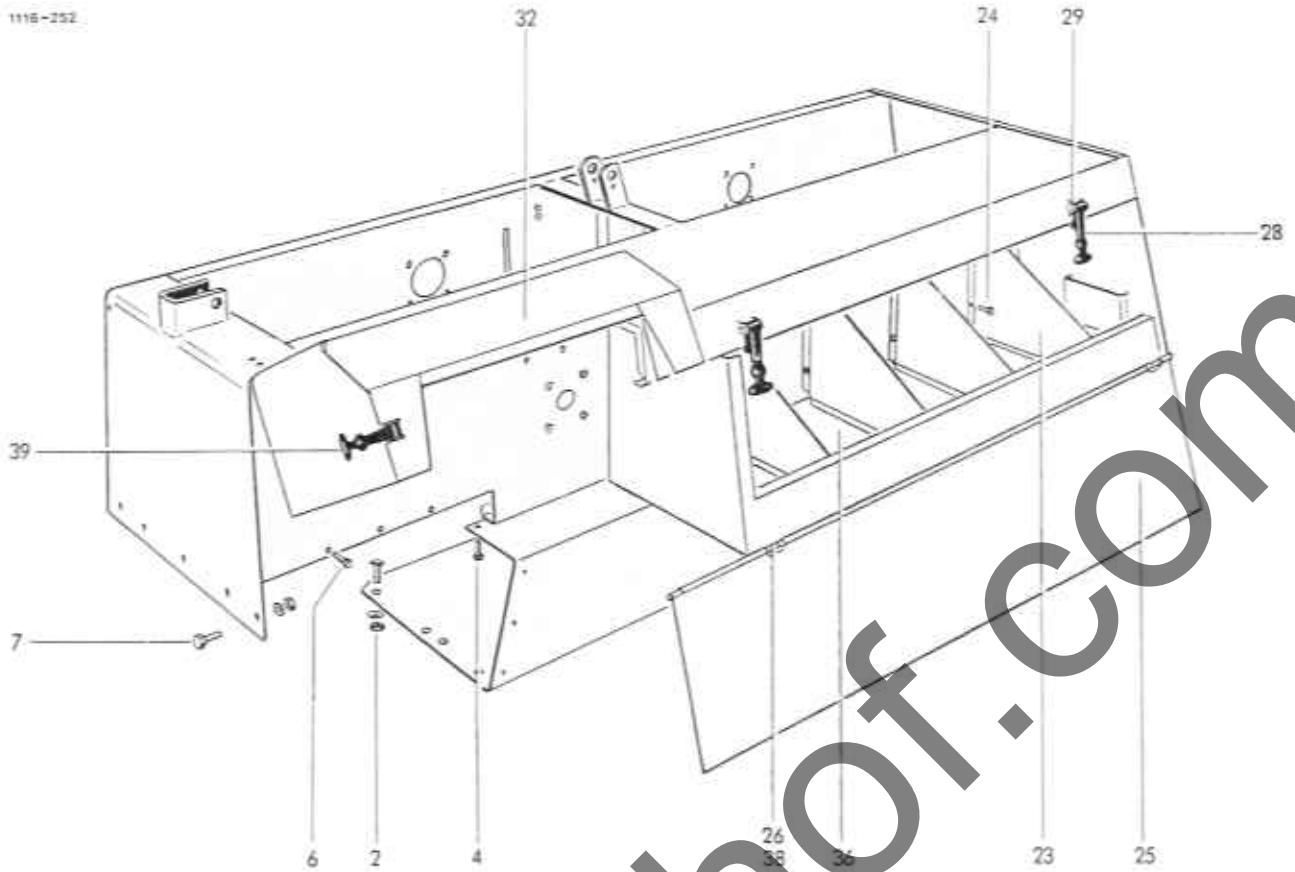

16	0901,20,42,00	6kt-Schraube	13	26	1116,33,06,41	Scharnier	2
	0910,10,06,00	Scheibe	13	27	0903,10,15,00	Flachrundschaube	4
17*	0901,20,45,00	6kt-Schraube	4		0907,10,06,00	6kt-Mutter	4
	0910,40,06,00	Scheibe	1		0910,10,06,00	Scheibe	4
18	0910,11,06,00	Federring	1	28	0938,20,41,00	Haubenhalter	2
19	1116,33,06,19	Vorderwand	1	29	0918,20,05,00	Bolzen	2
	0903,10,41,00	Flachrundschaube	2	30*	0910,30,05,00	Scheibe zu Nr,29	2
	0907,10,08,00	6kt-Mutter	2	31*	0916,10,26,00	Splint zu Nr,29	2
	0910,80,18,00	Scheibe	2	32	1116,33,06,49	Deckel	1
	0911,10,08,00	Federring	2	33*	0940,65,25,00	Blattfeder zu Nr,32	1
20	1116,33,06,26	Klappe	1	34*	1116,33,06,60	Platte zu Nr,33	1
21	0940,65,11,00	Blattfeder	1	35*	0901,20,45,00	6kt-Schraube zu Nr,33	2
22	0901,20,43,00	6kt-Schraube	2		0907,10,06,00	6kt-Mutter	2
	0907,10,06,00	6kt-Mutter	2		0911,10,06,00	Federring	2
	0911,10,06,00	Federring	2	36	1116,33,06,64	Einlage	4
23	1116,33,06,33	Zwischenblech	1	37	0938,40,01,00	Scharnier	2
24	0901,20,42,00	6kt-Schraube	4	38	0902,30,63,00	Linse	4
	0910,10,06,00	Scheibe	6		0907,10,06,00	6kt-Mutter	4
	0907,10,06,00	6kt-Mutter	2		0910,10,06,00	Scheibe	4
25	1116,33,06,37	Abdeckklappe	1	39	0938,20,31,00	Haubenhalter	1

Siehe auch B 40/ See also B 40/ Voyez aussi B 40

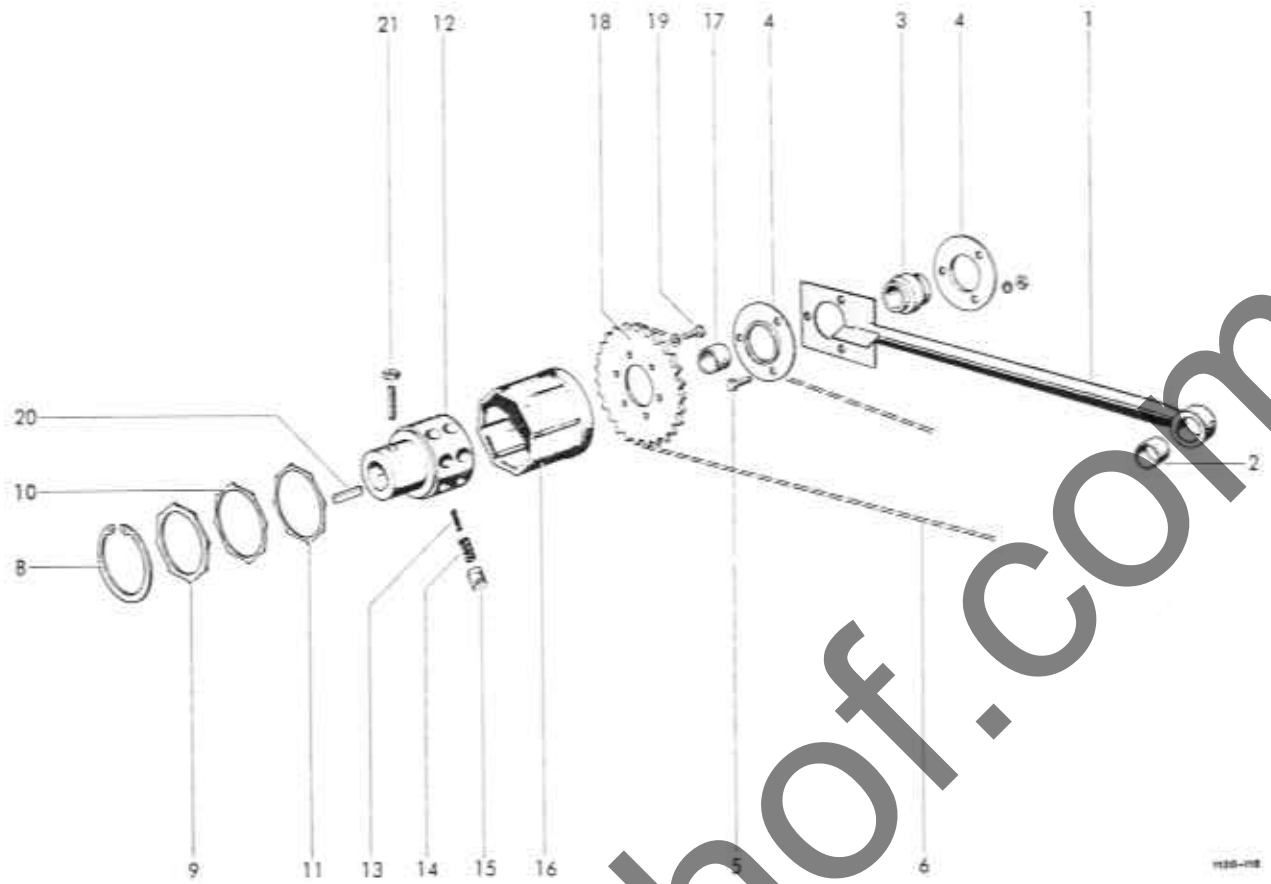

AUFSAMMLER-ANTRIEB

1	1116,14,08,01	Schwingerstange mit Nr.2	1	11	0930,29,60,00	Anlagescheibe	1
2	0920,13,27,00	Laufbuchse	1	12	0930,33,60,00	Nabe	1
3	0922,18,05,00	Rillenkugellager	1	13	0930,40,22,00	Druckfeder, innen	16
4	0318,25,00,00	Lagerflansch	2	14	0930,40,21,00	Druckfeder, außen	16
5	0901,21,08,00	6kt-Schraube	3	15	0930,33,40,00	Nocken	16
	0907,10,10,00	6kt-Mutter	3	16	0930,43,40,00	SR-Profilrohr	1
	0911,10,10,00	Federring	3	17	0920,14,20,00	Laufbuchse	1
6	0934,34,99,00	Rollenkette	1	18	0308,78,00,00	Kettenrad	1
7*	0934,64,89,00	Steckglied zu Nr.6	1	19	0901,20,66,00	6kt-Schraube	6
8-17	0930,34,08,00	Einbau-Sternratsche mit Nr.21	1	20	0911,10,08,00	Federring	6
8	0930,31,07,00	Sicherungsring	1		0913,10,50,00	Paßfeder	1
9	0930,29,01,00	Druckscheibe	1	21	0904,63,63,00	Gewindestift	1
10	0930,37,01,00	Dichtungsring	1		0907,10,12,00	6kt-Mutter	1

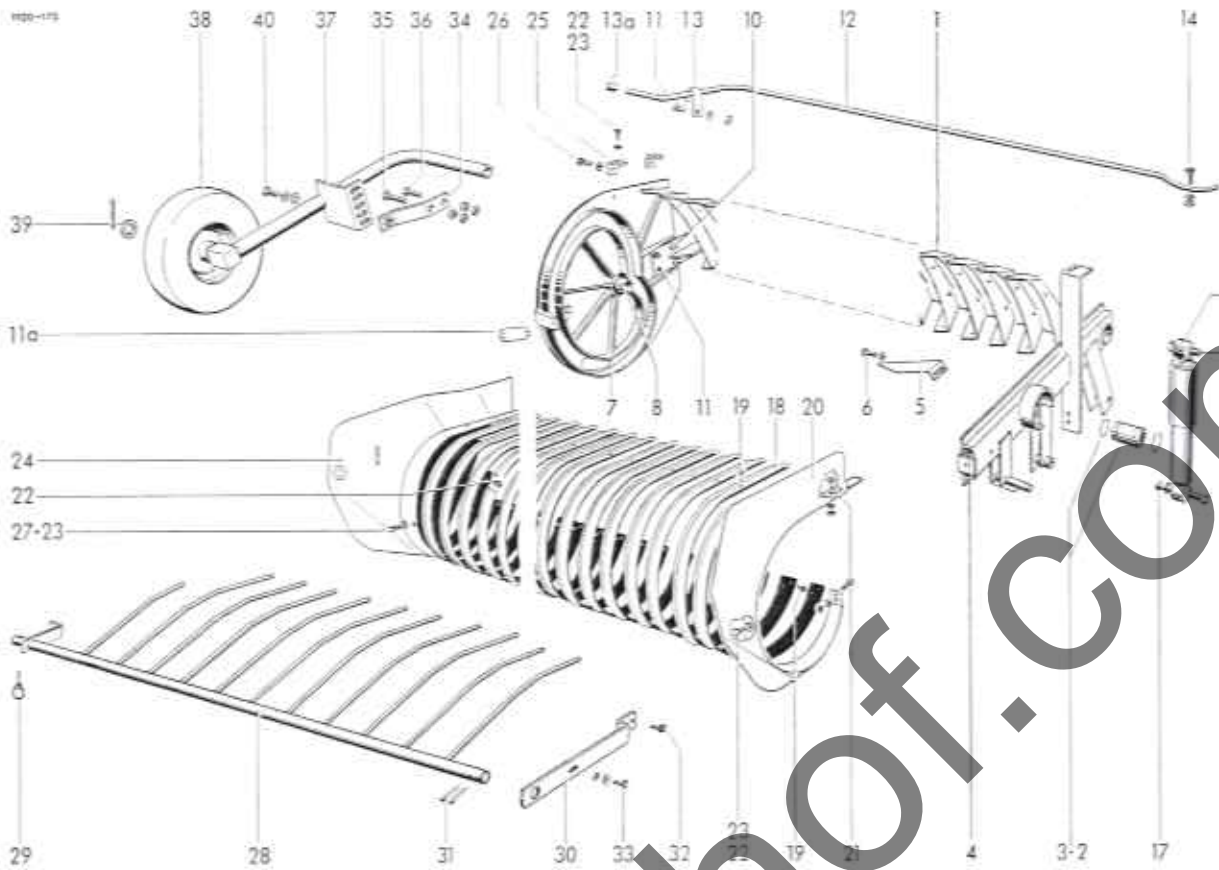

AUFSAMMLER		SEITENBLECHE				
1120,42,00,00	Aufsammler kpl. C 20 + C 30	20	1120,42,06,18	Seitenblech	1	
1-6	AUFSAMMLERGESTELL	21	0903,10,15,00	Flachrundschaube	4	
1	Gestell	1	0907,10,06,00	6kt-Mutter	4	
2	Gestell nicht einzeln lieferbar	1	0911,10,06,00	Federring	4	
3	Laufbuchse	1	0905,19,11,00	Swageformschraube	5	
4	Ring	2	1120,15,06,00	Scheibe	4	
5	Kegelschmiernippel	1	1120,42,06,30	Seitenblech	1	
6	Abstreifer	1	25	1120,42,06,35	Halter	2
	6kt-Schraube	2	26	0901,20,64,00	6kt-Schraube	2
	Federscheibe	2		0911,10,08,00	Federring	2
	KORVENSCHLEIBE	27		0905,10,47,00	6kt-Schneidschraube	1
7	Korvenscheibe mit Nr.8+9	1			NIEDERHALTER	
8	Laufbuchse	1	28	1120,42,11,01	Niederhalterrechen	1
9+	Kegelschmiernippel zu Nr.8	1	29	0916,20,10,00	Klappstecker	1
10	6kt-Schraube	1	30	1120,42,11,12	Rohrträger	1
	6kt-Mutter	1	31	0916,11,26,00	Splint	2
	Federring	1	32	0901,21,06,00	6kt-Schraube	1
11	6kt-Schraube	2		0911,10,10,00	Federring	1
	6kt-Mutter	3	33	0901,20,66,00	6kt-Schraube	1
	Federring	3		0907,10,08,00	6kt-Mutter	1
11a	Abdeckblech	1		0910,15,09,00	Scheibe	1
	FEDERAUSGLEICH UND SCHWINGUNGSDÄMPFER				AUFSAMMLERSTÜTZRAD	
12	Drehstabfeder	1	34	1120,42,91,01	Halter	1
13	Haken	1	35	0901,21,13,00	6kt-Schraube	1
13a	Rohrschutzkappe	1		0907,10,10,00	6kt-Mutter	1
	6kt-Schraube	3	36	0911,10,10,00	Federring	1
	6kt-Mutter	3		0901,21,11,00	6kt-Schraube	1
	Federring	3		0907,10,10,00	6kt-Mutter	1
15	Schwingungsdämpfer	1	37	0911,10,10,00	Federring	1
16	6kt-Schraube	1	38	1120,42,91,10	Stütze	1
	6kt-Mutter	1	39	0944,90,61,00	Luftrod	1
	Federring	1		0910,25,26,00	Scheibe	1
17	6kt-Schraube	1	40	0916,11,24,00	Splint	1
	6kt-Mutter	1		0901,21,49,00	6kt-Schraube	1
	Federring	1		0910,10,13,00	Scheibe	1
	0911,10,12,00			0911,10,12,00	Federring	1
	SEGMENTBLECHE					
18	Segment	21				
19	Schneidschraube	84				

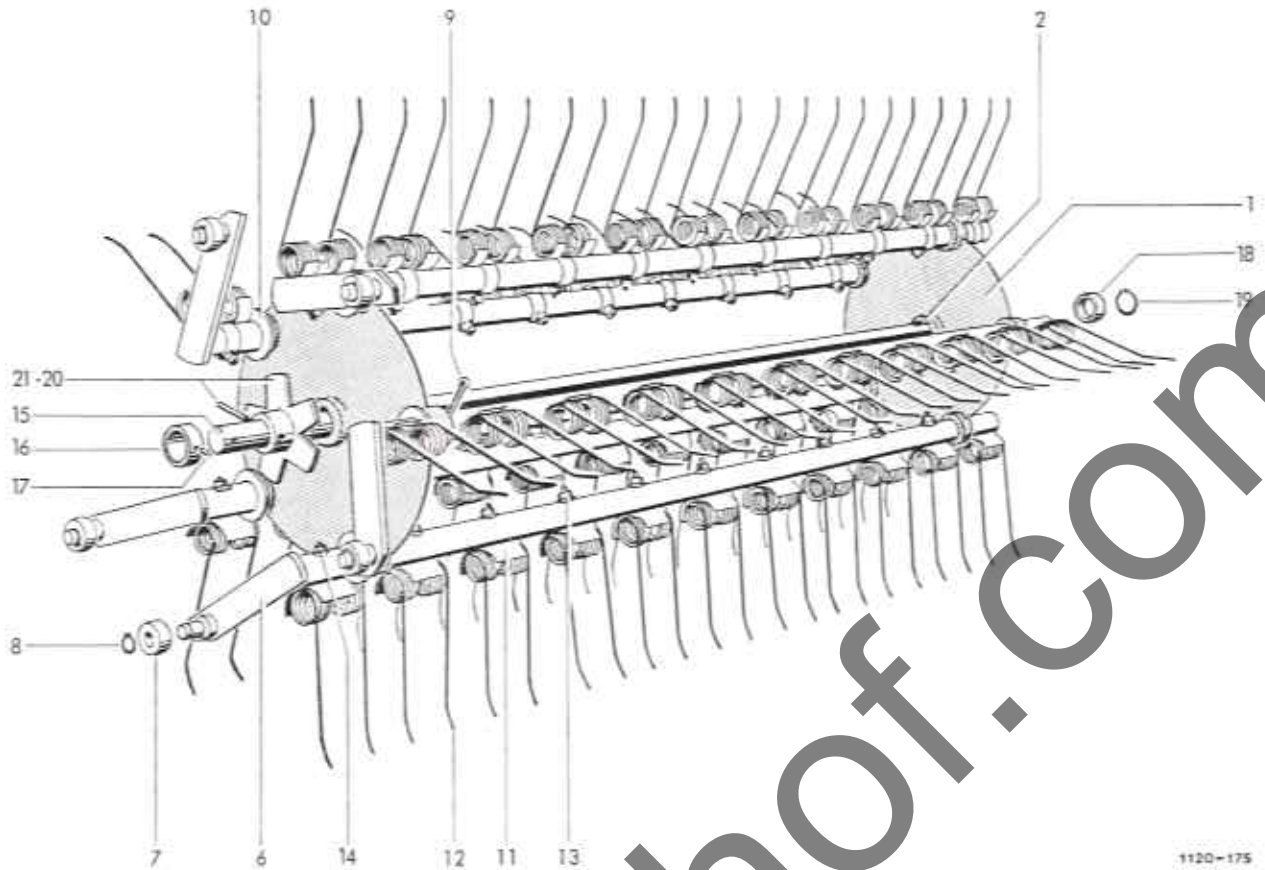

1120-175

ZINKENTROMMEL

1	2101,42,13,01	Tragschelbe	2
2	0913,50,47,00	Nasenkeil	2
3*	0904,63,44,00	Gewindestift zu Nr,1	2
4*	0907,10,08,00	6kt-Mutter zu Nr,3	2
6-8	1120,42,02,10	Federträger kpl.	5
6	1120,42,02,12	Federträger	5
7	0922,18,03,00	Rillenkugellager	5
8	0912,50,10,00	Sicherungsschelbe	5
9	0916,11,18,00	Splint	5
9a*	0910,72,79,00	Fußscheibe zu Nr,9	5
10	0910,81,66,00	Schelbe	5
11	0338,30,00,00	Federschale	55
12	0940,52,21,00	Feder	55
13	0901,11,05,00	6kt-Schraube	50
	0907,10,10,00	6kt-Mutter	50
	0910,15,1,00	Schelbe	50
	0911,10,10,00	Federring	50
14	0901,11,05,00	6kt-Schraube	5
	0910,15,11,00	Schelbe	5
	0901,80,10,00	Sicherungsmutter	5

AUFSAMMLERTRAGWELLE

2	15	1120,42,04,01	Tragwelle	1
	16	0912,82,30,00	Stellring	1
	17	0904,63,51,00	Gewindestift	1
	18	1116,42,04,16	Distanzrohr	1
	19	0912,10,30,00	Sicherungsring	1
	20	1120,42,04,20	Überknicksicherung	1
	21	0915,51,86,00	Spannhülse	1

GRUMMETVORSATZ  
Sonderausrüstung

22*+23*	1120,42,90,00	Grummetvorsatz	1
22*	1120,42,90,01	Grummetblech	1
23*	0916,21,19,00	Federstecker	2

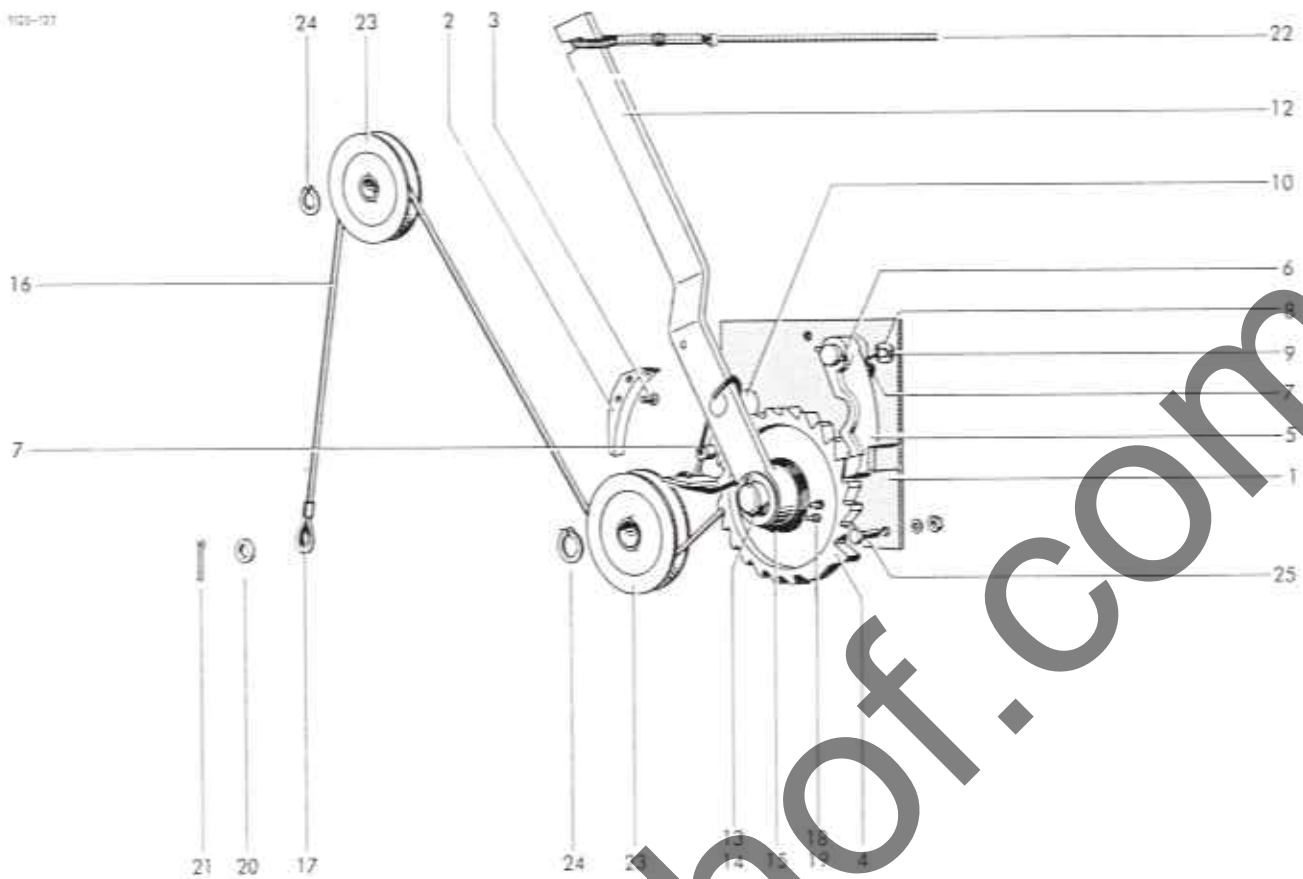

AUFSAMMLER-HEBEVORRICHTUNG  
Sonderausrüstung

1-25	1116,44,00,00	Aufsammler-Hebevorrichtung	1	14	0916,11,14,00	Splint	1
1	1103,43,01,01	Grundplatte	1	15	0940,34,51,00	Schenkeifeder	1
2	0736,16,00,00	Segment	1	16	0936,19,20,00	Drahtseil	1
3	0902,50,44,00	Senkschraube	2	17	0936,94,24,00	Kausche	1
4	0762,44,00,00	Zackenrad	1	18	0936,90,22,00	Klemmbügel	1
5	0336,30,00,00	Schnepper	1	19	0907,10,05,00	6kt-Mutter	2
6	0915,50,95,00	Spannhülse	1	20	0910,25,15,00	Scheibe	1
7	0940,32,42,00	Schenkeifeder	2	21	0916,10,97,00	Splint	1
8	0910,15,09,00	Scheibe	1	22	0936,49,79,00	Zugseil	1
9	0916,10,66,00	Splint	1	23	0724,11,00,00	Seilrolle	2
10	0736,15,00,00	Schnepper	10	24	0912,10,20,00	Sicherungsring	2
11*	0915,50,93,00	Spannhülse zu Nr.10	1		0910,15,22,00	Scheibe	2
12	1103,43,01,23	Habel	1	25	0901,21,11,00	6kt-Schraube	3
13	0910,15,26,00	Scheibe	1		0907,10,10,00	6kt-Mutter	3
					0911,10,10,00	Federring	3

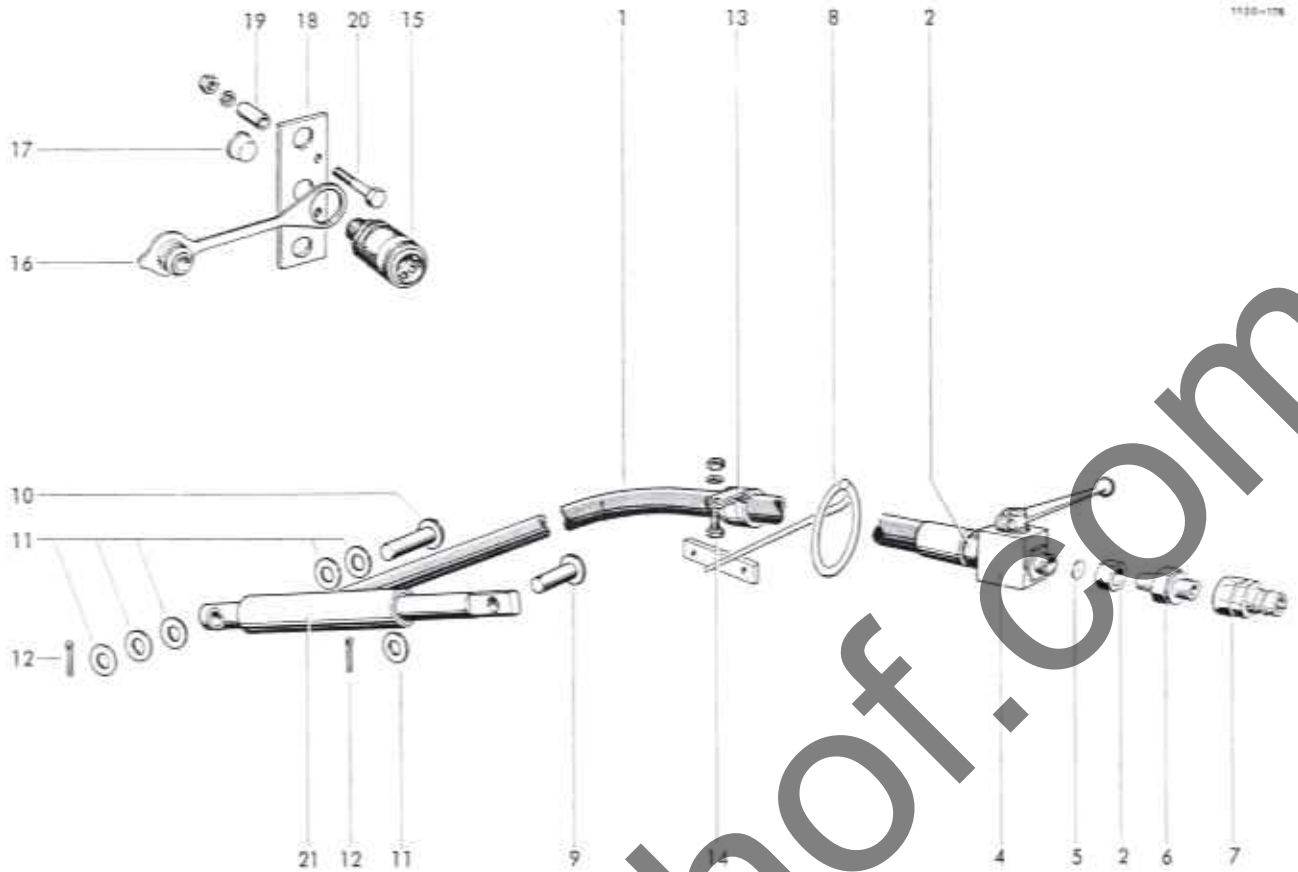

HYDRAULISCHE AUFSAMMLER-  
HEBEVORRICHTUNG

1-23	1120,45,00,00	Hydraulische Aufsammler- Hebevorrichtung	1	0954,11,81,00	Höchstdruckschlauch	1	0954,62,42,00	Rohrschelle	6	
1a*	0972,64,04,00	Kabelbinder zu Nr.1	1	0972,64,04,00	Kabelbinder zu Nr.1	1	0901,20,45,00	6kt-Schraube	3	
2	0955,91,10,00	Überwurfmutter	2	0907,10,06,00	Überwurfmutter	2	0911,10,06,00	6kt-Mutter	3	
3*	0955,96,08,00	Schneldring zu Nr.2	2	14a*	0905,19,11,00	Schneldring zu Nr.2	2	0905,19,11,00	Federring	3
4	0952,13,03,00	Block-Kugelhahn	1	15	0954,31,01,00	Block-Kugelhahn	1	0954,31,01,00	Swageform-Schraube zu Nr.13	2
5	0954,31,80,00	Drosselscheibe	1	16	0954,32,10,00	Drosselscheibe	1	0954,32,10,00	Kupplungsmuffe	1
6	0955,60,43,00	Gerade Elnschraubstutzen mit Schaft	1	17	0938,90,70,00	Gerade Elnschraubstutzen mit Schaft	1	0938,90,70,00	Staubstecker	1
7	0954,31,22,00	Kupplungsstecker	1	18	1120,45,02,22	Kupplungsstecker	1	1120,45,02,22	Kegelstopfen	1
8	1124,05,05,20	Schlauchhalter	1	19	1120,45,02,23	Schlauchhalter	1	1120,45,02,23	Halter	1
9	0917,31,44,00	Bolzen	1	20	0901,20,73,00	Bolzen	1	0901,20,73,00	Distanzstück	2
10	0917,31,51,00	Bolzen	1		0907,10,08,00	Bolzen	1	0907,10,08,00	6kt-Schraube	2
11	0910,25,17,00	Scheibe	6		0911,10,08,00	Scheibe	6	0911,10,08,00	6kt-Mutter	2
12	0918,10,37,00	Splint	2	21	0951,11,19,00	Splint	2	0951,11,19,00	Federring	2
				22*	0951,51,19,00			0951,51,19,00	Hydraulikzylinder	1
									Teilesatz (Dichtungssatz) zu Nr. 22	1

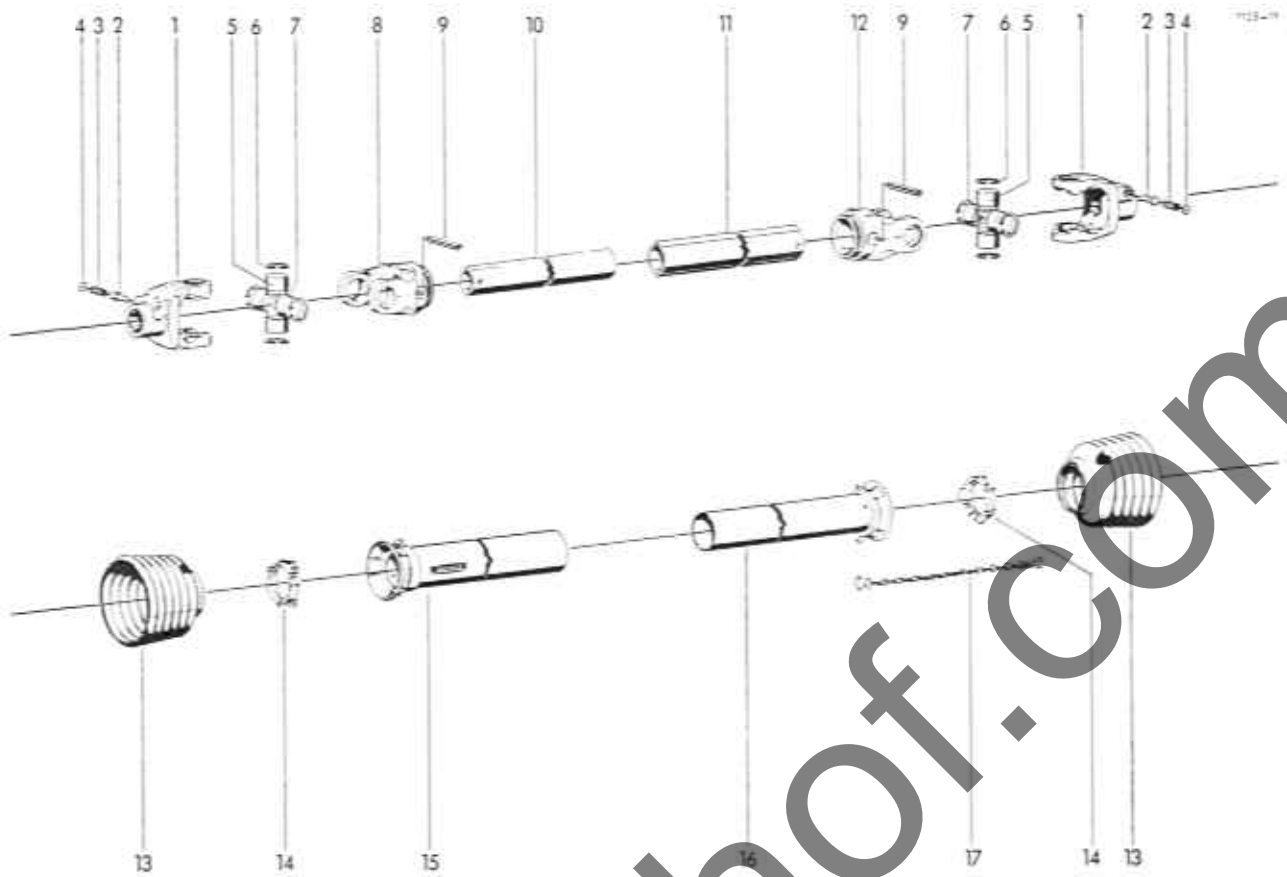

GELENKWELLE

1-17	0930,10,12,00	Gelenkwelle	1	9	0915,52,22,00	Spannhülse	2
1	0930,22,18,00	Aufsteckgabel mit Nr. 2-4	2	10	0930,42,47,00	+ Profilrohr 1 b	1
2	0930,41,03,00	Schiebestift	2	11	0930,42,48,00	+ Profilrohr 2 a	1
3	0930,40,26,00	Druckfeder	2	12	0930,26,70,00	Rillengabel	1
4	0930,28,01,00	Scheibe	2	13	0930,45,22,00	Schutztrichter	2
5	0930,20,14,00	Kreuzgarnitur mit Nr. 6+7	2	14	0930,50,40,00	Gleitring	2
6	0912,22,32,00	Sicherungsring	8	15	0930,44,81,00	Außenschutzrohr	1
7	0926,10,10,00	Kegel-Schmierrippel	2	16	0930,44,22,00	Innenschutzrohr	1
8	0930,26,69,00	Rillengabel	1	17	0930,49,02,00	Haltekette	1

+ Rohrlänge angeben

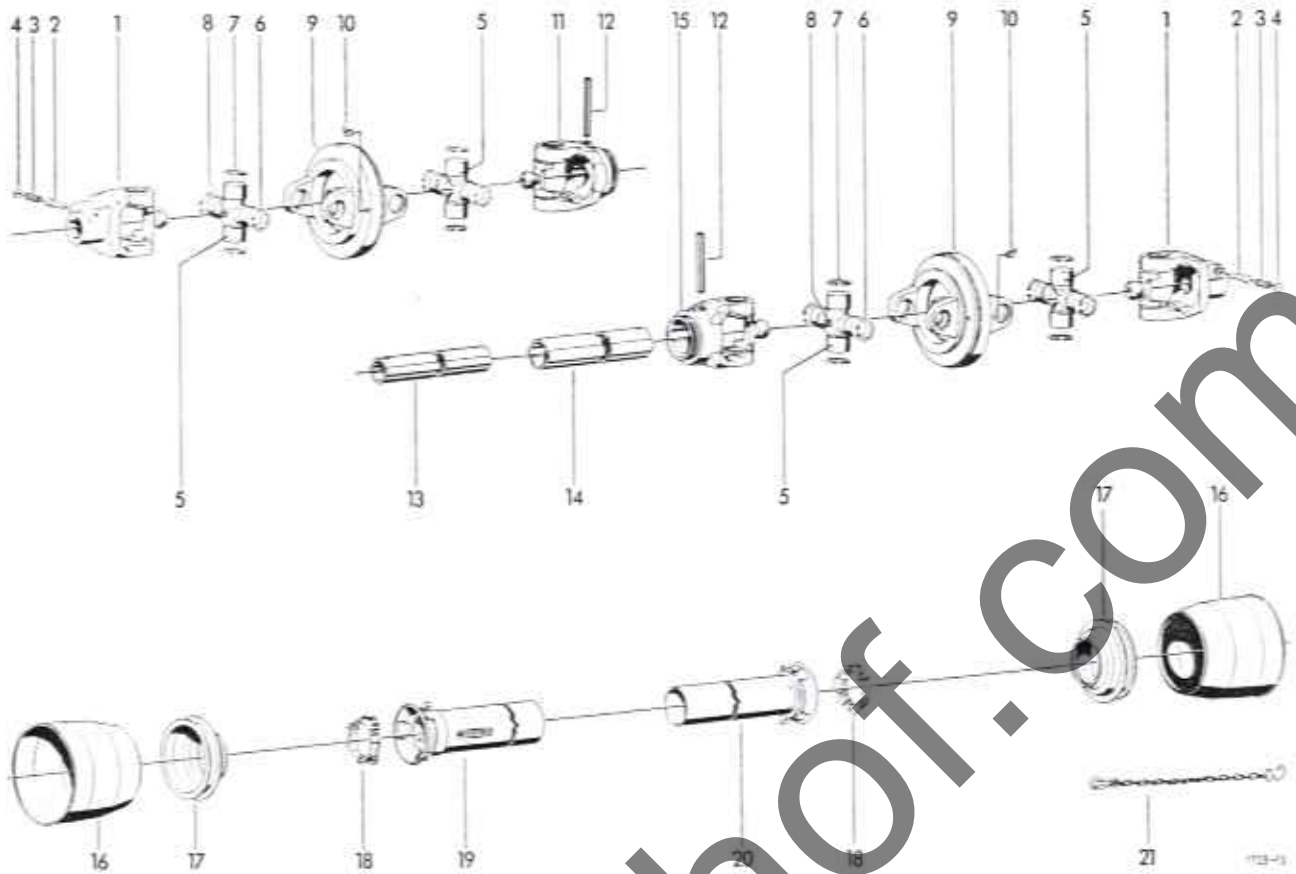

WEITWINKEL-GELENKWELLE  
Sonderzubehör

1-21	0930,14,03,00	Weitwinkel-Gelenkwelle	1	13	0930,42,45,00	+ Profilrohr 1 b	1
1	0930,22,21,00	Aufsteckgabel mit Nr.2-4	2	14	0930,42,46,00	+ Profilrohr 2 a	1
2	0930,41,03,00	Schiebestift	2	15	0930,26,75,00	Rillengabel	1
3	0930,40,26,00	Druckfeder	2	16	0930,45,07,00	Schutztrichter	2
4	0930,28,01,00	Scheibe	2	17	0930,45,31,00	Schutztrichter	2
5	0930,20,16,00	Kreuzgarnitur mit Nr. 6-8	4	18	0930,50,40,00	Geltring	2
6	0912,22,28,00	Sicherungsring	8	19	0930,44,80,00	+ Außenschutzrohr	1
7	0912,22,32,00	Sicherungsring	8	20	0930,44,21,00	+ Innenschutzrohr	1
8	0926,10,10,00	Kegel-Schmiernippel	4	21	0930,49,02,00	Haltekette	1
9	0930,22,60,00	Doppelgabel	2				
10	0926,10,05,00	Kegel-Schmiernippel	2	22*	0930,10,13,00	Gelenkwelle mit Freilauf	
11	0930,26,73,00	Rillengabel	1	23*	0930,12,96,00	Gelenkwelle staubgeschützt	
12	0915,52,92,00	Spannzulse	2	24*	0930,14,04,00	Weitwinkel-Gelenkwelle mit Freilauf	

+ Rohrlänge angeben

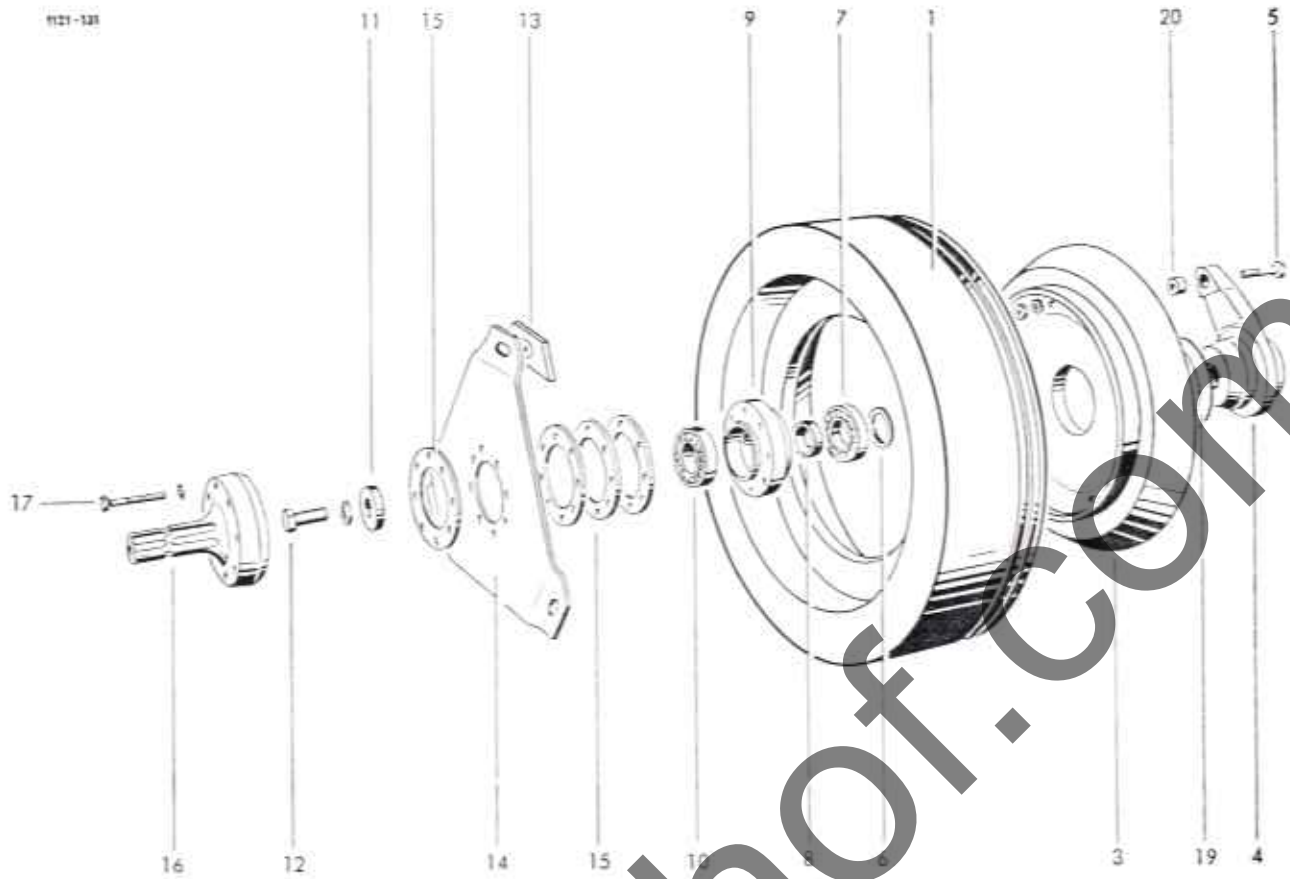

SCHWUNGSCHLEIBE  
MIT KUPPLUNG

1	1116,14,02,01	Schwungscheibe mit Nr.2+18	1	12	0901,22,52,00	6kt-Schraube	1
2*	0938,94,01,00	Reibbelag mit Nr.18	3	12	0911,10,16,00	Federring	1
3	0701,10,00,00	Kupplungsscheibe	1	13	1116,14,02,15	Kupplungsplatte mit Nr.18	3
4	1116,14,02,33	Mitnehmer mit Nr.20	1	14	0940,74,61,00	Kupplungsfeder	1
5	0901,10,50,00	6kt-Schraube	1	15	1116,14,02,19	Ausgleichsscheibe	4
	0907,10,07,00	6kt-Mutter	1	16	0919,40,48,00	Flanschzapfen	1
	0911,10,07,00	Federring	1	17	0901,10,63,00	6kt-Schraube	8
			1		0911,10,08,00	Federring	8
6	0324,31,00,00	Ausgleichsscheibe	1	18*	0948,90,01,00	Spezialkleber für Nr.1 u.2	
7	0922,12,19,00	Rillenkugellager	1	19	0910,89,90,00	Anlaufscheibe	1
8	0327,88,00,00	Distanzring	1	20	0920,30,02,00	Scherstiftbuchse	1
9	0719,11,00,00	Lagerring	1	21*	1116,14,02,35	Ausgleichsscheibe zu Nr.16	1
10	0922,10,27,00	Rillenkugellager	1				
11	0325,90,00,00	Scheibe	1				

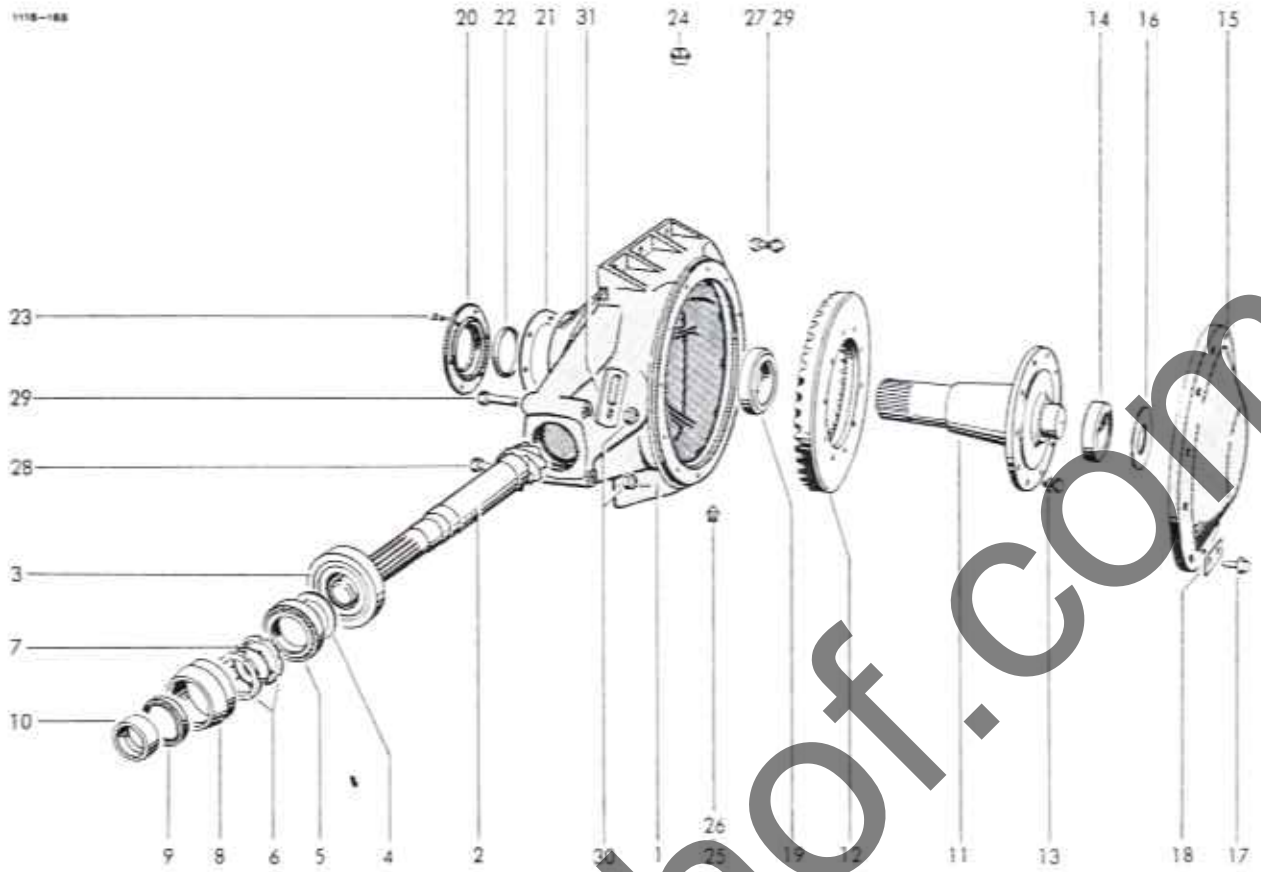

GETRIEBE

1-26	1116,14,01,01	Getriebe	1	17	0901,11,60,00	6kt-Schraube	12	
1	0719,26,00,00	Getriebegehäuse	1	18	1116,14,01,40	Sicherungsblech	6	
2	0307,46,00,00	+ Ritzelwelle	1	19	0922,58,13,00	Kegelrollenlager	1	
3	0922,58,04,00	Kegelrollenlager	1	20	0718,88,00,00	Deckel	1	
4	0325,83,00,00	Scheibe	1	21	0925,60,23,00	Ausgleichsscheibe 0,05 dick n,Bedarf		
5	0922,58,16,00	Kegelrollenlager	1		0925,60,24,00	Ausgleichsscheibe 0,2 dick n,Bedarf		
6	0908,69,09,00	Nutmutter	2		0925,60,25,00	Ausgleichsscheibe 0,5 dick n,Bedarf		
7	0911,89,09,00	Sicherungsblech	1	22	0925,18,85,00	Radialdichtung	1	
8	0716,09,00,00	Buchse	1	23	0901,21,10,00	6kt-Schraube	6	
9	0925,11,01,00	Wellendichtring	1		0911,10,10,00	Federring	6	
10	0920,16,79,00	Anlaufbuchse	1	24	0926,76,18,00	Entlüfter	1	
11	0352,03,00,00	Welle	1	25	0903,80,11,00	Verschlußschraube mit Magnetbolzen	1	
12	0307,48,00,00	+ Tellerrad	1		26	0903,80,10,00	Verschlußschraube	1
13	0901,22,11,00	6kt-Schraube	10	27	0901,22,50,00	6kt-Schraube	6	
13a*	1116,14,01,66	Sicherungsblech zu Nr.13	5	28	0901,12,54,00	6kt-Schraube	1	
14	0922,58,20,00	Kegelrollenlager	1	29	0901,12,55,00	6kt-Schraube	1	
15	0719,27,00,00	Deckel	1	30	0907,80,16,00	Sicherungsmutter	8	
16	0910,75,60,00	Paßscheibe 0,1 dick n,Bedarf		31	1116,14,01,48	Lasche	1	
	0910,75,61,00	Paßscheibe 0,2 dick n,Bedarf						
	0910,75,62,00	Paßscheibe 0,3 dick n,Bedarf						
	0910,75,63,00	Paßscheibe 0,5 dick n,Bedarf						
	0910,75,64,00	Paßscheibe 1,0 dick n,Bedarf						

\* Ritzelwelle u. Tellerrad nur zusammen lieferbar

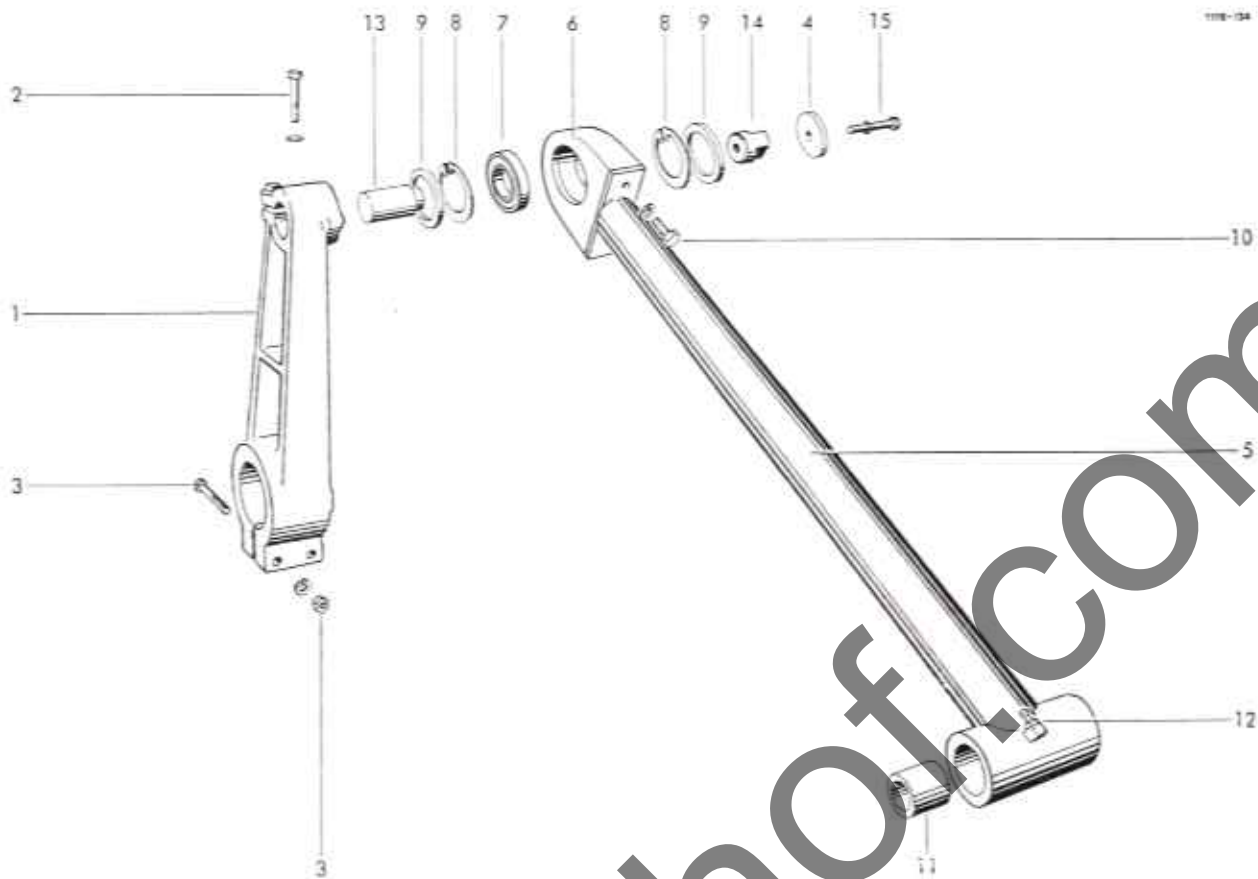

KURBELTRIEB

1	0730.20.00.00	Kurbelarm	1	6-9	0924.10.47.00	Pleuelkopf	1
2	0901.11.63.00	6kt-Schraube	2	6	0924.10.48.00	Lagergehäuse	1
	0907.11.12.00	6kt-Mutter	2	7	0922.37.08.00	Tonnenlager	1
	0911.10.12.00	Federring	2	8	0912.15.80.00	Sicherungsring	2
3	0901.12.47.00	6kt-Schraube	2	9	0925.14.45.00	Wellendichting	1
	0907.10.16.00	6kt-Mutter	2	10	0901.21.49.00	6kt-Schraube	2
	0911.10.16.00	Federring	2		0911.10.12.00	Federring	2
4	0910.80.47.00	Scheibe	1	11	0920.21.33.00	DU-Buchse	2
				12	0926.10.13.00	Kegelschmiernippel	1
				13	1116.14.07.07	Zapfen	1
				14	0736.29.00.00	Mitnehmer	1
5-12	1116.14.11.01	Pleuelstange kpl.	1	15	0901.12.45.00	6kt-Schraube	1
5	1116.14.11.25	Pleuelstange mit Nr. 11 u. 12	1		0911.10.16.00	Federring	1

PLEUEL

1116-167

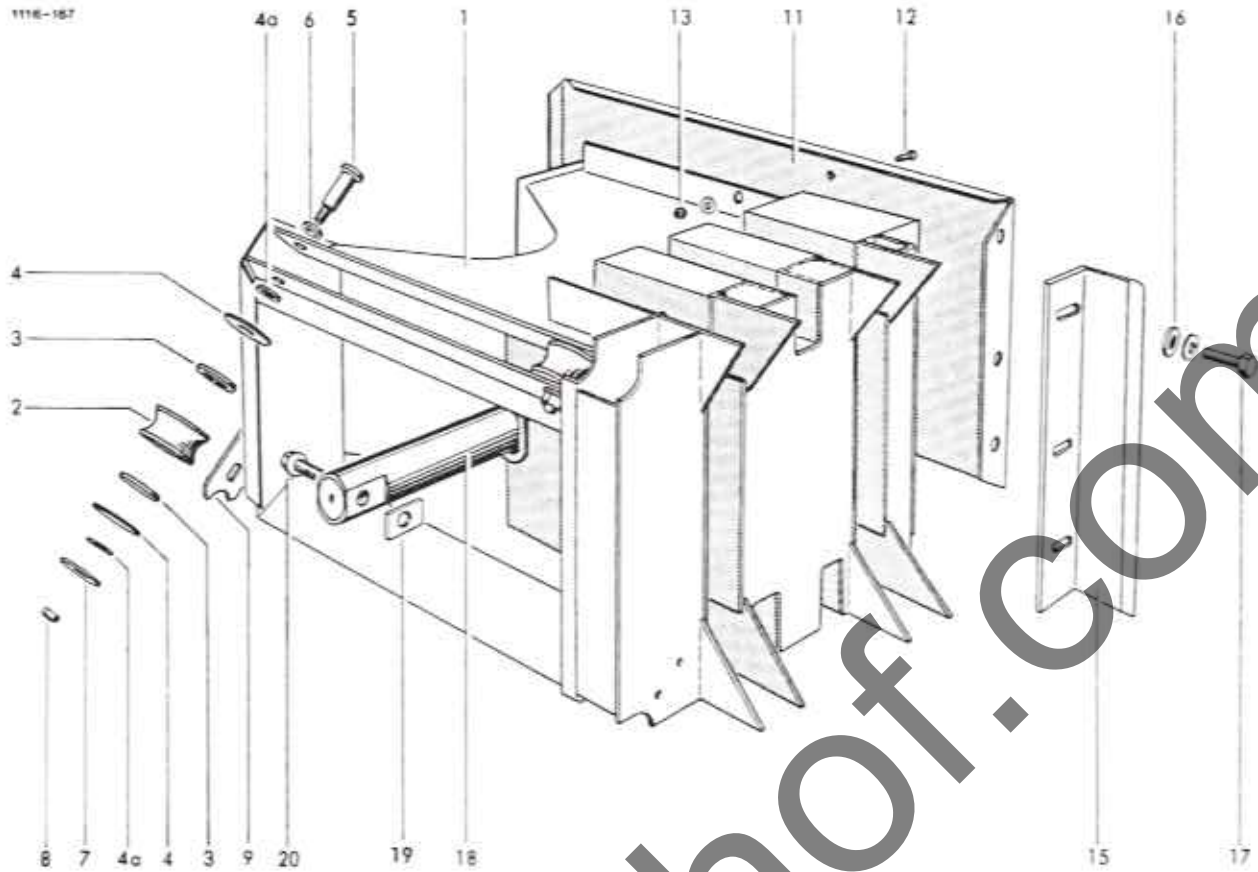

ROLLENKOLBEN

1-20	1116,16,00,00	Rollenkolben	1	11	1116,16,02,13	Seitenblech	1
1	1116,16,01,00	Kolbengehäuse	1	12	0902,50,44,00	Senkschraube	3
2-4a	0924,50,27,00	Laufrolle kpl.	6		0910,40,06,00	Scheibe	3
2	-	Laufrolle nicht einzeln lieferbar		13	0907,80,06,00	Sicherungsmutter	3
3	0925,30,20,00	Nilos-Ring (LSTO)	12	14+	0901,20,43,00	6kt-Schraube zu Nr.11	1
4	0925,31,20,00	Nilos-Ring (AVH)	12	15	0911,10,06,00	Federring	1
4a	0910,88,21,00	Distanzring	12	16	0982,25,05,00	Kolbenmesser	1
5	1109,17,02,05	Bolzen	6	17	0910,60,13,00	Scheibe	3
6	0910,71,74,00	Paßscheibe	6	18	0901,21,50,00	6kt-Schraube	3
7	0910,80,45,00	Scheibe	6	19	0911,10,12,00	Federring	3
8	0907,80,12,00	Sicherungsmutter	6	20	1116,16,02,24	Kolbenbolzen	1
9	1109,16,02,23	Rainplatte	2	21*	1115,16,01,29	Beilage bei Bedarf	
10+	0901,20,45,00	6kt-Schraube zu Nr. 9	4		0901,11,44,00	6kt-Schraube	2
	0911,10,06,00	Federring	4		0911,10,12,00	Federring	2
	0910,40,06,00	Scheibe	4		1116,16,02,48	Beilage zu Nr. 15	1

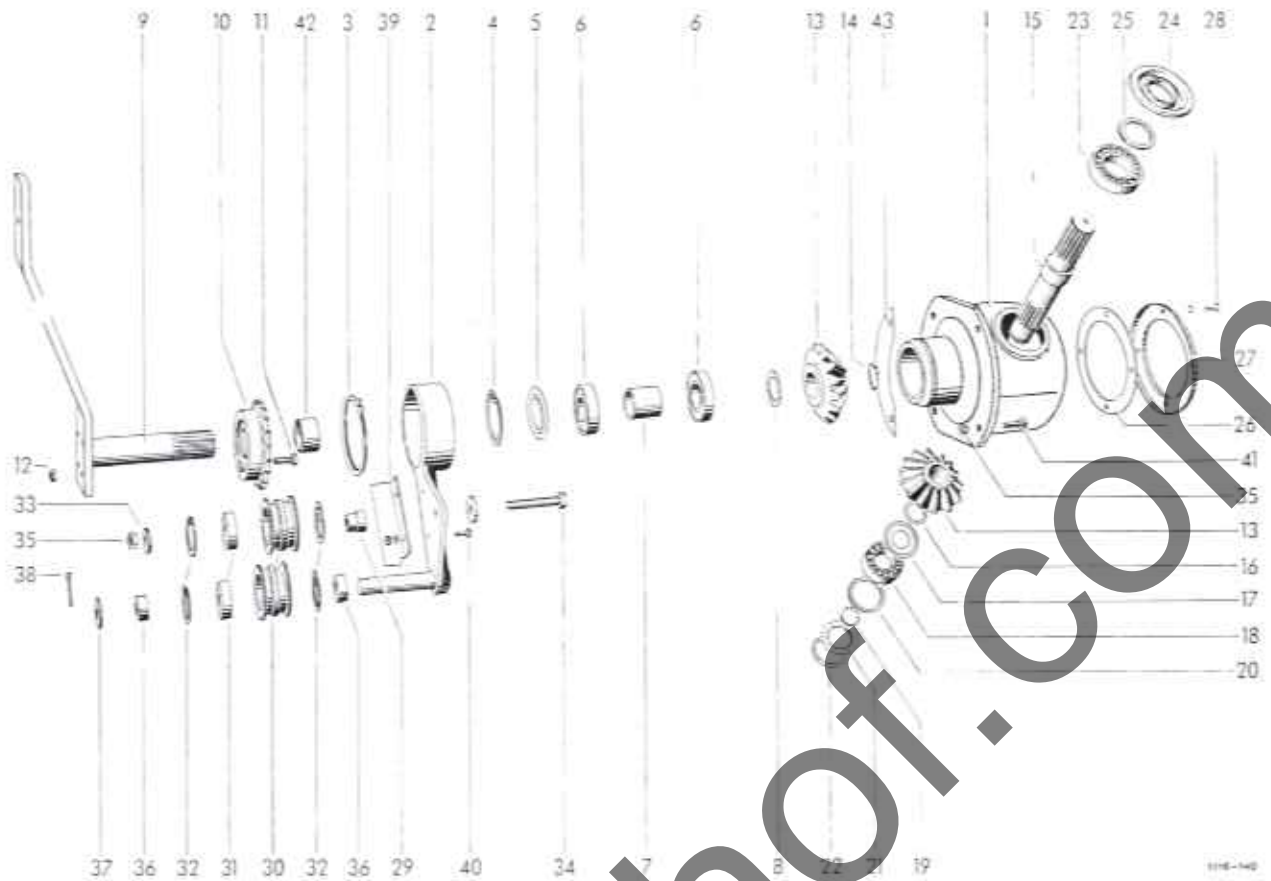

SCHLEPPKURBEL-GETRIEBE

1-43	1116,14,09,00	Schleppkurbel-Getriebe	1	23	0922,12,59,00	Rillenkugellager	1
1	0738,22,00,00	Gehäuse	1	24	1116,14,09,56	Staubkappe	1
2	1116,14,09,03	Rollenhalter mit Nr.2a	1	25	0325,40,00,00	Scheibe	1
2a*	0926,11,05,00	Einschlagnippel zu Nr.2	1	26	0925,62,13,00	Dichtung	1
3	0912,10,94,00	Sicherungsring	1	27	1109,14,07,26	Deckel	1
4	0912,15,80,00	Sicherungsring	1	28	0901,20,62,00	6kt-Schraube	4
5	0925,32,68,00	Nilosring	1	29	0911,10,08,00	Federring	4
6	0922,10,28,00	Rillenkugellager	2	30	1116,14,09,37	Distanzhülse	1
7	1116,14,09,10	Distanzhülse	1	31	0708,47,00,00	Kettenspannrolle	1
8	0325,28,00,00	Scheibe	1	32	0922,11,56,00	Rillenkugellager	2
9	1116,14,09,12	Schleppkurbel	1	33	0912,15,52,00	Sicherungsring	4
10	0709,11,00,00	Kettenrad	1	34	0910,80,43,00	Scheibe	2
11	0901,21,12,00	6kt-Schraube	4	35	0901,11,45,00	6kt-Schraube	1
12	0907,80,10,00	Sicherungsmutter	4	36	0907,80,12,00	Sicherungsmutter	5
13	0307,14,00,00	Kegelrad	2	37	1116,14,09,44	Distanzrohr	2
14	0912,10,40,00	Sicherungsring	1	38	0910,15,26,00	Scheibe	1
15	1109,14,07,09	Welle	1	39	0916,11,24,00	Splint	1
16	0325,28,00,00	Ausgleichsscheibe	1	40	1116,14,09,61	Abstreifer	1
17	0925,31,67,00	Nilosring	1	41	0901,20,45,00	6kt-Schraube	2
18	0922,20,07,00	Schrägkugellager	1	42	0910,15,06,00	Scheibe	2
19	0912,10,35,00	Sicherungsring	1	43	0911,10,06,00	Federring	2
20	0324,32,00,00	Ausgleichsscheibe	1		0901,21,51,00	6kt-Schraube	4
21	1109,14,07,20	Deckel	1		1116,14,09,53	Distanzhülse	1
22	0912,15,72,00	Sicherungsring	1		1109,14,51,26	Bellage n. Bedarf	

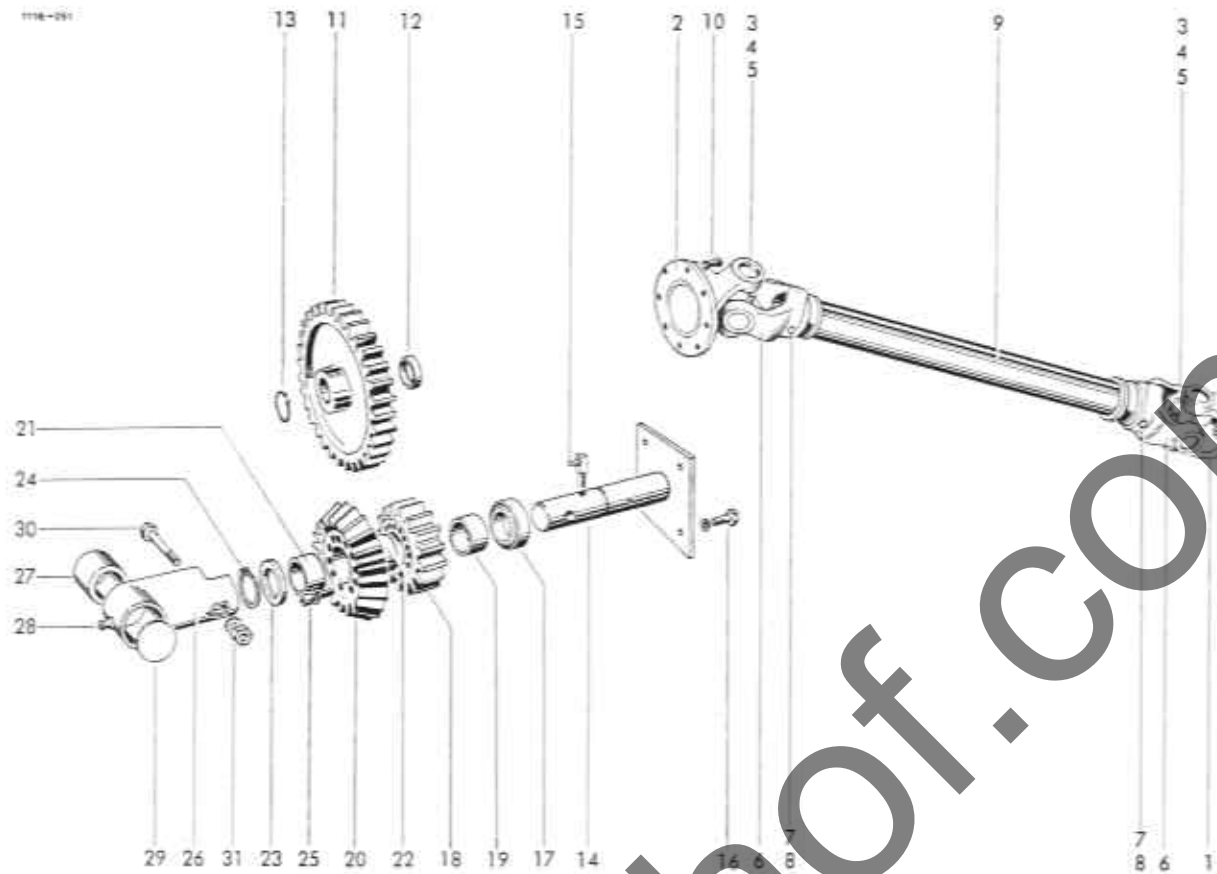

GELENKWELLE ZUM QUERFÖRDERER

1-9	0930,10,15,00	Gelenkwelle	1	17	0922,86,05,00	Axial-Rillenkugellager	1
1	0930,22,70,00	Nabengabel	1	18-19	1116,33,05,33	Ritzel kpl.	1
2	0930,26,11,00	Flanschgabel	1	18	0305,29,00,00	Ritzel	1
3	0930,20,14,00	Kreuzgarnitur mit Nr. 4+5	2	19	0922,78,04,00	Nadellager	1
4	0912,22,32,00	Sicherungsring	8	20-21	1109,32,02,18	Kegelrad kpl.	1
5	0926,10,10,00	Kegelschmiernippel	2	20	0762,70,00,00	Kegelrad	1
6	0930,22,71,00	Nabengabel	2	21	0922,78,04,00	Nadellager	1
7	0915,52,23,00	Spannhülse	2	22	1109,32,02,22	Distanzring	1
8	0901,10,32,00	6kt-Schraube zu Nr.7	2	23	0727,03,00,00	Abstandsring	1
	0907,10,06,00	6kt-Mutter	2	24	0912,10,35,00	Sicherungsring	1
	0911,10,06,00	Federring	4	25	0902,10,69,00	Zylinderschraube	4
9	0930,43,04,00	Profiltröhr 640 mm lang	1		0911,10,10,00	Federring	4
10	0901,80,67,00	Sicherungsschraube Tensilock	8	26-29	1109,32,02,07	Stützlager kpl.	1
				26	-	Stützlager nicht einzeln lieferbar	
		SINDERVORGELEGE		27	0920,15,44,00	Laufbuchse	1
11	0705,12,00,00	Stirnrad	1	28	0926,11,01,00	Einschlagnippel	1
12	0327,58,00,00	Distanzring	1	29	0910,68,45,00	Verschlußscheibe	1
13	0912,10,35,92	Sicherungsring	1	30	0901,11,07,00	6kt-Schraube	1
14	1116,33,05,43	Lagerflansch mit Nr.15	1		0910,15,11,00	Scheibe	1
15	0926,10,30,00	Sonderschmiernippel	1	31	0907,80,10,00	Sicherungsmutter	1
16	0901,20,64,00	6kt-Schraube	4				
	0911,10,08,00	Federring	4				

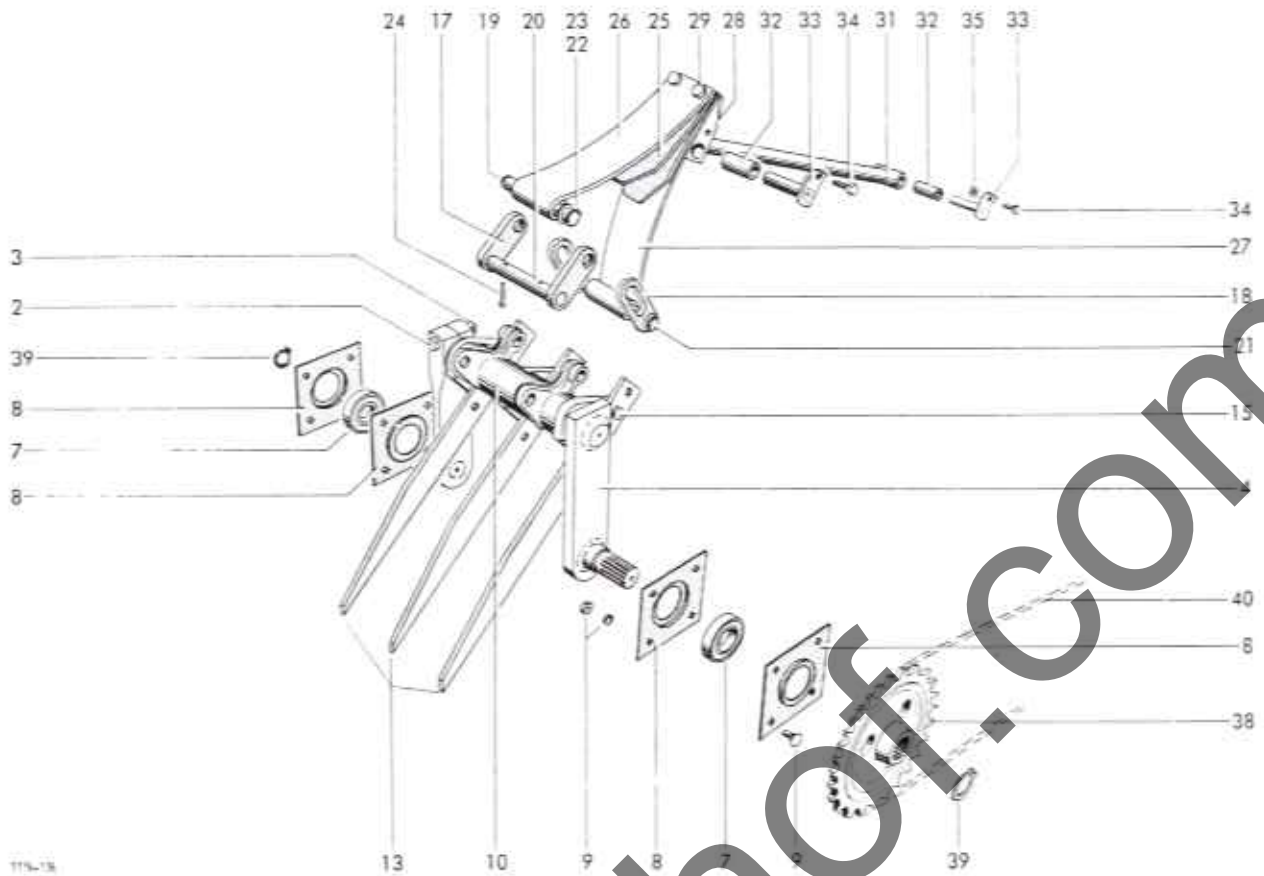

QUERFÖRDERER UND  
KETTENANTRIEB

1	1116,33,03,01	Rafferkurbel mit Nr.2+3	1	13	1116,33,03,89	Zinken, lang	5
2	0901,11,46,00	6kt-Schraube	2	14	1116,33,03,88	Zinken, kurz	1
3	0907,10,12,00	6kt-Mutter	2	15	0901,21,51,00	6kt-Schraube	12
	0911,10,12,00	Federring	2	16*	0907,80,12,00	Sicherungsmutter zu Nr.15	12
4	1116,33,03,10	Querfördererkurbel mit Nr.2+3	1	17	1116,33,03,77	Lasche kpl.	4
5	0922,12,59,00	Rillenkugellager	1	18	1116,33,03,36	+ Lasche Funktionsmaß 86	
6	0318,19,00,00	Lagerblech	2		1116,33,03,91	+ Lasche Funktionsmaß 84	
7	0922,12,58,00	Rillenkugellager	3		1116,33,03,92	+ Lasche Funktionsmaß 88	
8	0318,20,00,00	Lagerblech	6		1116,33,03,94	+ Lasche Funktionsmaß 87	
9	0903,10,41,00	Flachrundschraube	16		1116,33,03,95	+ Lasche Funktionsmaß 85	
	0907,10,08,00	6kt-Mutter	16	19	1116,33,03,37	Bolzen	2
	0911,10,08,00	Federring	16	20	1116,33,03,93	Bolzen	2
10	1116,33,03,27	Rafferlager mit Nr.11+12	2	21	1116,33,03,39	Bolzen	2
11*	0920,12,43,00	Laufbüchse zu Nr.10	4	22	0910,80,86,00	Scheibe	8
12*	0926,10,42,00	Regelschmiemüppel zu Nr.10	2	23	0912,10,20,00	Sicherungsring	8

Pos. 18; nur paarweise auswechseln / exchange in pairs only / remplacez toujours par paires  
+ nur paarweise lieferbar

Dieser Förderer bringt das Material zum Raffer, Fortsetzung F 11

This feeder unit conveys the crop towards the packers, Continued F 11

Le premier ameneur amène la marchandise vers le deuxième ameneur, Continué F 11

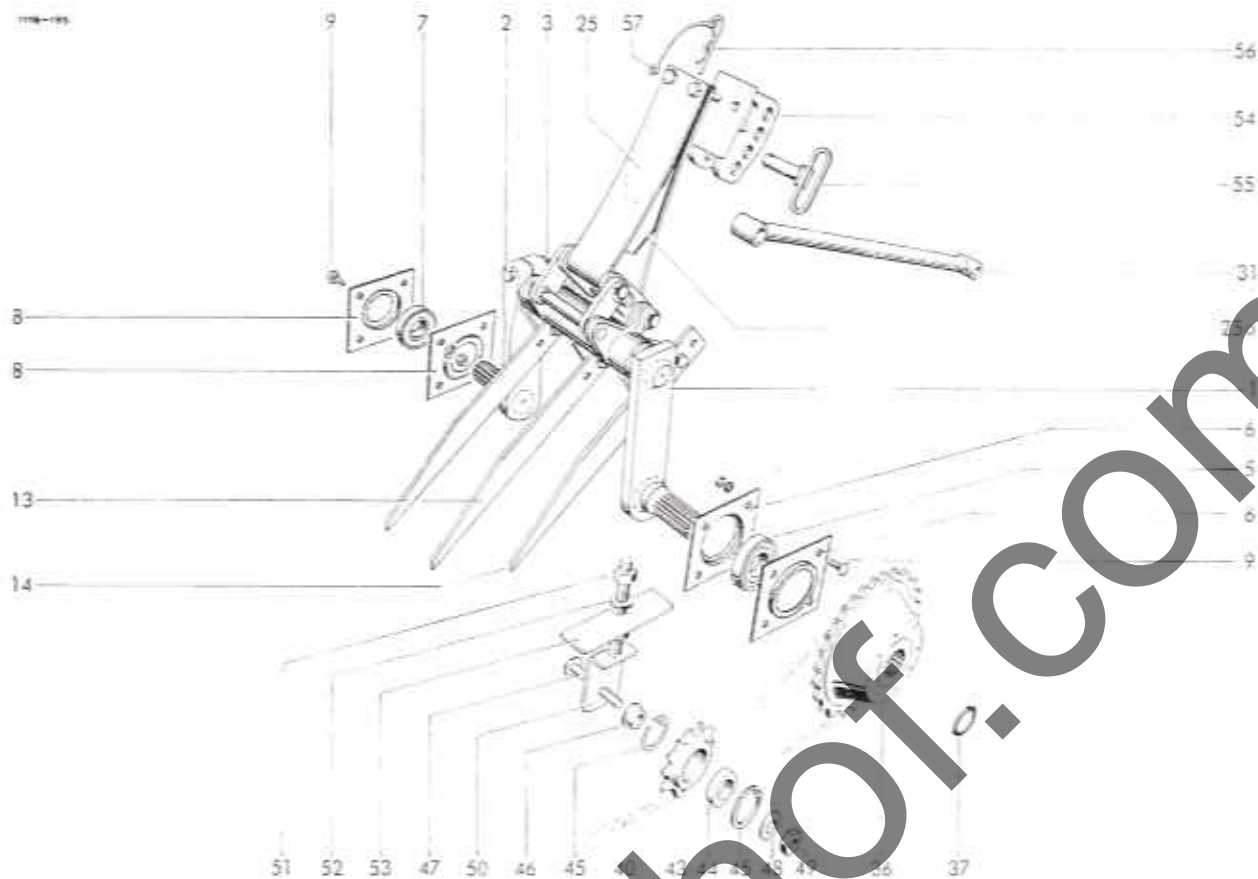

24	0916,11,16,00	Splint	2	41	0934,64,90,00	Steckglied	zu Nr.40	
25	0940,72,61,00	Blattfeder	3	42	0934,64,31,00	Innenglied	zu Nr.40	
25a	0940,72,66,00	Blattfeder	1	43-53	1119,33,04,37	Kettenspanner kpl.		1
26	0940,72,62,00	Blattfeder	2	43-45	1119,33,04,31	Kettenritzel kpl.		1
27	0940,72,63,00	Blattfeder	2	43	0709,21,00,00	Kettenlenkrad		1
28	1116,33,03,46	Klaue	1	44	0922,11,70,00	Rillenkugellager		1
29	0901,11,80,00	6kt-Schraube	4	45	0912,15,52,00	Sicherungsring		2
	0907,11,13,00	6kt-Mutter	4	46	1119,33,04,43	Distanzbuchse		1
30*	1116,33,03,79	Sicherungsblech zu Nr.29	4	47	0903,11,38,00	Flachrundschaube		1
31	1116,33,03,49	Lenker mit Nr.32	2	48	0910,10,17,00	Scheibe		1
32	0920,12,49,00	Laufbuchse	4	49	0907,80,16,00	Sicherungsmutter		1
33	1116,33,03,55	Lagerbolzen 3 Stck.	3	50	1119,33,04,50	Spannschraube		1
34	0901,30,47,00	6kt-Schraube	3	51	0907,20,16,00	6kt-Mutter		2
35	0907,80,08,00	Sicherungsmutter	3	52	0910,10,17,00	Scheibe		1
36	0709,30,00,00	Kettenrad	1	53	1119,33,04,56	Verstärkung		1
37	0912,10,10,00	Sicherungsring	1	54	1121,34,10,01	Klaue		1
38	0709,30,00,00	Kettenrad	1	55	1121,34,10,05	Stecker		1
39	0912,10,10,00	Sicherungsring	2	56	0916,22,04,00	Federsicherung		1
40	0934,33,54,00	Rollenkette einbaufertig	1	57	0937,19,07,00	Sicherungsschnur		1

Dieser Raffer fördert das Material vor den Kolben, Siehe auch F 10

This packer feeds the crop into the bale chamber, See also F 10

Le deuxième ameneur alimente le canal, Voyez aussi F 10

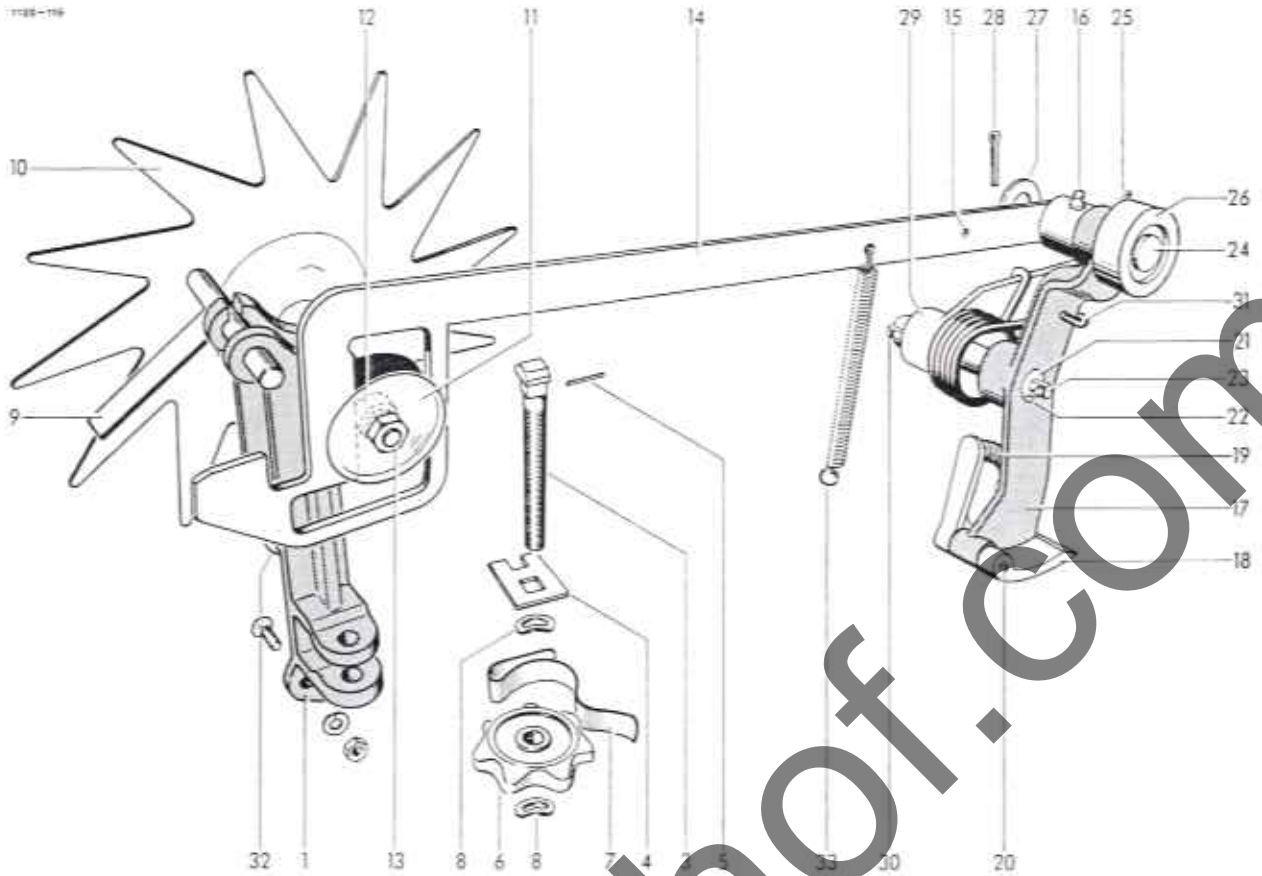

BINDERAUSLÖSUNG

1-13	1110,22,11,01	Ballenlängenregler	1	17-23	1103,22,11,22	Sperrklinkenhebel kpl.	1
1-9	1105,22,11,02	Längenregler	1	17	-	Sperrklinkenhebel nicht einzelnd lieferbar	
1+2	1109,22,11,03	Zackenradlager kpl.	1	18	0762,07,00,00	Sperrklinke	1
1	0762,58,00,00	Zackenradlager	1	19	0940,12,11,00	Druckfeder	1
2*	0920,10,62,00	Laufbuchse zu Nr.1	1	20	0915,51,87,00	Spannhülse	1
3-5	1105,22,11,06	Reglerschraube kpl.	1	21	-	Schaltwelle nicht einzeln lieferbar	
3	0903,23,33,00	Hammerschraube	1	21	-	Keil	1
4	1105,22,11,08	Drehsicherung	1	22	0913,30,28,00	Kegelschmiernippel	1
5	0915,50,51,00	Spannhülse	1	23	0926,10,13,00	Bolzen	1
6	0720,01,00,00	Sterngriffmutter	1	24	1109,22,11,58	Gewindestift zu Nr.15	1
7	0940,63,44,00	Federklipp	1	25	0904,70,50,00	Rolle	1
8	0911,30,10,00	Federscheibe	2	26	0726,10,00,00	Rohre Scheibe	1
9	1105,22,11,13	Riesel	1	27	0910,25,17,00	Splint	1
10-13	1110,22,11,59	Auslösungsantrieb	1	28	0916,11,12,00	Nockenhebel	1
10	1110,22,11,60	Zackenrad	1	29	0762,20,00,00	Nasenkeil	1
11	0324,91,00,00	Scheibe	2	30	0913,50,34,00	Schenkelfeder	1
12	0362,09,00,00	Transportrolle	1	31	0940,34,91,00	Flachrundschrabe	1
13	0907,10,10,00	6kt-Mutter	1	32	0903,10,71,00	6kt-Mutter	2
14	1103,22,11,25	Schaltstange mit Nr.15+16	1		0907,10,10,00	Federring	2
15	0915,51,33,00	Spannhülse	1		0911,10,10,00	Zugfeder	1
16	0926,11,02,00	Einschlagnippel	1	33	0940,20,36,00		

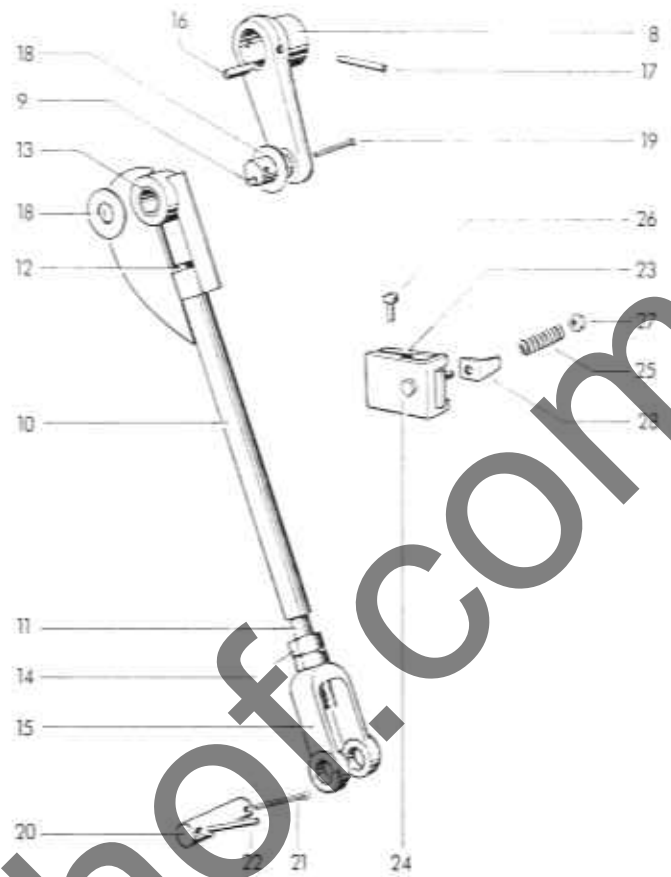
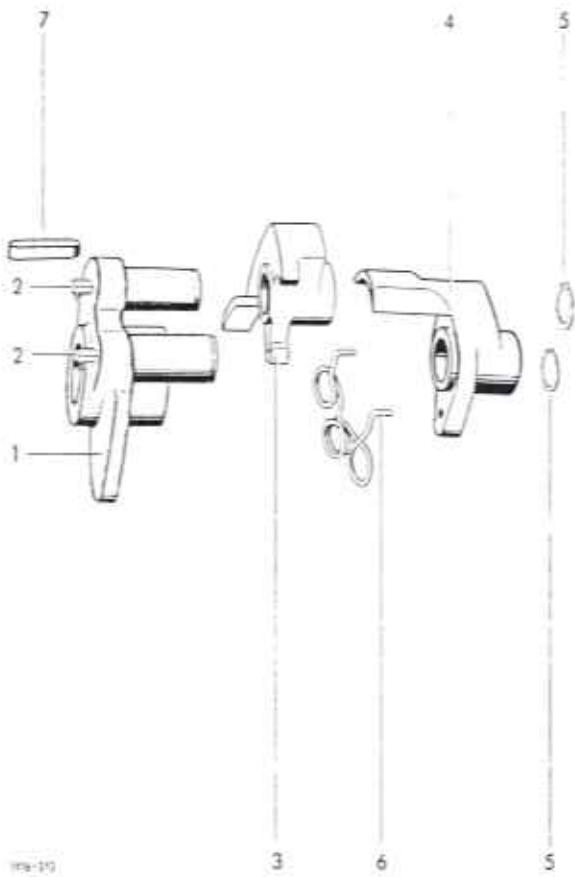

**BINDERWELLENKUPPLUNG**

1-7	1105,22,06,00	Binderwellenkupplung	1
1	1105,22,06,01	Schnepperscheibe	1
2	0926,10,13,00	Kegelschmiernippel	2
3	0762,19,00,00	Schniepper I	1
4	0762,05,00,00	Schniepper II	1
5	0912,10,25,00	Sicherungsring	2
6	0940,34,11,00	Schenkelfeder	1
7	0913,30,73,00	Einlegekell	1

**NADELSTEUERUNG**

8	1116,26,01,01	Kurbel	1
9	0926,11,01,00	Einschlagnippel	1
10-15	1116,29,15,05	Zugstange kpl.	1
10	1305,24,01,04	Zugstangenschaft	1
11	1116,29,15,13	Zugstange	1
12	0901,28,10,00	Abreißschraube	1
13	0920,13,23,00	Laufbuchse	1
14	0907,10,25,00	6kt-Mutter	2

**NADELBREMSE**

23-28	1105,29,10,00	Nadelbremse	1
23	1105,29,10,01	Bremsbocke	1
24	1105,29,10,13	Bremsbocke	1
25	0940,19,52,00	Druckfeder	1
26	0902,16,24,00	Zylinderschraube	1
27	0907,80,10,00	Sicherungsmutter	1
28	1105,29,10,14	Winkel	1

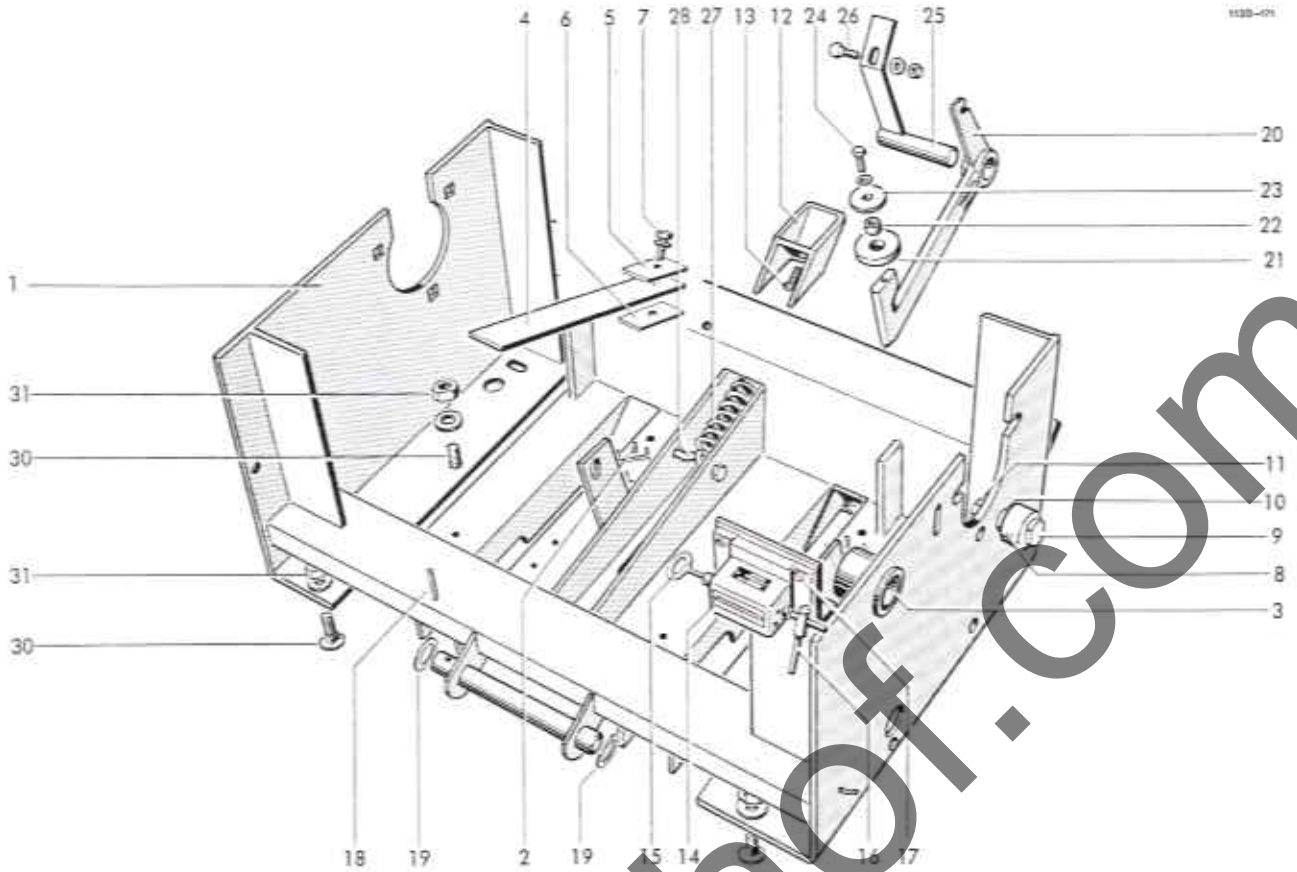

GARNBINDERPLATTE

1	1120,21,01,01	Grundplatte mit Nr. 2 + 3	1	26	0901,20,66,00	6kt-Schraube	1
2	0915,50,87,00	Spannhülse	4	4	0907,10,08,00	6kt-Mutter	1
3	0920,12,73,00	Laufbuchse	1		0910,15,09,00	Scheibe	1
4	0940,66,82,00	Blattfeder	1	27	0940,24,31,00	Zugfeder	1
5*	2101,25,02,15	Verstärkung	1	28	1120,21,03,20	Schraube	1
6	0328,72,00,00	Beilage	1	29*	0907,80,06,00	Sicherungsmutter zu Nr. 28	1
7	0901,21,10,00	6kt-Schraube	1	30	0903,10,72,00	Flachrundschrabe	5
	0911,10,10,00	Federring	1		0910,15,11,00	Scheibe	5
8-11	1115,22,01,27	Ausrückbolzen mit Rolle kpl. mit Nr.8-11	1	31	0907,80,10,00	Sicherungsmutter	5
8	1104,22,18,36	Rolle	1				
9	0918,21,66,00	Bolzen	1				
10	0910,80,54,00	Scheibe	1				
11	0907,10,14,00	6kt-Mutter	1				
	0911,10,14,00	Federring	1	32-47	0980,10,04,00	Werkzeuge Garnbindung	1
12	1109,21,02,28	Rückhalt+r	2	32-43	0980,12,03,00	Werkzeugtasche kpl.	1
13	0931,80,45,00	Sicherungsschraube-Tensilock	2	32*	0980,14,02,00	Werkzeugtasche	1
14	0955,15,01,00	Ballenzähler	1	33*	0980,22,10,00	Doppelmaulschlüssel	1
15	0945,10,33,00	Schlüssel zum Ballenzähler	1	34*	0980,22,13,00	Doppelmaulschlüssel	1
16	0925,10,34,00	Federhebel	1	35*	0980,22,19,00	Doppelmaulschlüssel	1
17	0902,24,24,00	Zylinderschraube	4	36*	0980,20,15,00	Einmaulschlüssel	1
	0907,10,04,00	6kt-Mutter	4	37*	0980,40,08,00	Schraubendreher	1
	0911,10,04,00	Federring	4	38*	0980,40,05,00	Schraubendreher	1
18	0915,51,33,00	Spannhülse	1	39*	0980,30,17,00	Steckschlüssel	1
19	0910,80,91,00	Scheibe	2	40*	0980,51,10,00	Drehstift zu Nr.39	1
20-24	1121,03,10,01	Rückhalter kpl.	1	41*	0980,30,11,00	Steckschlüssel	2
20	0736,81,00,00	Rückhalter	1	42*	0980,31,71,00	Steckschlüssel	1
21	0938,96,17,00	Anschlag	1	43*	0980,51,14,00	Drehstift zu Nr. 42	1
22	0328,39,00,00	Hülse	1	44*	0901,10,50,00	6kt-Schraube	10
23	0328,35,00,00	Scheibe	1	45*	0907,10,07,00	6kt-Mutter	10
24	0901,20,68,00	6kt-Schraube	1	46*	0911,10,07,00	Federring	10
	0911,10,08,00	Federring	1	47*	0901,98,10,00	Abreißschraube für Nadelzugstange	5
25	1120,21,03,11	Vorstecker	1				

WERKZEUGE GARNBINDUNG

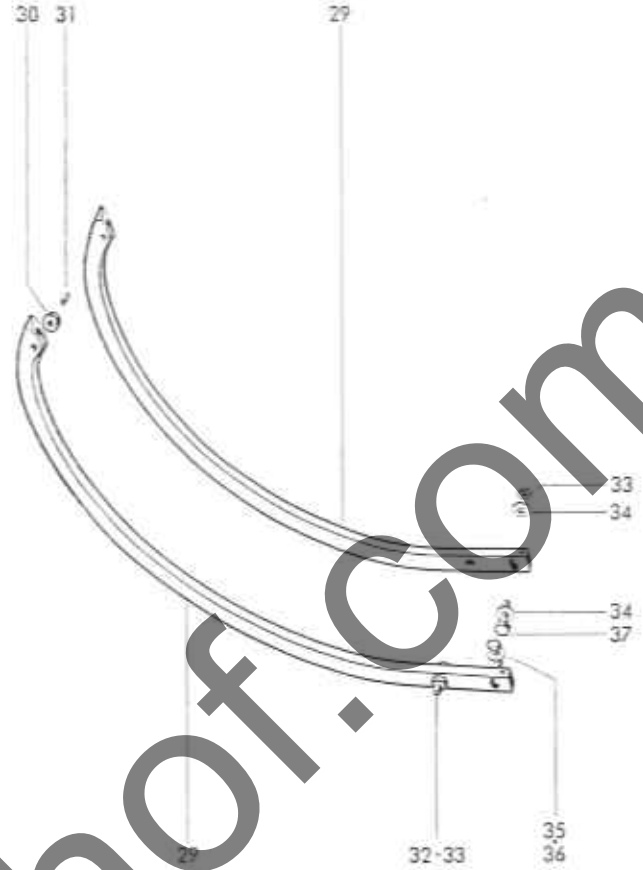
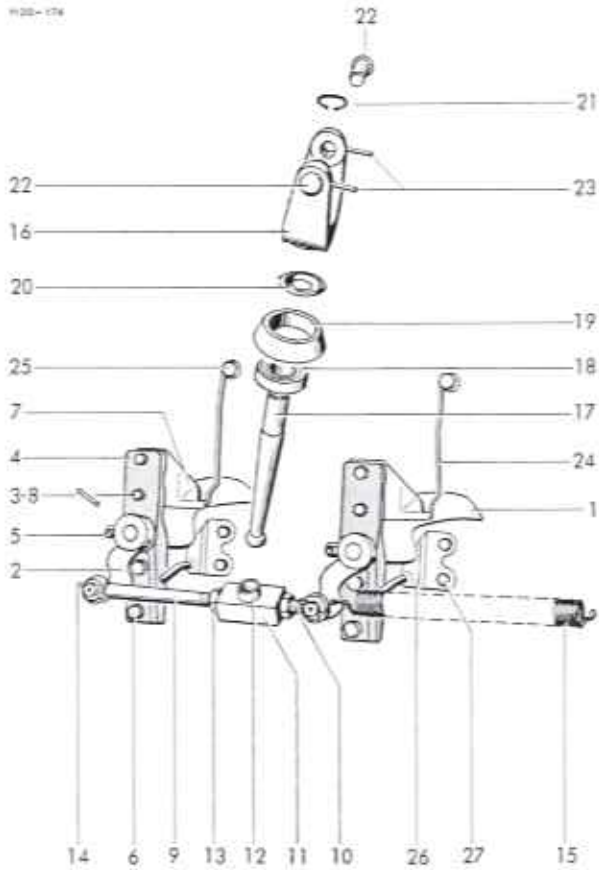

GARNSTEUERUNG

1	1109,22,01,01	Sperrgreifer
2	0730,28,00,00	Kurbel
3	0915,51,55,00	Spannhülse
4-8	1109,22,01,42	Garnführungsplatte kpl.
4	1109,22,01,06	Greifenlager mit Nr. 5
5	0926,10,13,00	Kegelschiffelrippe
6	0901,20,67,00	6kt-Schraube
	0911,10,08,00	Federring
7	0363,07,00,00	Garnführungsplatte
8	0901,20,66,00	6kt-Schraube
	0911,10,08,00	Federring
9-13	1109,22,01,15	Kuppelstange
9	0903,34,51,00	Augenschraube
10	0903,34,40,00	Augenschraube
11	1109,22,01,18	Stellmutter mit Nr. 12
12	0920,42,22,00	Einspannbuchse
13	0907,20,12,00	6kt-Mutter
14	0918,10,95,00	Splint
15	0940,23,09,00	Zugfeder
16-21	1109,22,01,24	Steuerpendel
16	0763,12,00,00	Gabel
17	0363,09,00,00	Kugelstange
18+19	1109,22,01,27	Kegelrolle kpl.

2	18	0922,12,54,00	Rillenkugellager	1
	19	0326,15,00,00	Kegelrolle	1
	20	0925,33,63,00	Nilos-Ring	1
	21	0912,10,17,00	Sicherungsring	1
	22	0917,30,81,00	Bolzen	2
	23	0915,50,91,00	Spannhülse	2
	24	0940,51,60,00	Garnführungsfeder	2
	25	0901,20,62,00	6kt-Schraube	2
		0910,15,09,00	Scheibe	2
	26	1109,22,01,37	Garnabzugsplatte	2
	27	0901,20,43,00	6kt-Schraube	4
		0911,10,06,00	Federring	4
GARNBINDERNADEL				
	29	1116,22,03,12	o Nadel mit Nr.30+31	2
	30	0326,02,00,00	Nadelrolle	2
	31	1101,22,08,18	Bolzen	2
	32	0901,21,12,00	6kt-Schraube	2
	33	0907,80,10,00	Sicherungsmutter	4
	34	0910,15,11,00	Scheibe	4
	35	0901,20,68,00	6kt-Schraube	4
	36	0324,81,00,00	Scheibe	4
	37	0901,21,13,00	6kt-Schraube	2

o 1116,22,03,12 nur paarweise montieren  
 1116,22,03,12 x nur paarweise montieren

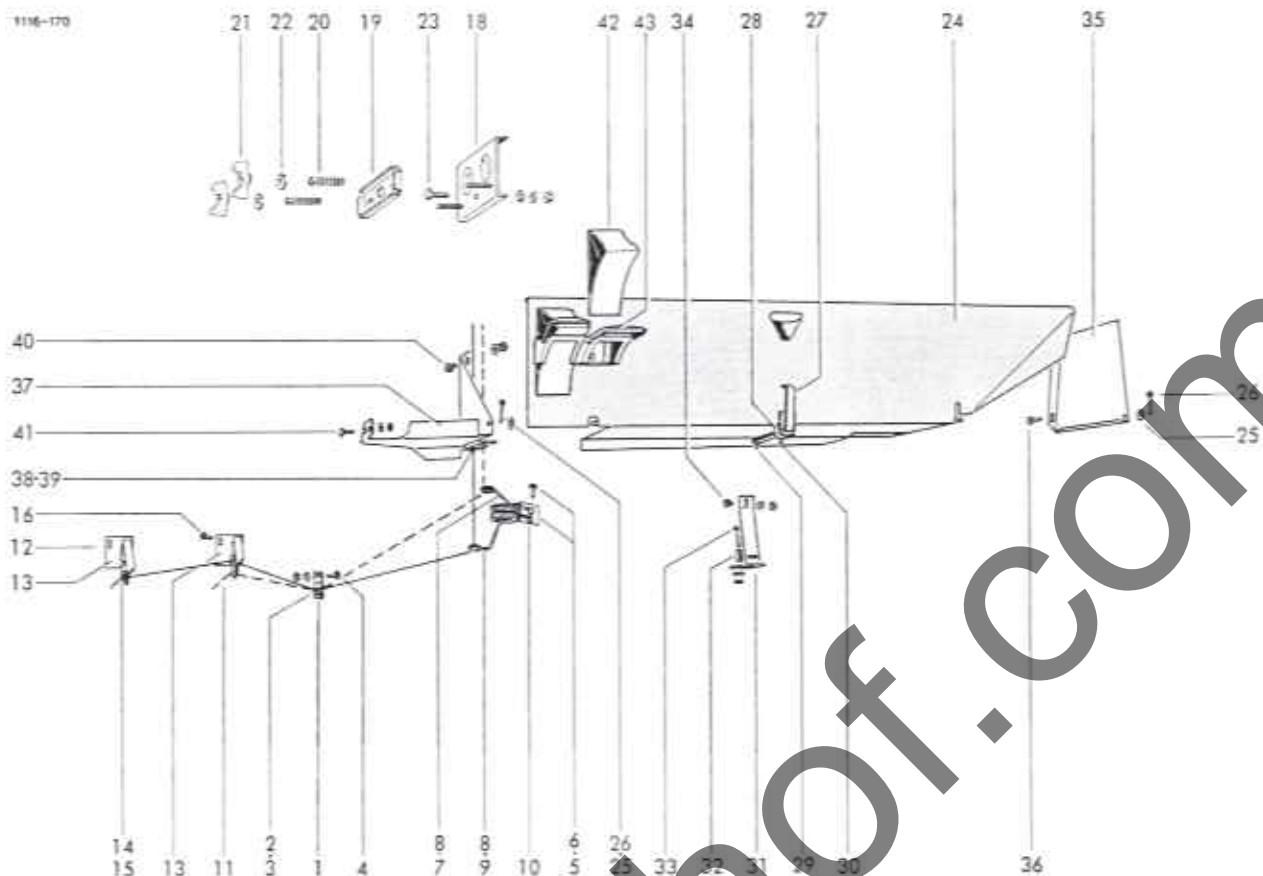

GARNFÜHRUNG

1	1115,22,16,13	Garnführungshalter, Nr.2+3	1
2	0361,08,00,00	Garnführungsöse	2
3	0912,10,20,00	Sicherungsring	2
4	0901,20,45,00	6kt-Schraube	2
	0907,10,06,00	6kt-Mutter	2
	0911,10,06,00	Federring	2
5	1109,22,04,02	Anschlußwinkel	1
6	0903,10,41,00	Flachrundschrabe	2
	0907,10,08,00	6kt-Mutter	2
	0910,15,09,00	Scheibe	2
7	0940,52,99,00	Garnspannfeder mit Nr.8	1
8	0361,01,00,00	Garnführungsöse	2
9	0940,52,97,00	Garnspannfeder mit Nr.8	1
10	0901,20,48,00	6kt-Schraube	2
	0907,10,08,00	6kt-Mutter	2
	0910,15,09,00	Scheibe	2
	0911,10,08,00	Federring	2
11	1116,22,04,33	Garnführungshalter kpl. Nr.13-15	1
12	1116,22,04,24	Garnführungshalter kpl. Nr.13-15	1
13	1116,22,04,24	Ösenhalter	2
14	0361,08,00,00	Garnführungsöse	3
15	0912,10,20,00	Sicherungsring	3
16	0903,10,17,00	Flachrundschrabe	4
	0910,15,06,00	Scheibe	4
	0907,10,06,00	6kt-Mutter	4
	0911,10,06,00	Federring	4

GARNBREMSE

18-23	1116,22,14,00	Garnbremse	1
18	1116,22,14,01	Lochplatte	1
19	1116,22,14,05	Andruckplatte	1
20	0940,10,71,00	Druckfeder	2
21	0908,31,06,00	Flügelmutter	2
22	0910,40,06,00	Scheibe	2
23	0901,20,45,00	6kt-Schraube	1
	0907,10,06,00	6kt-Mutter	1
	0910,15,06,00	Scheibe	1

ZUSATZ-GARNKASTEN

24-41	1116,22,07,00	Zusatz-Garnkasten	1
24	1116,22,07,01	Klappe	1
25	0910,15,11,00	Scheibe	2
26	0916,10,66,00	Splint	2
27	1116,22,07,08	Arretiergriff	1
28	0940,12,31,00	Druckfeder	1
29	0915,51,50,00	Spannhülse	1
30	0915,51,57,00	Spannhülse	1
	1109,22,12,14	Stütze	1
	0328,06,00,00	Distanzbuchse	1
	0903,10,45,00	Flachrundschrabe	1
	0903,10,41,00	Flachrundschrabe	1
	0907,10,08,00	6kt-Mutter	2
	0910,15,09,00	Scheibe	2
35	1116,22,07,20	Seltenblech	1
36	0903,10,41,00	Flachrundschrabe	2
	0907,10,08,00	6kt-Mutter	2
	0910,15,09,00	Scheibe	2
	1116,22,07,24	Seltenblech	1
	0361,08,00,00	Garnführungsöse	2
	0912,10,20,00	Sicherungsring	2
	0903,10,41,00	Flachrundschrabe	1
	0907,10,08,00	6kt-Mutter	1
	0910,15,09,00	Scheibe	1
41	0903,10,70,00	Flachrundschrabe	1
	0907,10,10,00	6kt-Mutter	1
	0910,15,11,00	Scheibe	1

UNTERLEGKEIL MIT HALTER

42	0994,10,31,00	Unterlegkeil	2
43	0994,10,32,00	Unterlegkeilhalter	2
44*	0902,24,43,00	Zylinderschraube zu Nr.43	4
	0907,10,05,00	6kt-Mutter	4
	0911,10,05,00	Federring	4

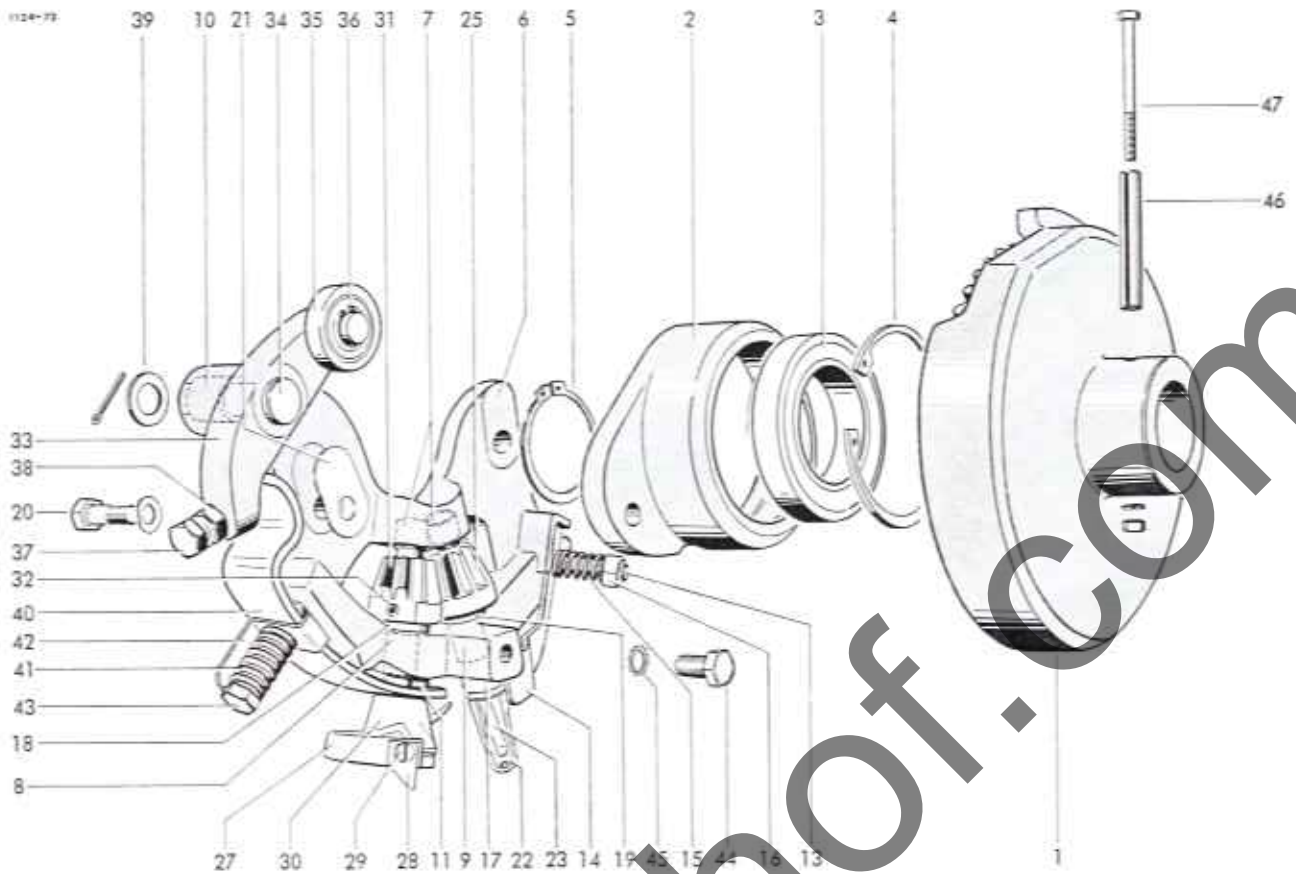

### KNÜPFERAPPARAT

1-47	1120,72,00,00	Knüpfapparat	2	25	0764,04,00,00	Kegelrad	2
1-5	1120,72,01,01	Tellerrad mit Lager kpl.	2	26*	0915,51,32,00	Spannhülse zu Nr.25	2
1	0765,29,00,00	Tellerrad	2	26a*	0915,50,47,00	Spannhülse zu Nr.26	2
2-4	1120,72,01,03	Lagerflansch kpl.	2	27-32	1120,72,10,00	Garnhalter mit Kegelrad	2
2	0764,17,00,00	Lagerflansch	2	27	1120,72,10,01	Garnhalter mit Nr.28+29	2
3	0922,12,50,00	Rillenkugellager	2	28	0982,10,02,00	Messer	2
4	0912,15,80,00	Sicherungsring	2	29	0902,24,60,00	Zylinderschraube	2
5	0912,10,50,00	Sicherungsring	2	30	0364,18,00,00	Garnhalterklammer	2
6	1120,72,08,01	Rahmen kpl. mit Nr.7-14	2	31	0764,04,00,00	Kegelrad	2
7	0920,10,81,00	Laufbuchse	4	32	0915,51,32,00	Spannhülse	2
8	0920,10,82,00	Laufbuchse	2	33-36	1120,72,05,01	Spannhebel kpl.	2
9	0920,10,83,00	Laufbuchse	2	33+34	1120,72,05,02	Winkelhebel kpl.	2
10	0920,11,25,00	Laufbuchse	2	33	0764,19,00,00	Winkelhebel	2
11	0915,52,28,00	Spannhülse	2	34	0917,31,50,00	Bolzen	2
12	0915,51,36,00	Spannhülse	2	35	0924,50,05,00	Laufrolle	2
	0915,50,57,00	Spannhülse	2	36	0912,10,15,00	Sicherungsring	2
13	0904,20,45,00	Stiftschraube	2	37	0901,90,52,00	6kt-Schraube	2
14	0940,74,26,00	Blattfeder	2	38	0907,80,10,00	Sicherungsmutter	2
15	0940,12,70,00	Druckfeder	2	39	0910,30,17,00	Scheibe	2
16	0907,60,10,00	Sicherungsmutter	2		0916,10,97,00	Splint	2
17	0384,32,00,00	Knüpferbuchse	2	40	0940,67,91,00	Blattfeder	2
18	0922,93,19,00	Axiallager	2	41	0940,13,61,00	Druckfeder	2
19	0910,89,12,00	Anlaufschelbe	2	42	1120,72,05,15	Winkel	2
20	0901,70,21,00	Paßschraube	4	43	0901,11,08,00	6kt-Schraube	2
	0911,30,12,00	Federschelbe	4	44	0901,21,06,00	6kt-Schraube	2
21	0910,90,12,00	Ausgleichsscheibe n. Bedarf	2	45	0911,40,10,00	Zahnscheibe	2
22-26	1101,23,02,00	Knüpferrad mit Kegelrad	2	46	0915,51,88,00	Spannhülse	2
22	1101,23,02,01	Knüpferrad kpl. mit Nr. 23+24	2	47	0901,10,16,00	6kt-Schraube	2
23	1101,23,02,05	Knüpferrad	2		0907,10,05,00	6kt-Mutter	2
24*	0915,51,26,00	Spannhülse zu Nr.22	2		0911,10,05,00	Federring	2

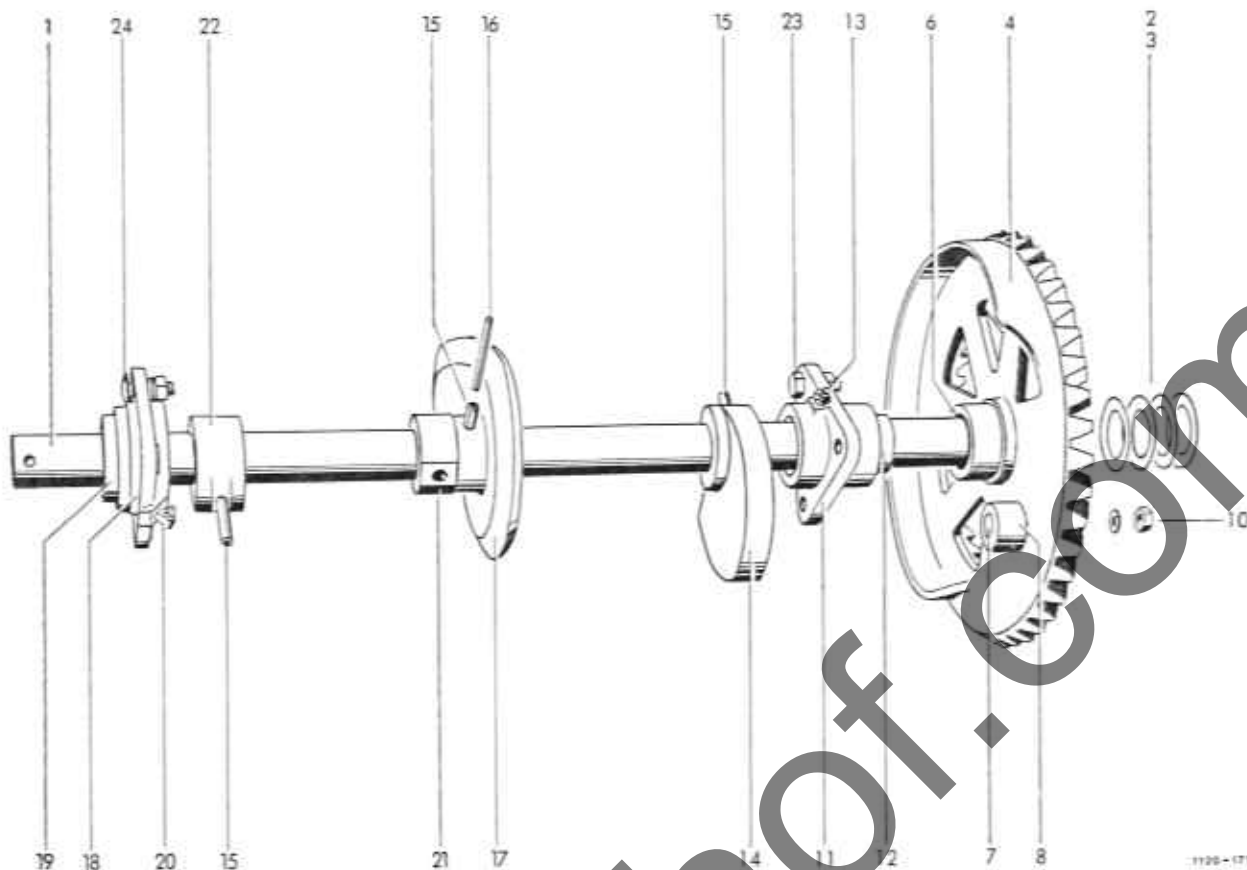

BINDERANTRIEBSWELLE

1	1109,25,01,01	Binderwelle	1	14	0762,23,00,00	Exzenter	1
2	0910,84,45,00	Ausgleichscheibe 0,5 mm dick	2	15	0915,51,88,00	Spannhülse	3
3	0910,84,46,00	Scheibe 1,5 mm dick	2	16	0915,51,39,00	Spannhülse	1
4-10	1109,25,01,05	Binderantriebsrad kpl.	1	17	0765,25,00,00	Steuerscheibe	1
4	-	+Blindrad	1	18	1109,25,01,44	Flanschlager mit Nr.19-20	1
5*	0926,11,05,00	Einschlagnippel zu Nr.4	1	19	0920,17,71,00	Laufbuchse	1
6	0920,15,34,00	Laufbuchse	2	20	0926,10,13,00	Kegelschmiernippel	1
7-10	1109,25,01,10	Rollenbolzen mit Rolle kpl.	1	21	0763,16,00,00	Kreuzlager	1
7	-	+Rollenbolzen	1	22	0727,18,00,00	Rastring	1
8	1109,25,01,48	Welle mit Buchse mit Nr.9	1	23	0901,21,10,00	6kt-Schraube	3
9*	-	+Rolle zu Nr.8	1		0907,10,10,00	6kt-Mutter	3
10	0907,10,16,00	6kt-Mutter	1		0911,10,10,00	Federring	3
	0911,10,16,00	Federring	1	24	0903,10,72,00	Flachrundschrabe	3
11	1110,22,05,35	Flanschlager mit Nr.12+13	1		0907,10,10,00	6kt-Mutter	3
12	0920,15,47,00	Laufbuchse	1		0911,10,10,00	Federring	3
13	0926,10,12,00	Kegelschmiernippel	1				

+ nicht einzeln lieferbar

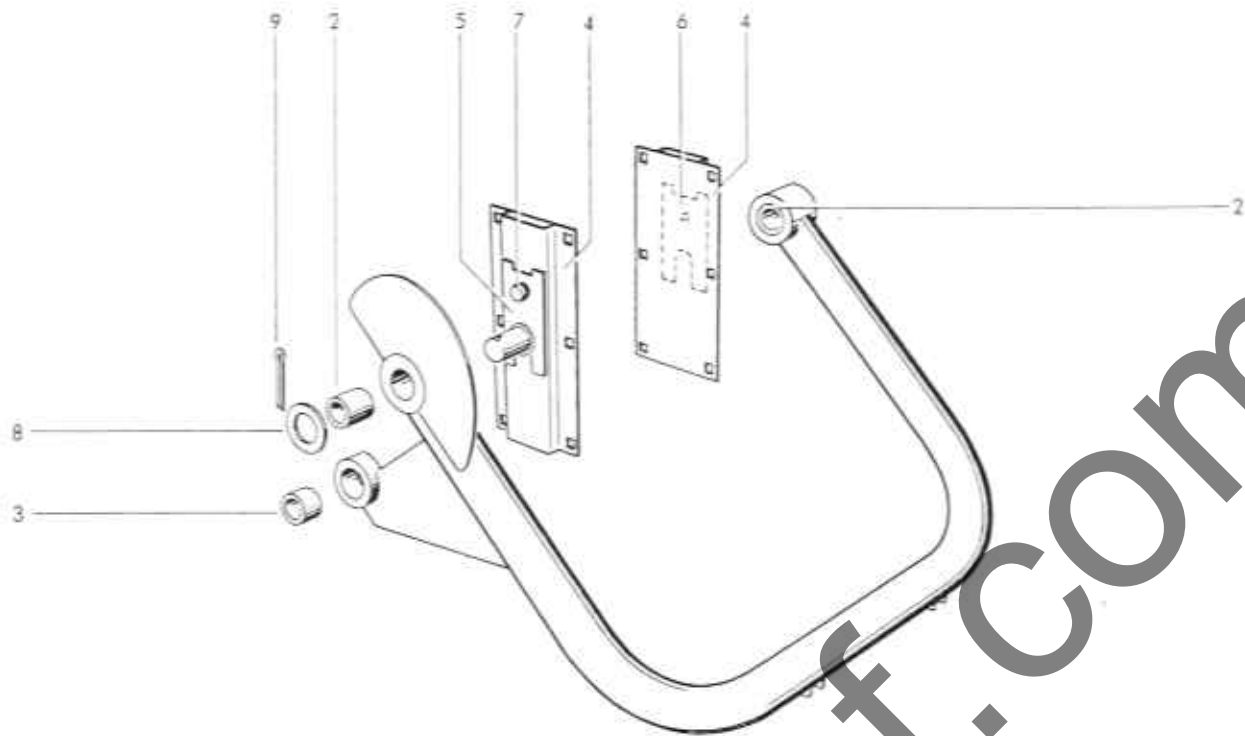

1116-142

NADELSCHWINGE

1	1116,26,05,01	Nadelschwinge kpl. mit Nr. 2+3	1	6	1109,26,51,45	Distanzstück n. Bedarf	
2	0920,13,30,00	Laufbuchse	2	7	0901,21,06,00	6kt-Schraube	2
3	0920,13,25,00	Laufbuchse	1		0911,10,10,00	Federring	2
4	1116,26,04,16	Flansch	2	8	0910,15,26,00	Scheibe	2
5	1109,26,51,36	Distanzstück n. Bedarf		9	0916,11,24,00	Splint	2

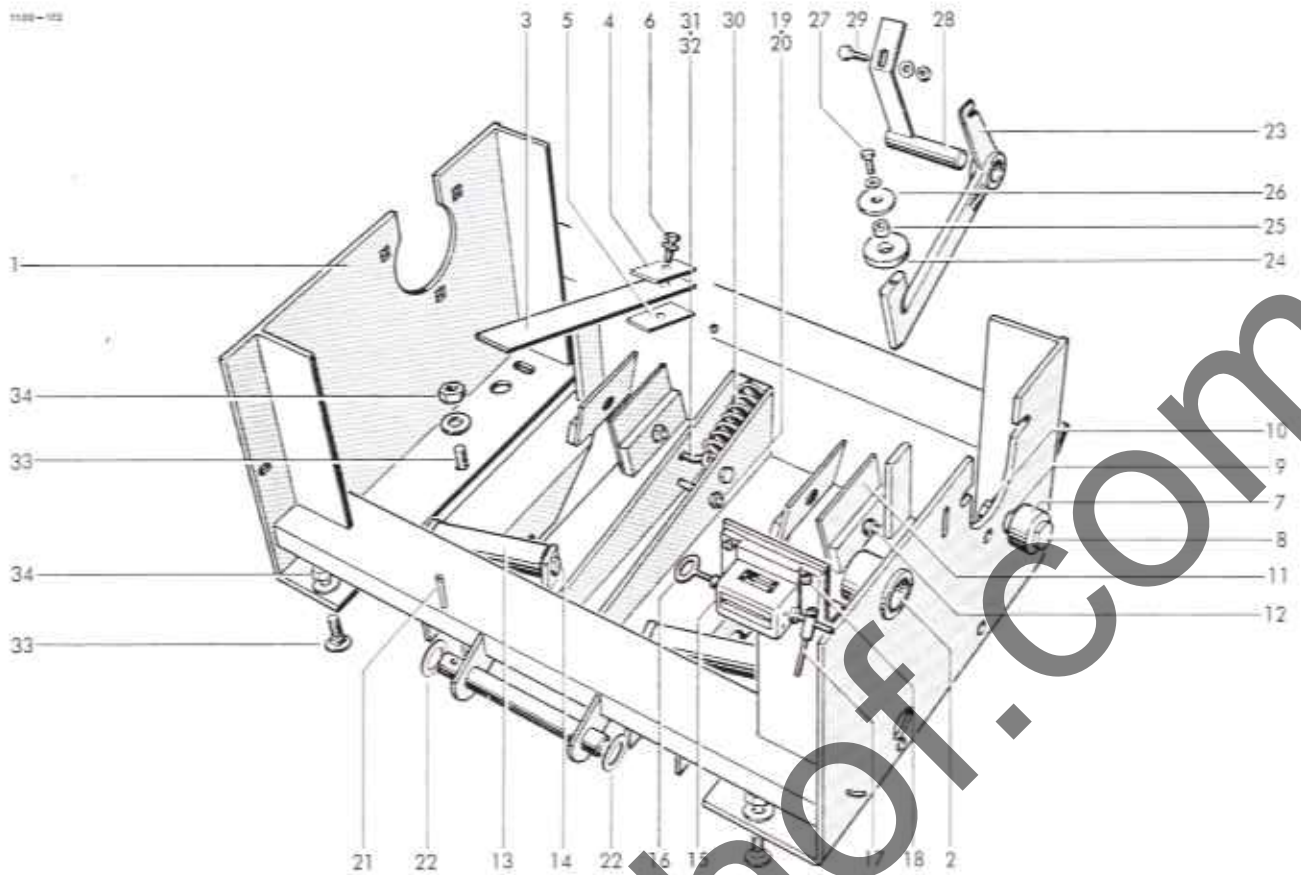

DRAHTBINDERPLATTE

1	1120,27,01,01	Grundplatte mit Nr. 2	1	27	0901,20,68,00	6kt-Schraube	1
2	0920,12,73,00	Laufbuchse	1		0911,10,08,00	Federring	1
3	0940,66,82,00	Blattfeder	1	28	1120,21,03,11	Vorstecker	1
4	2101,25,02,15	Verstärkung	1	29	0901,20,66,00	6kt-Schraube	1
5	0328,72,00,00	Belloge	1		0907,10,08,00	6kt-Mutter	1
6	0901,21,10,00	6kt-Schraube	1		0910,15,09,00	Scheibe	1
	0911,10,10,00	Federring	1	30	0940,24,31,00	Zugfeder	1
7-10	1115,22,01,27	Ausrückbolzen kpl.	1	31	1120,21,03,20	Schraube	1
7	1104,22,18,36	Rolle	1	32	0907,80,06,00	Sicherungsmutter	1
8	0918,21,66,00	Bolzen	1	33	0903,10,72,00	Flachrundschrabe	5
9	0910,80,54,00	Zehneibe	1		0910,15,11,00	Scheibe	5
10	0907,10,14,00	6kt-Mutter	1	34	0907,80,10,00	Sicherungsmutter	5
	0911,10,14,00	Federring	1				
11	1109,27,02,13	Führungsblech	4				
12	0902,60,13,00	Senkschraube	4				
	0907,10,08,00	6kt-Mutter	4				
	0911,10,08,00	Federring	4	35-52	0980,10,05,00	Werkzeuge Drahtbindung	1
13	1105,29,03,33	Walze	2	33-47	0980,12,04,00	Werkzeugtasche kpl.	1
14	0901,10,14,00	6kt-Schraube	2	35*	0980,14,02,00	Werkzeugtasche	1
	0907,10,08,00	6kt-Mutter	2	36*	0980,22,10,00	Doppelmaulschlüssel	1
15	0995,10,01,20	Ballenzähler	1	37*	0980,22,13,00	Doppelmaulschlüssel	1
16	0995,10,33,00	Schlüssel zum Ballenzähler	1	38*	0980,22,19,00	Doppelmaulschlüssel	1
17	0995,10,34,00	Federhebel	1	39*	0980,20,15,00	Einmaulschlüssel	1
18	0902,24,24,00	Zylinderschraube	4	40*	0980,40,08,00	Winkelschraubendreher	1
	0907,10,04,00	6kt-Mutter	4	41*	0980,40,05,00	Winkelschraubendreher	1
	0911,10,04,00	Federring	4	42*	0980,30,17,00	Steckschlüssel	1
19	0901,10,64,00	6kt-Schraube	1	43*	0980,51,10,00	Drehstift zu Nr. 42	1
20	0907,80,08,00	Sicherungsmutter	1	44*	0980,30,11,00	Steckschlüssel	2
21	0915,51,33,00	Spannhülse	1	45*	0980,31,71,00	Steckschlüssel	1
22	0910,80,91,00	Scheibe	2	46*	0980,51,14,00	Drehstift zu Nr. 45	1
23-27	1121,03,10,01	Rückhalter kpl.	1	47*	0980,60,01,00	Kombinationszange	1
23	0736,81,00,00	Rückhalter	1	48*	0901,10,50,00	6kt-Schraube	10
24	0938,96,17,00	Anschlag	1	49*	0907,10,07,00	6kt-Mutter	10
25	0328,39,00,00	Hülse	1	50*	0911,10,07,00	Federring	10
26	0328,35,00,00	Scheibe	1	51*	0901,98,10,00	Abreißschraube	5
			1	52*	0980,68,01,00	Kraftseitenschneider	1

o für Nadelzugstange

112-26

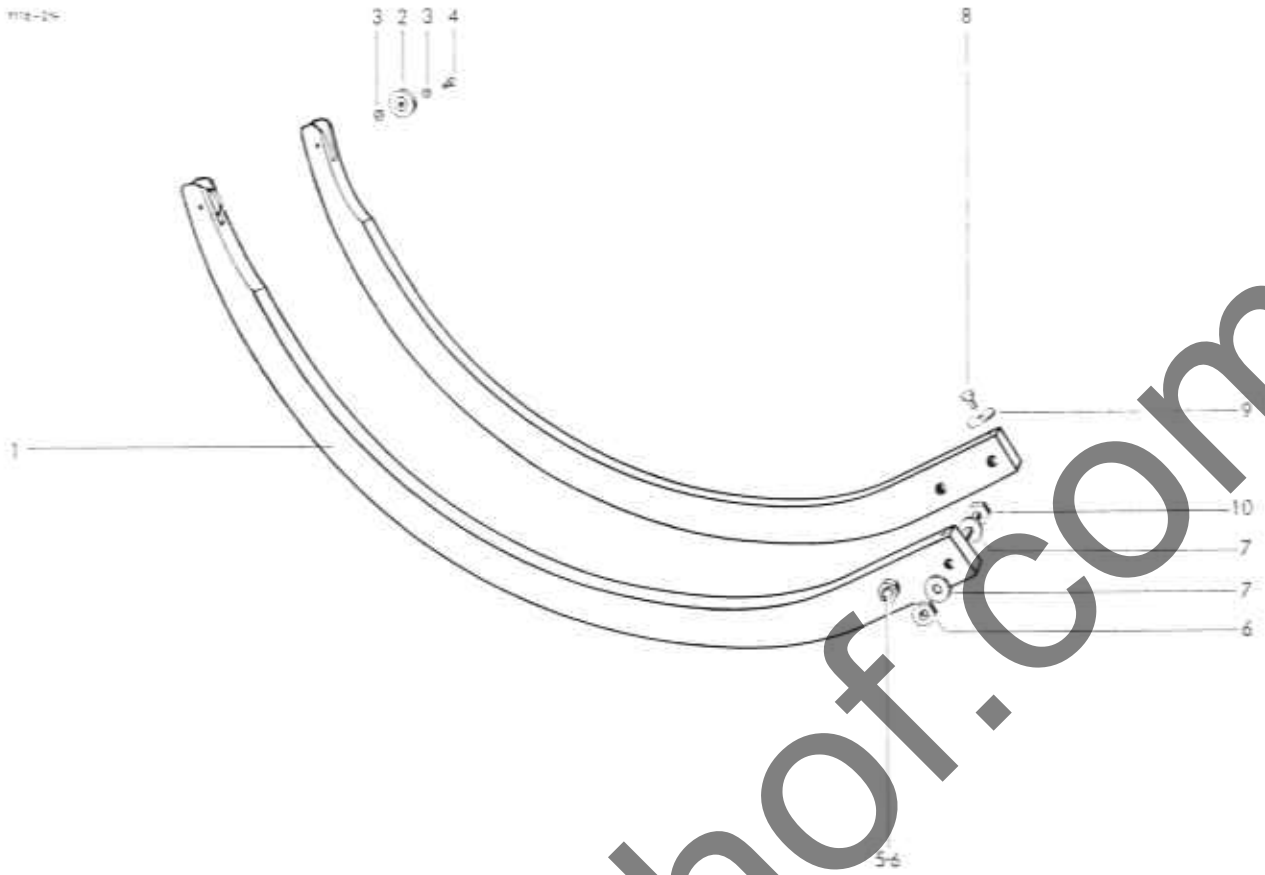

DRAHTBINDERNADEL

1-4	1116,29,03,01	Nadel kpl.	2	6	0907,80,10,00	Sicherungsmutter	4
1	-	Nadel nicht einzeln lieferbar		7	0910,15,11,00	Scheibe	4
2	0924,53,01,00	Drahtführungsrolle	2	8	0901,20,68,00	6kt-Schraube	4
3	0910,80,06,00	Scheibe 0,9 mm dick	4	9	0324,81,00,00	Scheibe 4 mm dick	4
4	0914,20,71,00	Senkblet	2	10	0901,21,14,00	6kt-Schraube	2
5	0901,21,13,00	6kt-Schraube	2				

Fortsetzung J 21/ Continued J 21/ Continué J 21

ma-26

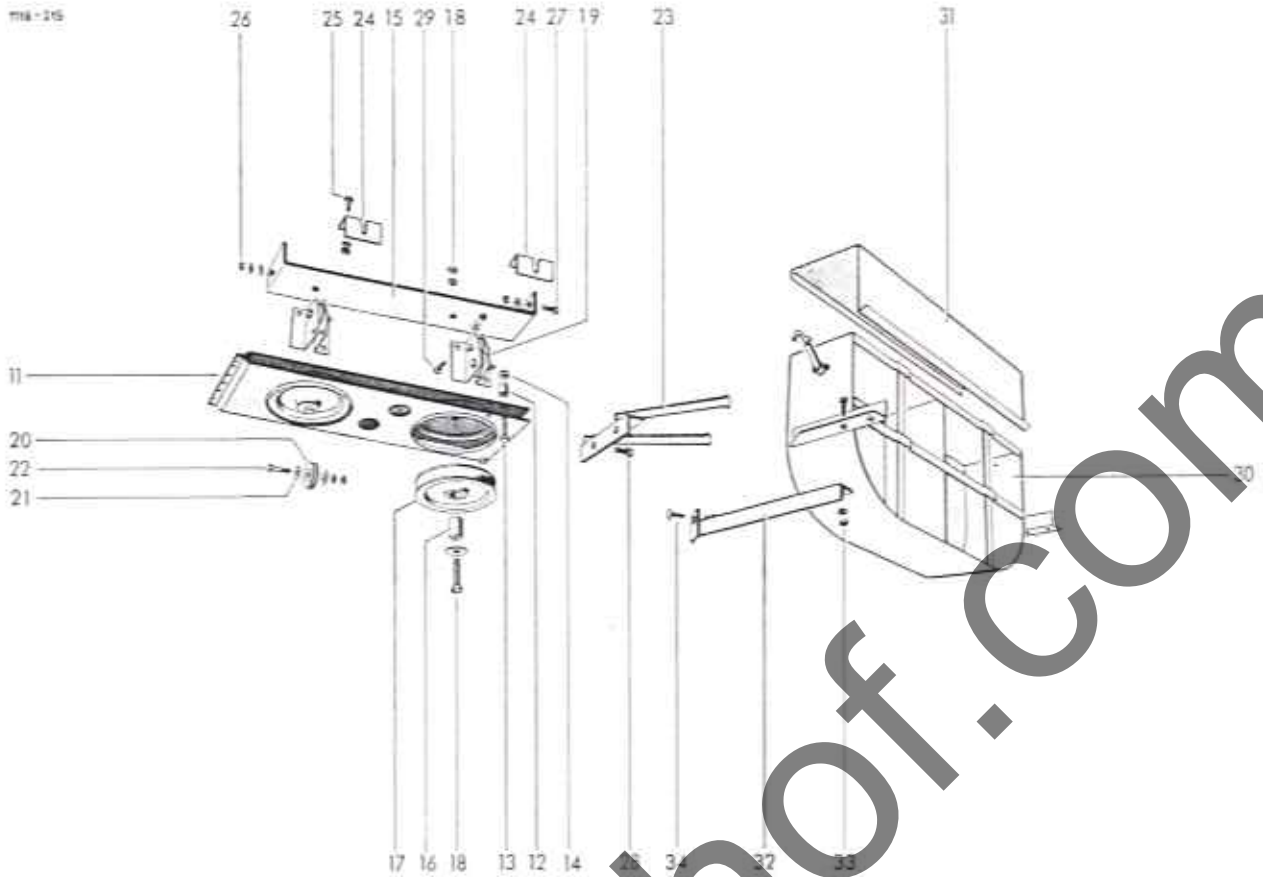

DRAHTFÜHRUNG

11-18	1116,29,04,27	Lenkrollenrahmen vollständig	1	26	0901,21,06,00	6kt-Schraube	1
11	1116,29,04,01	Lenkrollenrahmen	1		0907,10,10,00	6kt-Mutter	1
12	1116,29,04,04	Distanzröhrchen	2		0910,15,11,00	Schelbe	1
13	0901,20,51,00	6kt-Schraube	2		0911,10,10,00	Federring	1
14	0907,80,06,00	Sicherungsmutter	2	27	0901,21,06,00	6kt-Schraube	2
15	1116,29,04,08	Halter	1		0907,10,10,00	6kt-Mutter	2
16	1116,29,04,09	Buchse	2		0911,10,10,00	Federring	2
17	0726,06,00,00	Sellrolle	2	28	0901,20,45,00	6kt-Schraube	2
18	0901,20,73,00	6kt-Schraube	2		0907,10,06,00	6kt-Mutter	2
	0910,40,09,00	Schelbe	2		0911,10,06,00	Federring	2
	0911,10,08,00	Federring	2	29	0901,20,45,00	6kt-Schraube	4
	0907,10,08,00	6kt-Mutter	2		0907,10,06,00	6kt-Mutter	4
19	1105,29,16,11	Doppelspurrolle mit Nr. 20-22	2		0910,15,06,00	Schelbe	4
20	0924,53,01,00	Drahtführungsrolle	4				
21	0910,80,56,00	Scheibe 0,9 mm dick	8				
22	0901,20,49,00	6kt-Schraube	4	30	1105,29,12,00	Drahtbehälter mit Nr. 31	1
	0907,10,06,00	6kt-Mutter	4	31	1105,29,12,18	Kastendeckel	1
	0911,10,06,00	Federring	4	32	1116,29,51,15	Halter	1
23	1116,29,04,23	Doppelführungsrohr	1	33	0901,21,08,00	6kt-Schraube	3
24	1116,29,04,26	Führungswinkel	2		0907,10,06,00	6kt-Mutter	3
25	0903,10,15,00	Flachrundschrabe zu Nr. 24	4		0911,10,10,00	Federring	3
	0907,10,06,00	6kt-Mutter	4	34	0903,10,71,00	Flachrundschrabe	1
	0911,10,06,00	Federring	4		0907,10,10,00	6kt-Mutter	1
					0910,15,11,00	Schelbe	1

DRAHTBEHÄLTER

Siehe auch J 20 / See also J 20 / Voyez aussi J 20

1009-116

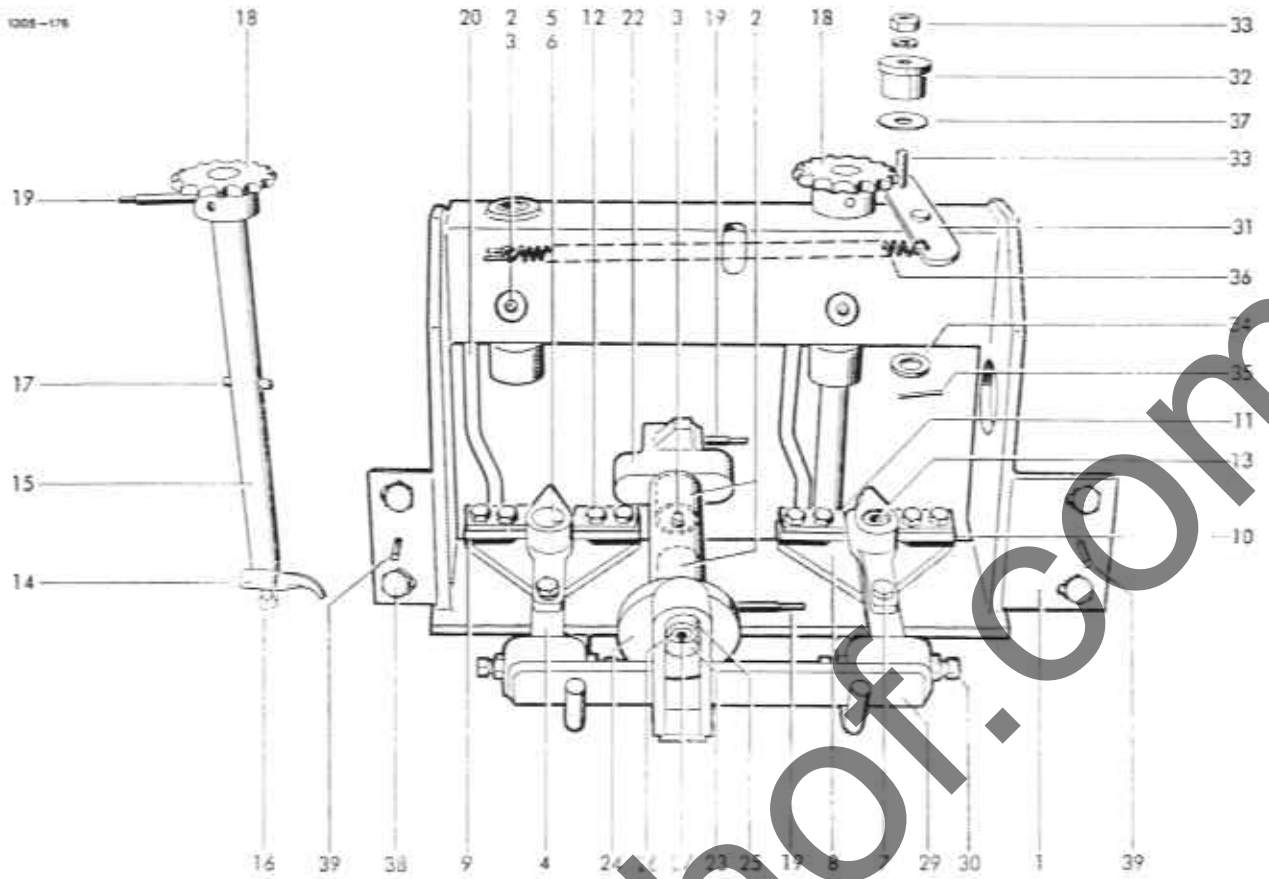

VERDRILLAPPARAT

1	1109,29,01,01	Drillrahmen mit Nr. 2+3	1	21*	0907,10,10,00	6kt-Mutter zu Nr.20	2
2	0920,12,33,00	Laufbuchse	6		0911,10,10,00	Federring	2
3	0926,10,01,00	Kegelschmiernippel	3	22	0766,11,00,00	Kreuznocken	1
4-13	1105,29,03,13	Drahtklemme	2	23	1105,29,03,48	Welle	1
4-7	1105,29,03,14	Scherhebel	2	24-28	1105,29,03,49	Kurbelscheibe kpl.	1
4	1105,29,03,15	Schermast	2	24	0730,10,00,00	Kurbelscheibe	1
5	1109,29,01,66	Drahtabweiser mit Nr.4	2	25	0326,17,00,00	Rolle	1
6	0938,90,50,00	Schutzstopfen	2	26	1105,29,03,52	Rollenbolzen mit Nr.27	1
7	0901,20,66,00	6kt-Schraube	2	27	0926,10,01,00	Kegelschmiernippel	1
	0911,10,08,00	Federring	2	28*	0907,10,10,00	6kt-Mutter zu Nr.26	1
8-11	1105,29,03,19	Klemmsatz	2		0911,10,10,00	Federring	1
8	1105,29,03,20	Scherplatte	2	29	1105,29,03,58	Kuppelstange	1
9	1105,29,03,21	Distanzplatte	4	30	0901,50,14,00	6kt-Schraube	4
10	1105,29,03,22	Klemmplatte	4		0907,10,08,00	6kt-Mutter	4
11	1105,29,03,23	Richtplatte	4	31-35	1109,29,01,70	Kettenspanner kpl.	1
12	0901,20,73,00	6kt-Schraube	8	31	1109,29,01,71	Hebel	1
	0907,10,08,00	6kt-Mutter	8	32	0326,23,00,00	Umlenkrolle	1
	0911,10,08,00	Federring	8	33	0901,21,13,00	6kt-Schraube	1
13	0902,10,70,00	Zylinderschraube	2		0907,10,10,00	6kt-Mutter	1
	0907,22,10,00	6kt-Mutter	2		0911,10,10,00	Federring	1
	0910,10,10,00	Scheibe	2	34	0910,10,21,00	Scheibe	1
14-17	1105,29,03,37	Drahtdriller	2	35	0916,10,99,00	Splint	1
14	0937,13,96,00	Drillhaken	2	36	0940,22,09,00	Zugfeder	1
15	1105,29,03,39	Hakerschaft	2	37	0324,50,00,00	Scheibe	1
16	0902,10,21,00	Zylinderschraube	2	38+39	-	Befestigungsteile für Verdrillapparat	
17	0915,51,56,00	Spannhülse	2			6kt-Schraube	4
18	0308,26,00,00	Kettenrad	2	38	0901,21,08,00	6kt-Mutter	4
19	0915,51,58,00	Spannhülse	6		0907,10,10,00	Federring	4
	0915,50,77,00	Spannhülse	6		0911,10,10,00	Federring	4
20	1105,29,03,44	Leitstange	2	39	0915,51,48,00	Spannhülse	2

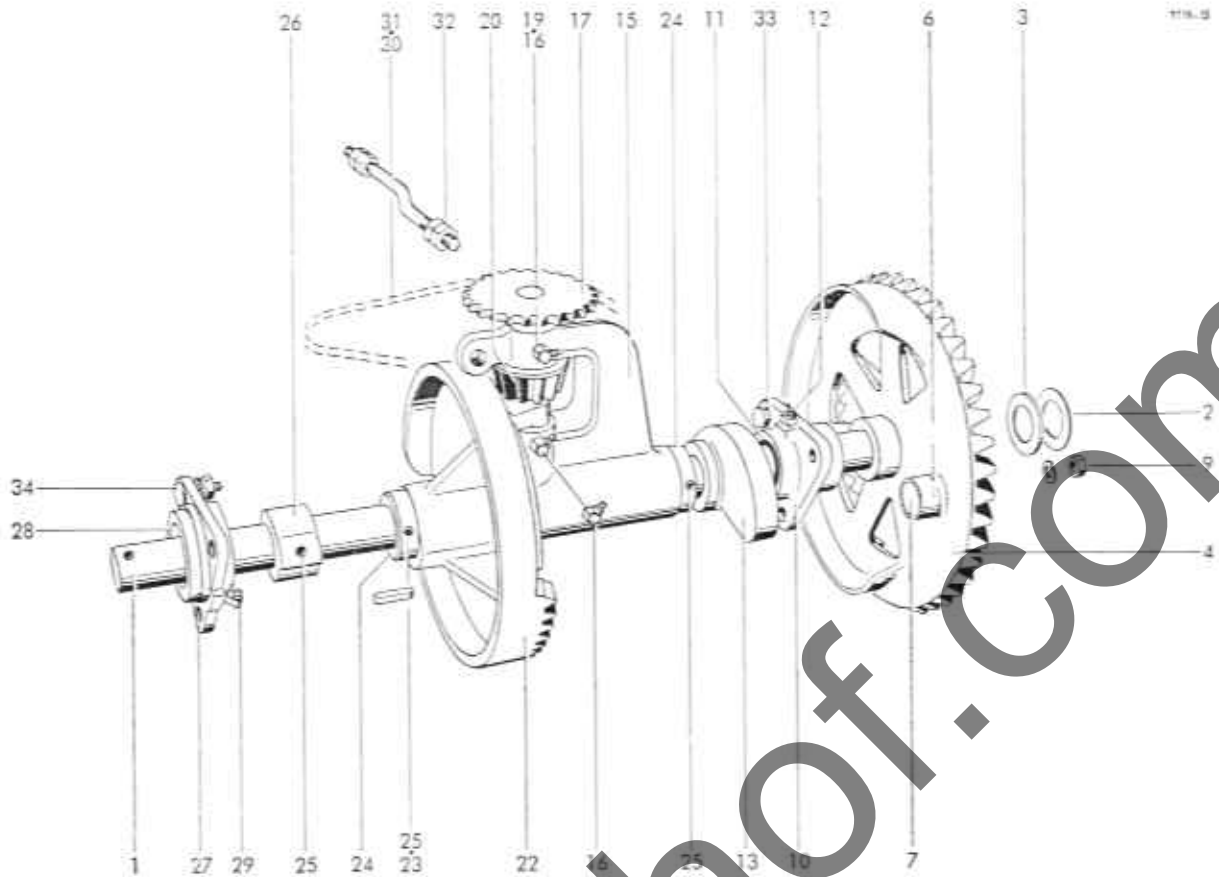

BINDERANTRIEBSWELLE

1	1109,28,01,01	Binderwelle	1				
2	0910,84,45,00	Ausgleichsschelbe 0,5 mm dick	2	21*	0915,51,56,00	Spannhülse zu Nr,20	1
3	0910,84,46,00	Schelbe 1,5 mm dick	2		0915,50,75,00	Spannhülse	1
4-9	1109,25,01,05	Binderantriebsrad	1	22	0766,13,00,00	Tellerrad	1
4	-	+ Binderrad	1	23	0913,30,77,00	Keil	1
4a*	0920,15,34,00	Laufbuchse zu Nr,4	2	24	1105,29,05,32	Stelling	2
5*	0926,11,05,00	Einschlagnippel zu Nr,4	1	25	0915,51,88,00	Spannhülse	3
6-9	1109,25,01,10	Rollenbolzen mit Rolle kpl.	1	26	0727,18,00,00	Rastring	1
6	1109,25,01,48	Rolle mit Buchse kpl. mit Nr. 8	1	27-29	1109,25,01,44	Flanschlager kpl.	1
7	-	+ Rollenbolzen	1	27	-	+ Flanschlager	1
8*	-	+ Rolle zu Nr,6	1	28	0920,17,71,00	Laufbuchse	1
9	0907,10,16,00	6kt-Mutter	1	29	0926,11,07,00	Einschlagnippel 6kt - 9 mm	1
	0911,10,16,00	Federring	1	30	0934,15,32,00	Rollenkette	1
10-12	1110,22,05,35	Flanschlager kpl. nicht einzeln	1	31	1105,29,05,39	Spannschraube	1
10	-	Flanschlager lieferbar	1	32	0907,10,12,00	6kt-Mutter	4
11	0920,15,47,00	Laufbuchse	1	33	0901,21,10,00	6kt-Schraube	3
12	0926,10,12,00	Kegelschmiernippel	1		0907,10,10,00	6kt-Mutter	3
13	0762,73,00,00	Exzenter	1		0911,10,10,00	Federring	3
14*	0915,51,88,00	Spannhülse zu Nr,13	1	34	0903,10,72,00	Flachrundschrabe	3
15-21	1105,29,05,21	Drillhakenantrieb	1		0907,10,10,00	6kt-Mutter	3
15	1105,29,05,22	Lagerrahmen mit Nr,16	1		0911,10,10,00	Federring	3
16	0926,10,13,00	Kegelschmiernippel	1	35*	0934,64,27,00	Innenglied zu Nr,30	1
17	0308,27,00,00	Kettenrad	1	36*	0934,64,87,00	Steckglied zu Nr,30	1
18*	0915,51,58,00	Spannhülse zu Nr,17	1	37*	0934,64,67,00	gekr. Glied zu Nr,30	1
	0915,50,77,00	Spannhülse	1				
19	1105,29,05,28	Welle	1				
20	0766,14,00,00	Kegelrad	1				

+ nicht einzeln lieferbar

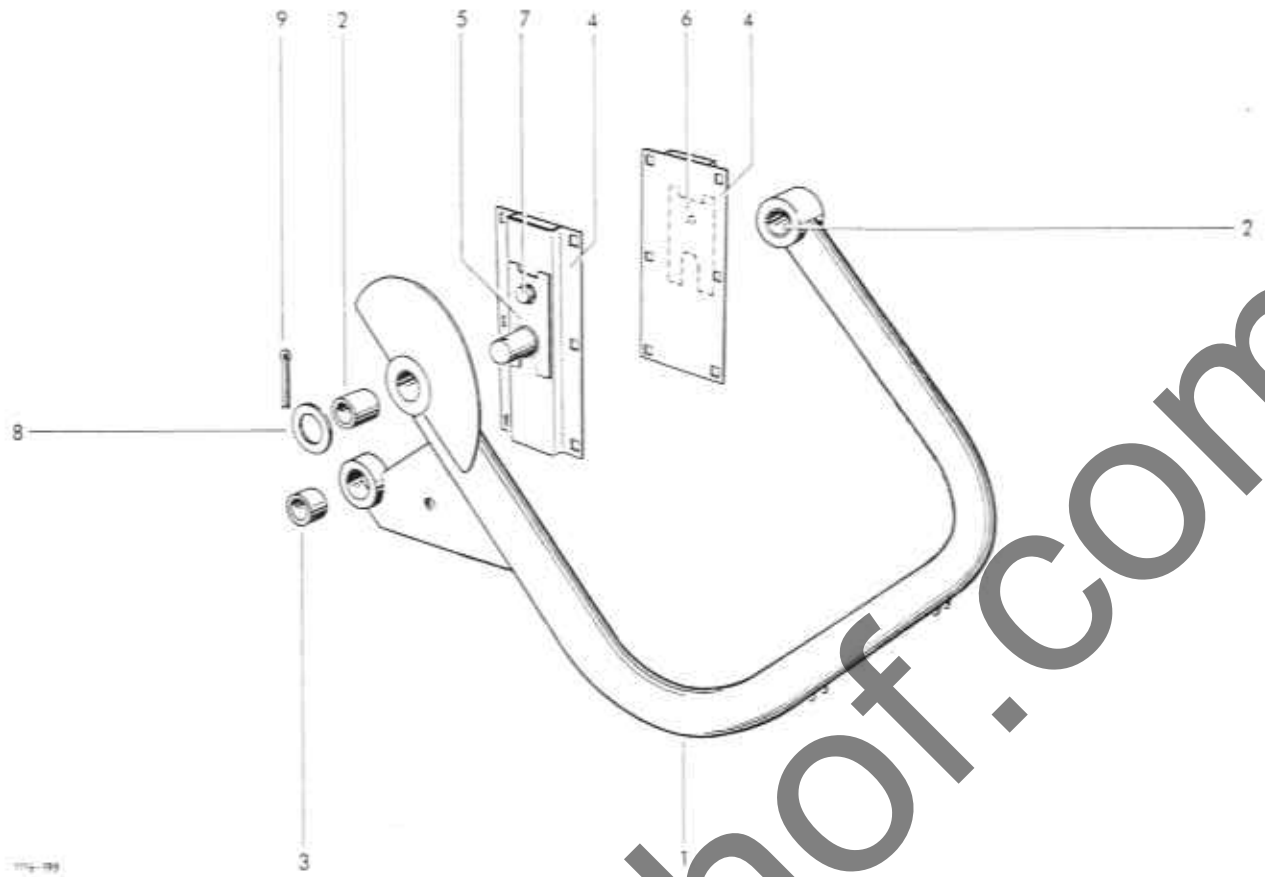

NADELSCHWINGE

1	1116,29,16,01	Nadelschwinge kpl. mit Nr. 2+3	1	6	1109,26,51,45	Distanzstück n. Bedarf	
2	0920,13,30,00	Laufbuchse	2	7	0901,21,06,00	6kt-Schraube	2
3	0920,13,25,00	Laufbuchse	1		0911,10,10,00	Federring	2
4	1116,26,04,16	Flansch	2	8	0910,15,26,00	Scheibe	2
5	1109,26,51,36	Distanzstück n. Bedarf	2	9	0916,11,24,00	Splint	2

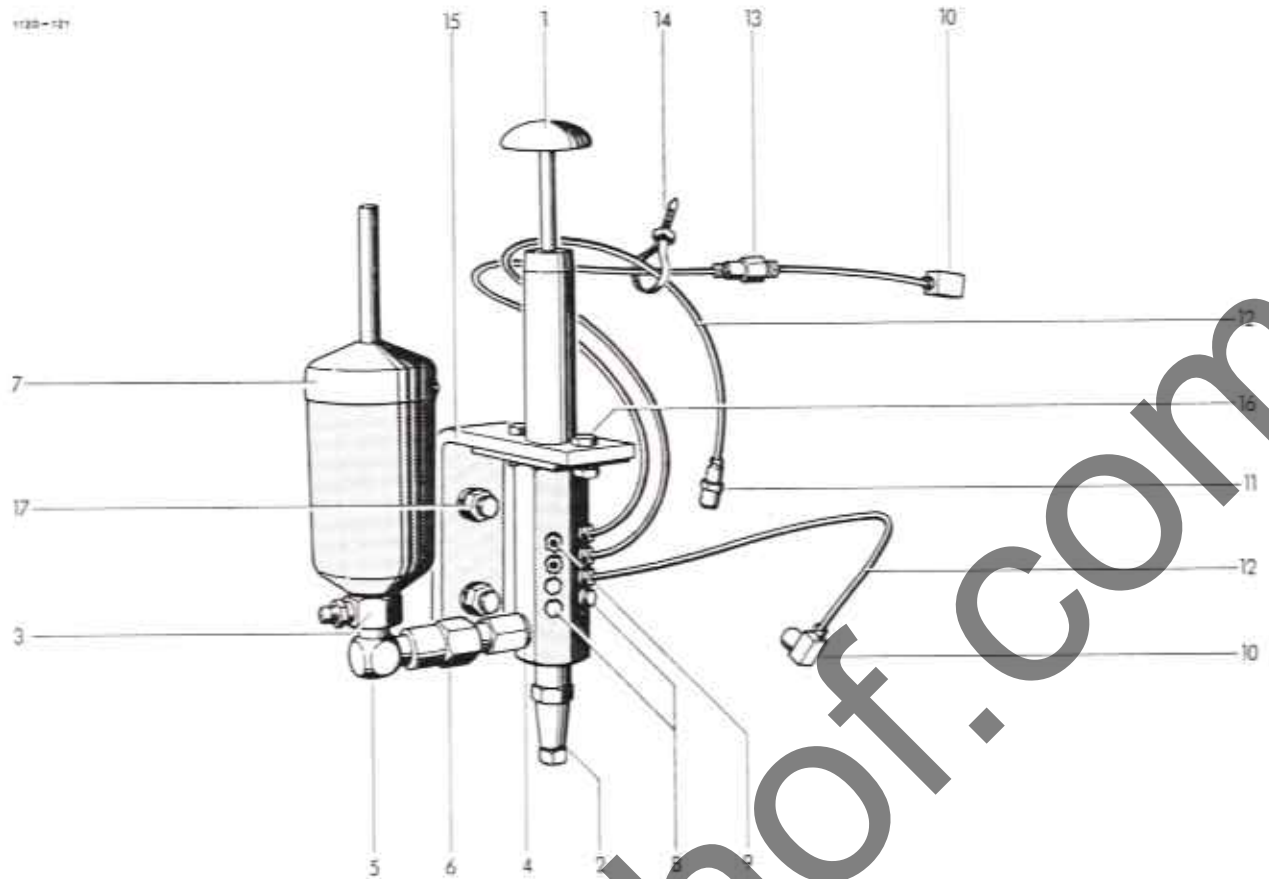

ZENTRALSCHMIERUNG  
Sonderzubehör

1	1305,24,01,01	Mehrleitungspumpe mit Nr. 2	1	12	0926,85,19,00	Nylon-Rohr Lg. angeben	
2	0925,78,11,00	Dichtung	1	13	0955,51,99,00	*Nylonrohr-Verschraubung	
3	0955,51,72,00	Behälter-Verschraubung	1	14	0972,64,01,00	Kabelbinder	3
4	0925,78,10,00	Dichtung	1	15	1120,24,01,14	Winkel	1
5	0926,85,10,00	Winkelstück	1	16	0901,20,45,00	6kt-Schraube	2
6	0926,85,11,00	Adapter	1		0907,10,06,00	6kt-Mutter	2
7	0926,87,01,00	Fettbehälter	1		0911,10,06,00	Federring	2
8	0903,90,01,00	Verschlusschraube	6	17	0901,21,11,00	6kt-Schraube	2
9	0903,90,04,00	Klemmschraube	12		0907,10,10,00	6kt-Mutter	2
10	0955,51,71,00	Winkel-Aufsteckverschraubung	7		0911,10,10,00	Federring	2
11	0955,51,70,00	Gerade Aufsteckverschraubung	5				

\* nach Bedarf

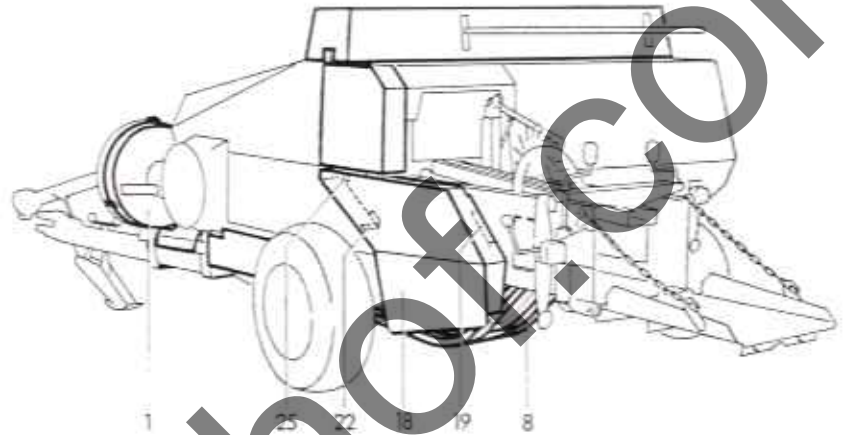
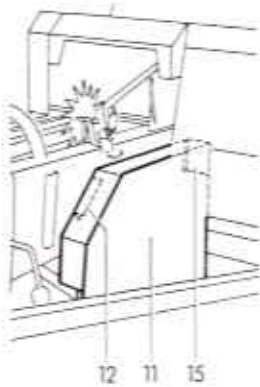
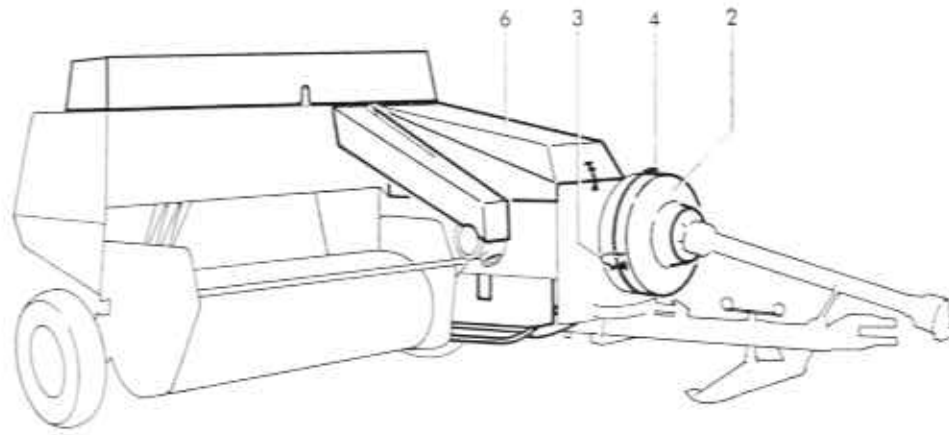

## SCHUTZVORRICHTUNGEN

1-5	1116,14,03,00	Schwingschelbenschutz	1	12	1116,51,07,06	Winkelblech	1		
1	1116,14,03,05	Schutztopf	1	13*	0903,10,41,00	Flachrundschaube	zu Nr. 12	2	
2	1121,51,02,01	Schutztrichter	1		0907,10,08,00	6kt-Mutter		2	
3	0936,73,50,00	PVC-Stahlsell mit Schlaufen	1	14*	0910,80,18,00	Scheibe	zu Nr. 13	2	
4	0938,20,31,00	Hauberhalter	3		0911,10,08,00	Federring		2	
5*	0901,20,68,00	6kt-Schraube	zu Nr. 2	4	15	1116,51,07,18	Winkelblech	1	
	0907,10,08,00	6kt-Mutter		4	16*	0901,20,64,00	6kt-Schraube	zu Nr. 15	4
	0910,15,09,00	Scheibe		4	17*	0910,80,18,00	Schelbe	zu Nr. 16	4
	0911,10,08,00	Federring		4		0911,10,08,00	Federring		4
6+7	1116,14,06,00	Kurbelschutz	1	18	1116,51,08,01	Nadelschwingschutz		1	
6	1116,14,06,01	Haube	1	19	1116,51,07,06	Winkelblech		1	
7*	0901,20,64,00	6kt-Schraube	zu Nr. 6	2	20*	0903,10,41,00	Flachrundschaube	zu Nr. 19	2
	0907,10,08,00	6kt-Mutter		2		0907,10,08,00	6kt-Mutter		2
	0911,10,08,00	Federring		2	21*	0910,80,18,00	Schelbe	zu Nr. 20	2
	0910,15,09,00	Scheibe		2		0911,10,08,00	Federring		2
8	1116,26,03,10	Nadelschutzbügel	1	22	1116,51,08,18	Winkelblech		1	
9*	0903,10,73,00	Flachrundschaube	zu Nr. 8	2	23*	0901,20,64,00	6kt-Schraube	zu Nr. 22	1
	0907,10,10,00	6kt-Mutter		2	24*	0910,80,18,00	Scheibe	zu Nr. 23	1
	0911,10,10,00	Federring		2		0911,10,08,00	Federring		1
10*	0901,21,10,00	6kt-Schraube	zu Nr. 8	2	25	1116,51,08,27	Halter		1
	0907,10,10,00	6kt-Mutter		2	26*	0901,20,64,00	6kt-Schraube	zu Nr. 25	2
	0910,15,11,00	Schelbe		2		0907,10,08,00	6kt-Mutter		1
	0911,10,10,00	Federring		2	27*	0910,80,18,00	Scheibe	zu Nr. 26	2
11	1116,51,07,01	Nadelschwingschutz	1			0911,10,08,00	Federring		2

Fortsetzung K 11 / Continued K 11 / Continué K 11

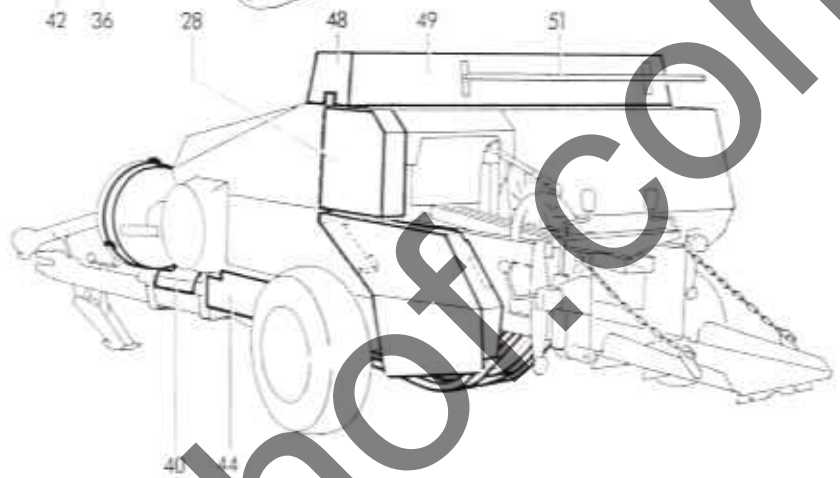
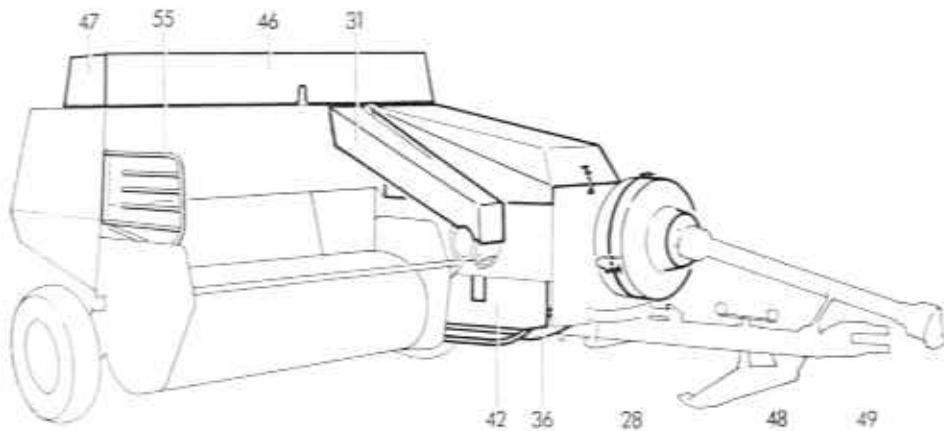

28	1116,51,09,01	Schutzkasten	1	44	1116,14,10,12	Abdeckblech	1
29*	0901,20,66,00	6kt-Schraube	zu Nr,28	45	0901,20,49,00	6kt-Schraube	zu Nr,44
	0907,10,08,00	6kt-Mutter	2		0907,10,06,00	6kt-Mutter	3
30*	0910,80,18,00	Scheibe	zu Nr,29	2	0910,40,06,00	Scheibe	3
	0911,10,08,00	Federring	2		0911,10,06,00	Federring	3
31	1116,33,04,15	Gelenkwellenschutz	1	46	1116,51,06,01	Vorderteil	1
32*	1116,33,04,18	Bodenblech	zu Nr,31	1	47	1116,51,06,03	Seitentell
33*	0901,20,45,00	6kt-Schraube	zu Nr,31	6	48	1116,51,06,04	Seitentell
	0911,10,06,00	Federring	5	49	1116,51,06,06	Rückwand	1
	0910,40,06,00	Scheibe	1	50*	0901,20,66,00	6kt-Schraube	zu Nr,46+49
34*	1116,33,04,21	Verlängerung	zu Nr, 32	1	0907,10,08,00	6kt-Mutter	4
35*	0901,20,45,00	6kt-Schraube	zu Nr, 32	2	0910,15,09,00	Scheibe	6
	0910,40,06,00	Scheibe	zu Nr, 32	2	0911,10,08,00	Federring	6
	0911,10,06,00	Federring	zu Nr, 32	2	51	1116,51,06,12	+ Bügel
36	1116,14,10,33	Kurbelschutz	1	52*	0901,20,66,00	+ 6kt-Schraube	zu Nr,51
37*	0901,20,66,00	6kt-Schraube	zu Nr, 36	2	0907,10,08,00	+ 6kt-Mutter	4
	0907,10,08,00	6kt-Mutter	2		0910,15,09,00	+ Scheibe	4
	0910,80,18,00	Scheibe	2		0911,10,08,00	+ Federring	4
	0911,10,08,00	Federring	2	53*	0901,20,49,00	6kt-Schraube	zu Nr,46+49
38*	0901,20,49,00	6kt-Schraube	zu Nr, 36	1	0907,10,06,00	6kt-Mutter	8
39*	0907,80,12,00	Sicherungsmutter	zu Nr, 36	1	0910,15,06,00	Scheibe	8
40	1116,03,02,31	Schutzblech	1	54*	0324,52,00,00	Auge	zu Nr,46
41*	0901,20,66,00	6kt-Schraube	zu Nr, 40	2	55	1122,51,12,01	Schutzbügel kpl.
	0907,10,08,00	6kt-Mutter	2	56*	0938,90,70,00	Kegelstopfen	zu Nr,55
	0910,40,06,00	Scheibe	4	57*	0901,20,66,00	6kt-Schraube	zu Nr,55
	0911,10,08,00	Federring	2		0910,80,18,00	Scheibe	2
42	1116,14,10,24	Schutzblech	1		0911,10,08,00	Federring	2
43*	0901,20,66,00	6kt-Schraube	zu Nr, 42	3	58-60*	1122,51,97,01	o Verlängerungsset, kpl.
	0907,10,08,00	6kt-Mutter	3	58*	1122,51,97,03	Verlängerung	1
	0911,10,08,00	Federring	3	59*	0954,69,92,00	Schlauchbinder	1
	0910,10,08,00	Scheibe	3	60*	0954,69,93,00	Schlauchband	1

Siehe auch K 10 / See also K 10 / Voyez aussi K 10

+ erfüllt bei Drehmaschinen  
o für Weitwinkel-Gelenkwelle-  
zweiseitig

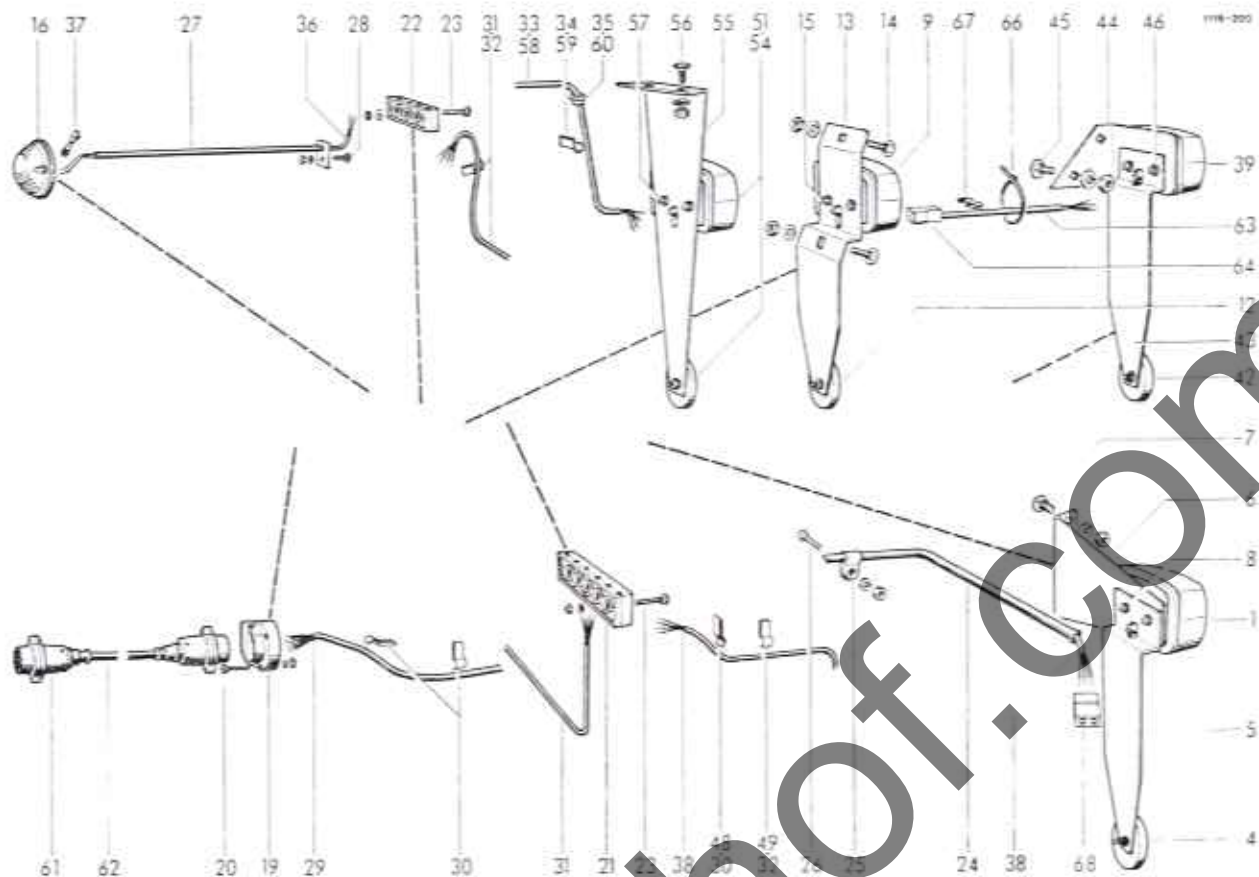

### BELEUCHTUNG

1-8	1121,63,01,00	Leuchenträger kpl.	1	17*	0974,20,26,00	Glühlampe	1
1	0974,10,01,00	Jakon-Leuchte	1	18*	0902,24,67,00	Zylinderschraube	2
2*	0974,20,38,00	Glühlampe	1		0907,10,06,00	6kt-Mutter	2
3*	0974,20,07,00	Glühlampe	1		0911,10,06,00	Federring	2
4	0974,42,01,00	Jakon-Rückstrahler	1	19+20	1121,63,04,00	Steckdose kpl.	1
5	1121,63,01,07	Winkel	1	19	0972,46,01,00	Steckdose	1
6	1121,63,01,08	Winkel	1	20	0902,24,52,00	Zylinderschraube	3
7	0903,10,70,00	Flachrundschrabe	2		0907,10,05,00	6kt-Mutter	3
	0907,10,10,00	6kt-Mutter	2		0911,10,05,00	Federring	3
	0911,10,10,00	Federring	2	21	0972,51,36,00	Leistungsverbinder	1
8	0902,24,45,00	Zylinderschraube	2	22	0972,51,04,00	Leistungsverbinder	1
	0907,10,05,00	6kt-Mutter	2	23	0902,24,31,00	Zylinderschraube	4
	0911,10,05,00	Federring	2		0907,10,04,00	6kt-Mutter	4
9-15	1118,63,02,00	Leuchenträger kpl.	1		0911,10,04,00	Federring	4
9	0974,10,02,00	Jakon-Leuchte	1	24	1116,63,06,22	Rohr	1
10*	0974,20,35,00	Glühlampe	1	25	0938,50,12,00	Schelle	2
11*	0974,20,07,00	Glühlampe	1	26	0903,10,41,00	Flachrundschrabe	2
12	0974,42,01,00	Jakon-Rückstrahler	1		0907,10,08,00	6kt-Mutter	2
13	1118,63,02,07	Halter	1		0911,10,08,00	Federring	2
14	0903,10,40,00	Flachrundschrabe	2	27	1116,63,06,56	Rohr	1
	0907,10,08,00	6kt-Mutter	2	28	0901,20,45,00	6kt-Schraube	1
	0911,10,08,00	Federring	2		0907,10,06,00	6kt-Mutter	1
15	0902,24,43,00	Zylinderschraube	2	29	0972,16,26,00	Kunststoffkabel	1
	0907,10,05,00	6kt-Mutter	2	30	0972,62,12,00	Chassis-Kabelklemme	5
	0911,10,05,00	Federring	2	31	0972,14,56,00	Kunststoffkabel	1
16-18	0974,10,40,00	Leuchte kpl.	1	32	0972,62,11,00	Chassis-Kabelklemme	1
16	0974,10,40,00	Jakon-Leuchte	1				

Fortsetzung K 21 / Continued K 21 / Continué K 21

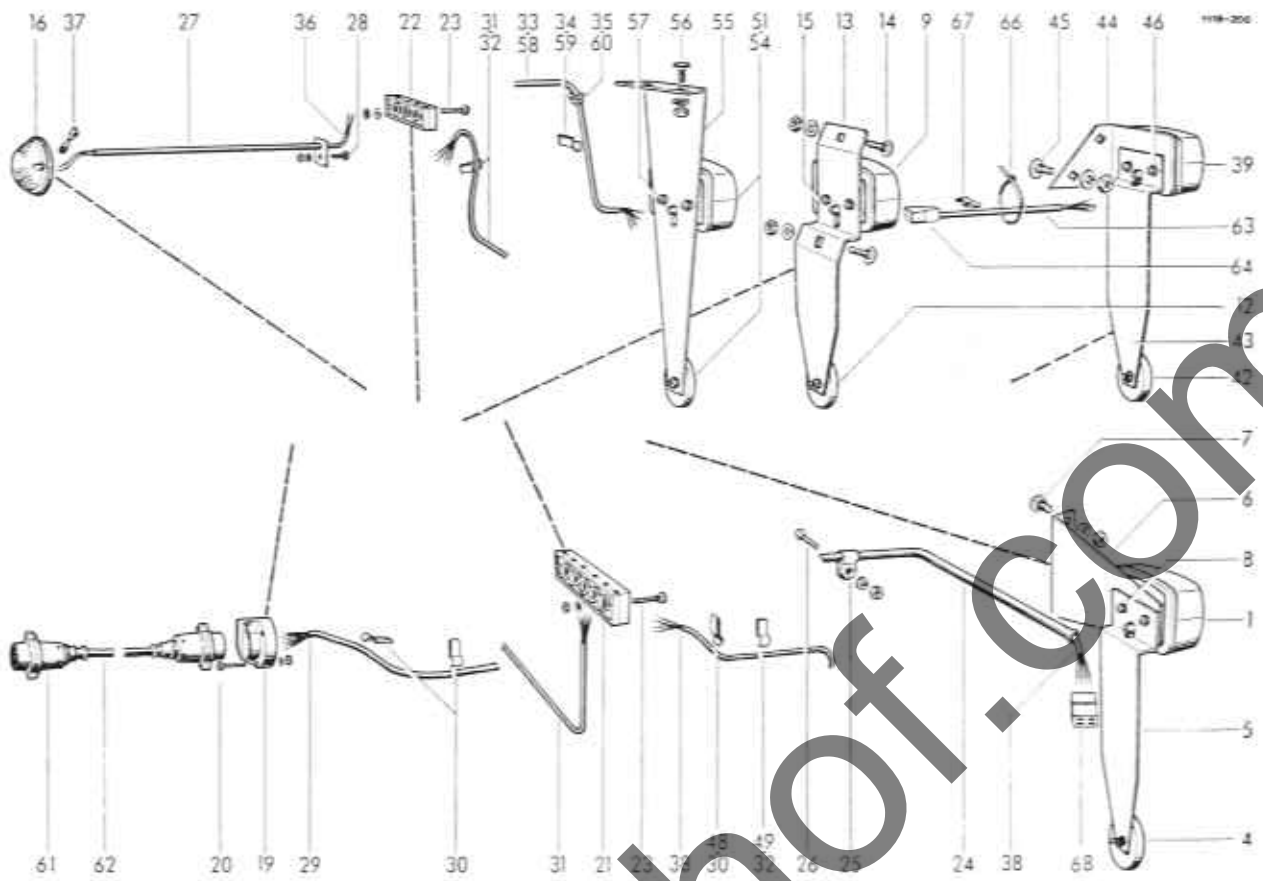

33	0972,14,26,00	Kunststoffkabel	1	53*	0974,20,07,00	Glühlampe	1
34	0972,62,12,00	Chassis-Kabelklemme	4	54	0974,42,01,00	Jakon-Rückstrahler	1
35	0972,60,01,00	Heyco-Schnappdurchführung	2	55	1121,63,02,07	Halter	1
36	0972,12,11,00	Kunststoffkabel	1	56	0903,10,40,00	Flachrundschrabe	2
37	0972,31,04,00	Kabelschuh	1		0907,10,08,00	6kt-Mutter	2
38	0972,14,44,00	Kunststoffkabel	1		0911,10,08,00	Federring	2
39-46	1121,63,08,00	Leuchenträger kpl.	1	57	0902,24,43,00	Zylinderschraube	2
39	0974,10,01,00	Jakon-Leuchte	1		0907,10,05,00	6kt-Mutter	2
40*	0974,20,38,00	Glühlampe	1		0911,10,05,00	Federring	2
41*	0974,20,07,00	Glühlampe	1	58	0972,14,16,00	Kunststoffkabel	1
42	0974,42,01,00	Jakon-Rückstrahler	2	59	0972,62,12,00	Chassis-Kabelklemme	1
43	1121,63,01,07	Winkel	1	60	0972,60,01,00	Heyco-Schnappdurchführung	1
44	1121,63,08,08	Halter	1	61+62	0972,16,86,00	Verbindungskabel	1
45	0903,10,40,00	Flachrundschrabe	2	61	0972,46,02,00	Stecker	1
	0907,10,08,00	6kt-Mutter	2	62	0972,16,36,00	Kunststoffkabel	1
	0911,10,08,00	Federring	2	63+65	0972,14,33,00	Kunststoffkabel kpl.	1
46	0902,24,45,00	Zylinderschraube	2	63	0972,14,33,00	Kunststoffkabel	1
	0907,10,05,00	6kt-Mutter	2	64	0972,38,50,00	Flachsteckergehäuse	1
	0911,10,05,00	Federring	2	65*	0972,38,14,00	Flachstecker zu Nr,64	1
48	0972,62,12,00	Chassis-Kabelklemme	5	66	0972,64,02,00	Kabelbinder	3
49	0972,62,11,00	Chassis-Kabelklemme	1	67	0972,62,11,00	Chassis-Kabelklemme	3
51-57	1121,63,09,00	Leuchenträger kpl.	1	68	0972,38,49,00	Steckhülsegehäuse	1
51	0974,10,02,00	Jakon-Leuchte	1	69*	0972,38,15,00	Steckhülse zu Nr,68	1
52*	0974,20,38,00	Glühlampe	1	70*	0974,46,01,00	Seitenstrahler	4

Siehe auch K 20 / See also K 20 / Voyez aussi K 20

TEIL-NR.	SEITE NR.	TEIL-NR.	SEITE NR.
0305.29.00.00.....	E20 18	0709.11.00.00.....	E10 10
0307.14.00.00.....	E10 13	0709.21.00.00.....	F11 43
0307.46.00.00.....	D30 2	0709.30.00.00.....	F11 36
0307.48.00.00.....	D30 12	0709.31.00.00.....	F11 38
0308.26.00.00.....	J30 18	0716.09.00.00.....	D30 8
0308.27.00.00.....	J40 17	0718.88.00.00.....	D30 20
0308.78.00.00.....	C10 18	0719.11.00.00.....	D20 9
0318.19.00.00.....	F10 6	0719.26.00.00.....	D30 1
0318.20.00.00.....	F10 8	0719.27.00.00.....	D30 15
0318.25.00.00.....	C10 4	0720.01.00.00.....	G10 6
0324.31.00.00.....	D20 6	0726.06.00.00.....	J21 17
0324.32.00.00.....	E10 20	0726.10.00.00.....	G10 26
0324.50.00.00.....	J30 37	0726.11.00.00.....	C40 23
0324.52.00.00.....	K11 54*	0727.03.00.00.....	E20 23
0324.79.00.00.....	G20 18	0727.18.00.00.....	H50 22
0324.81.00.00.....	H20 36	0727.18.00.00.....	J40 26
0324.81.00.00.....	J20 9	0728.02.00.00.....	G20 15
0324.91.00.00.....	G10 11	0730.10.00.00.....	J30 24
0325.20.00.00.....	B30 20	0730.15.00.00.....	B11 47
0325.28.00.00.....	E10 8	0730.20.00.00.....	D40 1
0325.40.00.00.....	E10 25	0730.28.00.00.....	H20 2
0325.41.00.00.....	E10 16	0736.15.00.00.....	C40 10
0325.83.00.00.....	D30 4	0736.16.00.00.....	C40 2
0325.90.00.00.....	D20 11	0736.29.00.00.....	D40 14
0326.02.00.00.....	H20 30	0736.81.00.00.....	B10 24
0326.15.00.00.....	H20 19	0736.81.00.00.....	H10 20
0326.17.00.00.....	J30 25	0736.81.00.00.....	J10 23
0326.23.00.00.....	J30 32	0738.22.00.00.....	E10 1
0327.58.00.00.....	E20 12	0753.04.00.00.....	B30 23
0327.88.00.00.....	D20 8	0753.05.00.00.....	B30 23
0328.06.00.00.....	H30 32	0762.05.00.00.....	G20 4
0328.35.00.00.....	B10 27	0762.07.00.00.....	G10 18
0328.35.00.00.....	H10 23	0762.19.00.00.....	G20 3
0328.35.00.00.....	J10 26	0762.20.00.00.....	G10 29
0328.39.00.00.....	B10 26	0762.23.00.00.....	H50 14
0328.39.00.00.....	H10 22	0762.23.00.00.....	J40 13
0328.39.00.00.....	J10 25	0762.44.00.00.....	C40 4
0328.72.00.00.....	H10 6	0762.58.00.00.....	G10 1
0328.72.00.00.....	J10 5	0762.70.00.00.....	E20 20
0336.30.00.00.....	C40 5	0763.12.00.00.....	H20 16
0338.30.00.00.....	C30 11	0763.16.00.00.....	H50 21
0339.31.00.00.....	B10 21	0764.04.00.00.....	H40 25
0352.03.00.00.....	D30 11	0764.04.00.00.....	H40 31
0361.01.00.00.....	H30 8	0764.17.00.00.....	H40 2
0361.08.00.00.....	H30 14	0764.19.00.00.....	H40 33
0361.08.00.00.....	H30 2	0765.25.00.00.....	H50 17
0361.08.00.00.....	H30 38	0765.29.00.00.....	H40 1
0362.09.00.00.....	G10 12	0766.11.00.00.....	J30 22
0363.07.00.00.....	H20 7	0766.13.00.00.....	J40 22
0363.09.00.00.....	H20 17	0766.14.00.00.....	J40 20
0364.18.00.00.....	H40 30	0901.10.16.00.....	H40 47
0364.32.00.00.....	H40 17	0901.10.32.00.....	E20 8
0701.10.00.00.....	D20 3	0901.10.50.00.....	D20 5
0705.19.00.00.....	E20 11	0901.10.50.00.....	H10 44*
0708.47.00.00.....	E10 30	0901.10.50.00.....	J10 48*

TEIL-NR.

SEITE NR.

TEIL-NR.

SEITE NR.

0901.10.63.00.... D20 17  
 0901.10.64.00.... J10 19  
 0901.10.74.00.... J10 14  
 0901.11.05.00.... B22 4  
 0901.11.05.00.... C30 13  
 0901.11.05.00.... C30 14  
 0901.11.07.00.... E20 30  
 0901.11.08.00.... H40 43  
 0901.11.44.00.... D50 20  
 0901.11.45.00.... E10 34  
 0901.11.46.00.... F10 2  
 0901.11.49.00.... A10 12  
 0901.11.60.00.... D30 17  
 0901.11.63.00.... D40 2  
 0901.11.80.00.... F11 29  
 0901.12.45.00.... D40 15  
 0901.12.47.00.... D40 3  
 0901.12.50.00.... A10 25  
 0901.12.52.00.... B30 22  
 0901.12.54.00.... D30 28  
 0901.12.55.00.... D30 29  
 0901.20.42.00.... B41 16  
 0901.20.42.00.... B41 24  
 0901.20.43.00.... B41 22  
 0901.20.43.00.... D50 14\*  
 0901.20.43.00.... H20 27  
 0901.20.45.00.... B41 17\*  
 0901.20.45.00.... B41 35  
 0901.20.45.00.... C20 6  
 0901.20.45.00.... C41 14  
 0901.20.45.00.... D50 10\*  
 0901.20.45.00.... E10 40  
 0901.20.45.00.... H30 23  
 0901.20.45.00.... H30 4  
 0901.20.45.00.... J21 28  
 0901.20.45.00.... J21 29  
 0901.20.45.00.... J60 16  
 0901.20.45.00.... K11 33\*  
 0901.20.45.00.... K11 35\*  
 0901.20.45.00.... K20 28  
 0901.20.49.00.... B10 37  
 0901.20.49.00.... J21 22  
 0901.20.49.00.... K11 45\*  
 0901.20.49.00.... K11 53\*  
 0901.20.51.00.... J21 13  
 0901.20.62.00.... E10 28  
 0901.20.62.00.... H20 25  
 0901.20.64.00.... C20 26  
 0901.20.64.00.... E20 16  
 0901.20.64.00.... K10 16\*  
 0901.20.64.00.... K10 23\*  
 0901.20.64.00.... K10 26\*  
 0901.20.64.00.... K10 7\*  
 0901.20.66.00.... A10 28  
 0901.20.66.00.... B40 6

0901.20.66.00.... C10 19  
 0901.20.66.00.... C20 33  
 0901.20.66.00.... H10 26  
 0901.20.66.00.... H20 8  
 0901.20.66.00.... J10 29  
 0901.20.66.00.... J30 7  
 0901.20.66.00.... K11 29\*  
 0901.20.66.00.... K11 41\*  
 0901.20.66.00.... K11 43\*  
 0901.20.66.00.... K11 50\*  
 0901.20.66.00.... K11 52\*  
 0901.20.66.00.... K11 57\*  
 0901.20.67.00.... H20 6  
 0901.20.68.00.... B10 28  
 0901.20.68.00.... B10 33  
 0901.20.68.00.... B40 7  
 0901.20.68.00.... H10 24  
 0901.20.68.00.... H20 35  
 0901.20.68.00.... H30 10  
 0901.20.68.00.... J10 27  
 0901.20.68.00.... J20 8  
 0901.20.68.00.... K10 5\*  
 0901.20.68.00.... K11 37\*  
 0901.20.72.00.... B31 19  
 0901.20.73.00.... C41 20  
 0901.20.73.00.... J21 18  
 0901.20.73.00.... J30 12  
 0901.20.74.00.... B10 35  
 0901.21.06.00.... C20 32  
 0901.21.06.00.... H40 44  
 0901.21.06.00.... H60 7  
 0901.21.06.00.... J21 26  
 0901.21.06.00.... J21 27  
 0901.21.06.00.... J50 7  
 0901.21.08.00.... A10 30  
 0901.21.08.00.... B22 17  
 0901.21.08.00.... C10 5  
 0901.21.08.00.... J21 33  
 0901.21.08.00.... J30 38  
 0901.21.10.00.... A10 32  
 0901.21.10.00.... C20 10  
 0901.21.10.00.... D30 23  
 0901.21.10.00.... H10 7  
 0901.21.10.00.... H50 23  
 0901.21.10.00.... J10 6  
 0901.21.10.00.... J40 33  
 0901.21.10.00.... K10 10\*  
 0901.21.11.00.... B11 60  
 0901.21.11.00.... C20 11  
 0901.21.11.00.... C20 36  
 0901.21.11.00.... C40 25  
 0901.21.11.00.... J60 17  
 0901.21.12.00.... E10 11  
 0901.21.12.00.... H20 32  
 0901.21.13.00.... C20 35

TEIL-NR.	SEITE NR.	TEIL-NR.	SEITE NR.
0901.21.13.00....	H20 37	0902.50.44.00....	C40 3
0901.21.13.00....	J20 5	0902.50.44.00....	D50 12
0901.21.13.00....	J30 33	0902.60.43.00....	J10 12
0901.21.14.00....	J20 10	0903.10.15.00....	B41 27
0901.21.45.00....	B30 19	0903.10.15.00....	C20 21
0901.21.47.00....	B40 14*	0903.10.15.00....	J21 25
0901.21.49.00....	B10 18*	0903.10.17.00....	H30 16
0901.21.49.00....	C20 40	0903.10.40.00....	B22 13
0901.21.49.00....	D40 10	0903.10.40.00....	B40 9*
0901.21.49.00....	K11 38*	0903.10.40.00....	Y20 14
0901.21.50.00....	D50 17	0903.10.40.00....	K21 45
0901.21.51.00....	B21 3	0903.10.40.00....	K21 56
0901.21.51.00....	C20 14	0903.10.41.00....	A10 31
0901.21.51.00....	E10 41	0903.10.41.00....	B40 2
0901.21.51.00....	F10 15	0903.10.41.00....	B41 19
0901.21.52.00....	B10 23	0903.10.41.00....	F10 9
0901.21.53.00....	C20 16	0903.10.41.00....	H30 34
0901.21.61.00....	C20 17	0903.10.41.00....	H30 36
0901.22.11.00....	D30 13	0903.10.41.00....	H30 40
0901.22.50.00....	D30 27	0903.10.41.00....	H30 6
0901.22.52.00....	B21 6	0903.10.41.00....	K10 13*
0901.22.52.00....	D20 12	0903.10.41.00....	Y10 20*
0901.30.47.00....	F11 34	0903.10.41.00....	K20 26
0901.50.14.00....	J30 30	0903.10.42.00....	B40 13
0901.70.21.00....	H40 20	0903.10.43.00....	B40 4
0901.80.63.00....	B10 10	0903.10.44.00....	B22 14
0901.80.65.00....	B10 11	0903.10.45.00....	H30 33
0901.80.65.00....	H10 13	0903.10.70.00....	B10 22
0901.80.67.00....	E20 10	0903.10.70.00....	B11 39
0901.90.52.00....	H40 37	0903.10.70.00....	B22 6
0901.90.57.00....	B31 22	0903.10.70.00....	H30 41
0901.90.57.00....	B31 23	0903.10.70.00....	K20 7
0901.98.10.00....	G20 12	0903.10.71.00....	B22 7
0901.98.10.00....	H10 47*	0903.10.71.00....	G10 32
0901.98.10.00....	J10 51*	0903.10.71.00....	J21 34
0902.10.21.00....	J30 16	0903.10.72.00....	B11 40
0902.10.69.00....	E20 25	0903.10.72.00....	B11 55*
0902.10.70.00....	J30 13	0903.10.72.00....	H10 30
0902.16.24.00....	G20 26	0903.10.72.00....	H50 24
0902.24.24.00....	H10 17	0903.10.72.00....	J10 33
0902.24.24.00....	J10 18	0903.10.72.00....	J40 34
0902.24.27.00....	B10 3	0903.10.72.00....	K10 9*
0902.24.31.00....	K20 23	0903.10.73.00....	B22 10
0902.24.43.00....	H30 44*	0903.11.04.00....	B21 2
0902.24.43.00....	K20 15	0903.11.38.00....	F11 47
0902.24.43.00....	K21 57	0903.23.33.00....	G10 3
0902.24.45.00....	K20 8	0903.34.40.00....	H20 10
0902.24.45.00....	K21 46	0903.34.51.00....	H20 9
0902.24.52.00....	K20 20	0903.80.10.00....	D30 26
0902.24.60.00....	H40 29	0903.80.11.00....	D30 25
0902.24.67.00....	K20 18*	0903.90.01.00....	J60 8
0902.30.63.00....	B41 38	0903.90.04.00....	J60 9
0902.40.20.00....	B40 8	0904.20.45.00....	H40 13
0902.40.41.00....	B10 6	0904.60.56.00....	B10 12
0902.50.25.00....	B30 7	0904.63.44.00....	C30 3*

TEIL-NR.	SEITE NR.	TEIL-NR.	SEITE NR.
0904.63.51.00....	C30 17	0907.10.08.00....	B40 9*
0904.63.63.00....	C10 21	0907.10.08.00....	B41 19
0904.70.50.00....	G10 25	0907.10.08.00....	C20 33
0905.10.47.00....	C20 27	0907.10.08.00....	C30 4*
0905.19.11.00....	C20 19	0907.10.08.00....	C41 20
0905.19.11.00....	C20 22	0907.10.08.00....	F10 9
0905.19.11.00....	C41 14A*	0907.10.08.00....	H10 26
0907.10.04.00....	B10 3	0907.10.08.00....	H30 10
0907.10.04.00....	H10 17	0907.10.08.00....	H30 34
0907.10.04.00....	J10 18	0907.10.08.00....	H30 36
0907.10.04.00....	K20 23	0907.10.08.00....	H30 40
0907.10.05.00....	C40 19	0907.10.08.00....	H30 6
0907.10.05.00....	H30 44*	0907.10.08.00....	J10 12
0907.10.05.00....	H40 47	0907.10.08.00....	J10 14
0907.10.05.00....	K20 15	0907.10.08.00....	J10 29
0907.10.05.00....	K20 20	0907.10.08.00....	J21 18
0907.10.05.00....	K20 8	0907.10.08.00....	J30 12
0907.10.05.00....	K21 46	0907.10.08.00....	J30 30
0907.10.05.00....	K21 57	0907.10.08.00....	K10 13*
0907.10.06.00....	B10 37	0907.10.08.00....	K10 20*
0907.10.06.00....	B41 22	0907.10.08.00....	K10 26*
0907.10.06.00....	B41 24	0907.10.08.00....	V10 5*
0907.10.06.00....	B41 27	0907.10.08.00....	K10 7*
0907.10.06.00....	B41 35*	0907.10.08.00....	K11 29*
0907.10.06.00....	B41 38	0907.10.08.00....	K11 37*
0907.10.06.00....	C20 21	0907.10.08.00....	K11 41*
0907.10.06.00....	C41 14	0907.10.08.00....	K11 43*
0907.10.06.00....	E20 8	0907.10.08.00....	K11 50*
0907.10.06.00....	H30 16	0907.10.08.00....	K11 52*
0907.10.06.00....	H30 23	0907.10.08.00....	K20 14
0907.10.06.00....	H30 4	0907.10.08.00....	K20 26
0907.10.06.00....	J21 22	0907.10.08.00....	K21 45
0907.10.06.00....	J21 25	0907.10.08.00....	K21 56
0907.10.06.00....	J21 28	0907.10.09.00....	B10 33
0907.10.06.00....	J21 29	0907.10.09.00....	B10 34
0907.10.06.00....	J21 33	0907.10.10.00....	A10 32
0907.10.06.00....	J80 16	0907.10.10.00....	B10 22
0907.10.06.00....	K11 45*	0907.10.10.00....	B10 6
0907.10.06.00....	K11 53*	0907.10.10.00....	B11 39
0907.10.06.00....	K20 18*	0907.10.10.00....	B11 40
0907.10.06.00....	K20 28	0907.10.10.00....	B11 60
0907.10.07.00....	O20 5	0907.10.10.00....	B22 10
0907.10.07.00....	H10 45*	0907.10.10.00....	B22 17
0907.10.07.00....	J10 49*	0907.10.10.00....	B22 6
0907.10.08.00....	A10 28	0907.10.10.00....	B22 7
0907.10.08.00....	A10 31	0907.10.10.00....	C10 5
0907.10.08.00....	B10 35	0907.10.10.00....	C20 10
0907.10.08.00....	B22 13	0907.10.10.00....	C20 11
0907.10.08.00....	B22 14	0907.10.10.00....	C20 35
0907.10.08.00....	B31 19	0907.10.10.00....	C20 36
0907.10.08.00....	B40 13	0907.10.10.00....	C30 13
0907.10.08.00....	B40 2	0907.10.10.00....	C40 25
0907.10.08.00....	B40 4	0907.10.10.00....	G10 13
0907.10.08.00....	B40 7	0907.10.10.00....	G10 32
0907.10.08.00....	B40 8	0907.10.10.00....	H30 41

TEIL-NR.

SEITE NR.

TEIL-NR.

SEITE NR.

0907.10.10.00.....	H50	23
0907.10.10.00.....	H50	24
0907.10.10.00.....	J21	26
0907.10.10.00.....	J21	27
0907.10.10.00.....	J21	34
0907.10.10.00.....	J30	21*
0907.10.10.00.....	J30	28*
0907.10.10.00.....	J30	33
0907.10.10.00.....	J30	38
0907.10.10.00.....	J40	33
0907.10.10.00.....	J40	34
0907.10.10.00.....	J60	17
0907.10.10.00.....	K10	10*
0907.10.10.00.....	K10	9*
0907.10.10.00.....	K20	7
0907.10.12.00.....	B10	23
0907.10.12.00.....	B40	14*
0907.10.12.00.....	C10	21
0907.10.12.00.....	C20	14
0907.10.12.00.....	C20	16
0907.10.12.00.....	C20	17
0907.10.12.00.....	F10	3
0907.10.12.00.....	J40	32
0907.10.14.00.....	H10	11
0907.10.14.00.....	J10	10
0907.10.16.00.....	B21	6
0907.10.16.00.....	B30	22
0907.10.16.00.....	D40	3
0907.10.16.00.....	H50	10
0907.10.16.00.....	J40	9
0907.10.20.00.....	G20	14
0907.11.12.00.....	D40	2
0907.11.13.00.....	F11	29
0907.20.10.00.....	B10	13
0907.20.12.00.....	H20	13
0907.20.16.00.....	F11	51
0907.22.10.00.....	J30	13
0907.60.10.00.....	H40	16
0907.80.06.00.....	D50	13
0907.80.06.00.....	H10	29*
0907.80.06.00.....	J10	32
0907.80.06.00.....	J21	14
0907.80.08.00.....	B22	16
0907.80.08.00.....	F11	35
0907.80.08.00.....	J10	20
0907.80.10.00.....	A10	30
0907.80.10.00.....	B11	56
0907.80.10.00.....	B22	5
0907.80.10.00.....	C30	14
0907.80.10.00.....	E10	12
0907.80.10.00.....	E20	31
0907.80.10.00.....	G20	27
0907.80.10.00.....	H10	31
0907.80.10.00.....	H20	33
0907.80.10.00.....	H40	38

0907.80.10.00.....	J10	34
0907.80.10.00.....	J20	6
0907.80.12.00.....	A10	13
0907.80.12.00.....	B10	19
0907.80.12.00.....	B21	4
0907.80.12.00.....	D50	8
0907.80.12.00.....	E10	35
0907.80.12.00.....	F10	16*
0907.80.12.00.....	K11	19*
0907.80.16.00.....	A10	26
0907.80.16.00.....	D30	30
0907.80.16.00.....	F11	49
0908.10.12.00.....	B31	22
0908.10.12.00.....	B31	23
0908.20.16.00.....	A10	7
0908.20.18.00.....	A10	20
0908.31.06.00.....	H30	21
0908.69.09.00.....	D30	6
0908.88.03.00.....	A10	24
0910.10.06.00.....	B41	16
0910.10.06.00.....	B41	24
0910.10.06.00.....	B41	27
0910.10.06.00.....	B41	38
0910.10.08.00.....	K11	43*
0910.10.10.00.....	J30	13
0910.10.13.00.....	B21	2
0910.10.13.00.....	B21	3
0910.10.13.00.....	B40	14*
0910.10.13.00.....	C20	40
0910.10.17.00.....	B30	30
0910.10.17.00.....	F11	48
0910.10.17.00.....	F11	52
0910.10.21.00.....	B11	48
0910.10.21.00.....	J30	34
0910.11.06.00.....	B41	17*
0910.15.06.00.....	C20	23
0910.15.06.00.....	E10	40
0910.15.06.00.....	H30	16
0910.15.06.00.....	H30	23
0910.15.06.00.....	J21	29
0910.15.06.00.....	K11	53*
0910.15.09.00.....	A10	28
0910.15.09.00.....	B10	33
0910.15.09.00.....	B10	34
0910.15.09.00.....	C20	33
0910.15.09.00.....	C40	8
0910.15.09.00.....	H10	26
0910.15.09.00.....	H20	25
0910.15.09.00.....	H30	10
0910.15.09.00.....	H30	34
0910.15.09.00.....	H30	36
0910.15.09.00.....	H30	40
0910.15.09.00.....	H30	6
0910.15.09.00.....	J10	29
0910.15.09.00.....	K10	5*

TEIL-NR.

SEITE NR.

TEIL-NR.

SEITE NR.

0910.15.09.00.... K10 7\*  
 0910.15.09.00.... K11 50\*  
 0910.15.09.00.... K11 52\*  
 0910.15.11.00.... A10 30  
 0910.15.11.00.... A10 32  
 0910.15.11.00.... B11 40  
 0910.15.11.00.... C30 13  
 0910.15.11.00.... C30 14  
 0910.15.11.00.... E20 30  
 0910.15.11.00.... H10 30  
 0910.15.11.00.... H20 34  
 0910.15.11.00.... H30 25  
 0910.15.11.00.... H30 41  
 0910.15.11.00.... J10 33  
 0910.15.11.00.... J20 7  
 0910.15.11.00.... J21 26  
 0910.15.11.00.... J21 34  
 0910.15.11.00.... K10 10\*  
 0910.15.14.00.... B10 20\*  
 0910.15.14.00.... B10 23  
 0910.15.22.00.... C40 24  
 0910.15.26.00.... B30 21  
 0910.15.26.00.... B31 2  
 0910.15.26.00.... C40 13  
 0910.15.26.00.... E10 37  
 0910.15.26.00.... H60 8  
 0910.15.26.00.... J50 8  
 0910.25.15.00.... C40 20  
 0910.25.17.00.... B10 30  
 0910.25.17.00.... C41 11  
 0910.25.17.00.... G10 27  
 0910.25.26.00.... C20 39  
 0910.25.31.00.... B30 9  
 0910.30.05.00.... B10 16\*  
 0910.30.05.00.... B41 30\*  
 0910.30.17.00.... H40 39  
 0910.40.06.00.... B10 37  
 0910.40.06.00.... B41 17\*  
 0910.40.06.00.... D50 10\*  
 0910.40.06.00.... D50 12  
 0910.40.06.00.... H30 22  
 0910.40.06.00.... K11 33\*  
 0910.40.06.00.... K11 35\*  
 0910.40.06.00.... K11 41\*  
 0910.40.06.00.... K11 45\*  
 0910.40.09.00.... A10 31  
 0910.40.09.00.... J21 18  
 0910.60.10.00.... B11 56  
 0910.60.13.00.... D50 16  
 0910.68.45.00.... E20 29  
 0910.71.74.00.... D50 6  
 0910.72.79.00.... C30 9A\*  
 0910.75.60.00.... D30 16  
 0910.75.61.00.... D30 16  
 0910.75.62.00.... D30 16

0910.75.63.00.... D30 16  
 0910.75.64.00.... D30 16  
 0910.80.06.00.... J20 3  
 0910.80.06.00.... J21 21  
 0910.80.18.00.... B40 6  
 0910.80.18.00.... B40 7  
 0910.80.18.00.... B40 8  
 0910.80.18.00.... B40 9\*  
 0910.80.18.00.... B41 19  
 0910.80.18.00.... K10 14\*  
 0910.80.18.00.... K10 17\*  
 0910.80.18.00.... K10 21\*  
 0910.80.18.00.... K10 24\*  
 0910.80.18.00.... K10 27\*  
 0910.80.18.00.... K11 30\*  
 0910.80.18.00.... K11 37\*  
 0910.80.18.00.... K11 57\*  
 0910.80.41.00.... B31 22  
 0910.80.41.00.... B31 23  
 0910.80.43.00.... E10 33  
 0910.80.45.00.... D50 7  
 0910.80.47.00.... D40 4  
 0910.80.54.00.... H10 10  
 0910.80.54.00.... J10 9  
 0910.80.86.00.... F10 22  
 0910.80.91.00.... H10 19  
 0910.80.91.00.... J10 22  
 0910.81.14.00.... B30 21  
 0910.81.16.00.... B30 21  
 0910.81.16.00.... B30 4  
 0910.81.66.00.... C30 10  
 0910.84.45.00.... H50 2  
 0910.84.45.00.... J40 2  
 0910.84.46.00.... H50 3  
 0910.84.46.00.... J40 3  
 0910.88.21.00.... D50 4A  
 0910.89.12.00.... H40 19  
 0910.89.90.00.... D20 19  
 0910.90.12.00.... H40 21  
 0911.10.04.00.... B10 3  
 0911.10.04.00.... H10 17  
 0911.10.04.00.... J10 18  
 0911.10.04.00.... K20 23  
 0911.10.05.00.... H30 44\*  
 0911.10.05.00.... H40 47  
 0911.10.05.00.... K20 15  
 0911.10.05.00.... K20 20  
 0911.10.05.00.... K20 8  
 0911.10.05.00.... K21 46  
 0911.10.05.00.... K21 57  
 0911.10.06.00.... B10 37  
 0911.10.06.00.... B41 22  
 0911.10.06.00.... B41 35\*  
 0911.10.06.00.... C20 21  
 0911.10.06.00.... C41 14

TEIL-NR.

SEITE NR.

TEIL-NR.

SEITE NR.

0911.10.06.00.... D50 10\*  
 0911.10.06.00.... D50 14\*  
 0911.10.06.00.... E10 40  
 0911.10.06.00.... E20 8  
 0911.10.06.00.... H20 27  
 0911.10.06.00.... H30 16  
 0911.10.06.00.... H30 4  
 0911.10.06.00.... J21 22  
 0911.10.06.00.... J21 25  
 0911.10.06.00.... J21 28  
 0911.10.06.00.... J60 16  
 0911.10.06.00.... K11 33\*  
 0911.10.06.00.... K11 35\*  
 0911.10.06.00.... K11 45\*  
 0911.10.06.00.... K20 18\*  
 0911.10.07.00.... D20 5  
 0911.10.07.00.... H10 46\*  
 0911.10.07.00.... J10 50\*  
 0911.10.08.00.... A10 28  
 0911.10.08.00.... B10 28  
 0911.10.08.00.... B10 33  
 0911.10.08.00.... B10 34  
 0911.10.08.00.... B10 35  
 0911.10.08.00.... B22 13  
 0911.10.08.00.... B22 14  
 0911.10.08.00.... B31 19  
 0911.10.08.00.... B40 13  
 0911.10.08.00.... B40 2  
 0911.10.08.00.... B40 4  
 0911.10.08.00.... B40 6  
 0911.10.08.00.... B40 7  
 0911.10.08.00.... B40 8  
 0911.10.08.00.... B40 9\*  
 0911.10.08.00.... B41 19  
 0911.10.08.00.... C10 19  
 0911.10.08.00.... C20 26  
 0911.10.08.00.... C41 20  
 0911.10.08.00.... D20 17  
 0911.10.08.00.... E10 28  
 0911.10.08.00.... E20 16  
 0911.10.08.00.... F10 9  
 0911.10.08.00.... H10 24  
 0911.10.08.00.... H20 6  
 0911.10.08.00.... H20 8  
 0911.10.08.00.... H30 10  
 0911.10.08.00.... J10 12  
 0911.10.08.00.... J10 27  
 0911.10.08.00.... J21 18  
 0911.10.08.00.... J30 12  
 0911.10.08.00.... J30 7  
 0911.10.08.00.... K10 14\*  
 0911.10.08.00.... K10 17\*  
 0911.10.08.00.... K10 21\*  
 0911.10.08.00.... K10 24\*  
 0911.10.08.00.... K10 27\*

0911.10.08.00.... K10 5\*  
 0911.10.08.00.... K10 7\*  
 0911.10.08.00.... K11 30\*  
 0911.10.08.00.... K11 37\*  
 0911.10.08.00.... K11 41\*  
 0911.10.08.00.... K11 43\*  
 0911.10.08.00.... K11 50\*  
 0911.10.08.00.... K11 52\*  
 0911.10.08.00.... K11 57\*  
 0911.10.08.00.... K20 14  
 0911.10.08.00.... K20 26  
 0911.10.08.00.... K21 45  
 0911.10.08.00.... K21 56  
 0911.10.10.00.... A10 32  
 0911.10.10.00.... B10 22  
 0911.10.10.00.... B10 6  
 0911.10.10.00.... B11 39  
 0911.10.10.00.... B11 40  
 0911.10.10.00.... B11 60  
 0911.10.10.00.... B22 10  
 0911.10.10.00.... B22 17  
 0911.10.10.00.... B22 6  
 0911.10.10.00.... B22 7  
 0911.10.10.00.... C10 5  
 0911.10.10.00.... C20 10  
 0911.10.10.00.... C20 11  
 0911.10.10.00.... C20 32  
 0911.10.10.00.... C20 35  
 0911.10.10.00.... C20 36  
 0911.10.10.00.... C30 13  
 0911.10.10.00.... C40 25  
 0911.10.10.00.... D30 23  
 0911.10.10.00.... E20 25  
 0911.10.10.00.... G10 32  
 0911.10.10.00.... H10 7  
 0911.10.10.00.... H50 23  
 0911.10.10.00.... H50 24  
 0911.10.10.00.... H60 7  
 0911.10.10.00.... J10 6  
 0911.10.10.00.... J21 26  
 0911.10.10.00.... J21 27  
 0911.10.10.00.... J21 33  
 0911.10.10.00.... J30 21\*  
 0911.10.10.00.... J30 28\*  
 0911.10.10.00.... J30 33  
 0911.10.10.00.... J30 38  
 0911.10.10.00.... J40 33  
 0911.10.10.00.... J40 34  
 0911.10.10.00.... J50 7  
 0911.10.10.00.... J60 17  
 0911.10.10.00.... K10 10\*  
 0911.10.10.00.... K10 9\*  
 0911.10.10.00.... K20 7  
 0911.10.12.00.... B10 23  
 0911.10.12.00.... B11 58

TEIL-NR.	SEITE NR.	TEIL-NR.	SEITE NR.
0911.10.12.00....	B30 19	0912.50.10.00....	C30 8
0911.10.12.00....	B40 14*	0912.68.33.00....	C20 3
0911.10.12.00....	C20 14	0912.82.30.00....	C30 16
0911.10.12.00....	C20 16	0913.10.50.00....	C10 20
0911.10.12.00....	C20 17	0913.10.72.00....	G20 16
0911.10.12.00....	C20 40	0913.30.28.00....	G10 22
0911.10.12.00....	D40 10	0913.30.73.00....	G20 7
0911.10.12.00....	D40 2	0913.30.77.00....	J40 23
0911.10.12.00....	D50 17	0913.50.34.00....	G10 30
0911.10.12.00....	D50 20	0913.50.47.00....	C30 2
0911.10.12.00....	F10 3	0914.20.71.00....	J20 4
0911.10.14.00....	H10 11	0915.50.47.00....	H40 26*
0911.10.14.00....	J10 10	0915.50.51.00....	G10 5
0911.10.16.00....	B21 6	0915.50.57.00....	H40 12
0911.10.16.00....	D20 12	0915.50.75.00....	J40 21*
0911.10.16.00....	D40 15	0915.50.77.00....	J30 19
0911.10.16.00....	D40 3	0915.50.77.00....	D40 18*
0911.10.16.00....	H50 10	0915.50.87.00....	H10 2
0911.10.16.00....	J40 9	0915.50.91.00....	B11 43
0911.30.06.00....	C20 6	0915.50.91.00....	H20 23
0911.30.08.00....	B22 15	0915.50.93.00....	C40 11*
0911.30.10.00....	G10 8	0915.50.95.00....	C40 6
0911.30.12.00....	H40 20	0915.51.24.00....	B11 54
0911.30.16.00....	B30 29	0915.51.26.00....	H40 24*
0911.40.10.00....	H40 45	0915.51.30.00....	G10 15
0911.56.16.00....	B30 22	0915.51.32.00....	B11 53
0911.89.09.00....	D30 7	0915.51.32.00....	H40 26*
0912.10.15.00....	H40 36	0915.51.32.00....	H40 32
0912.10.17.00....	H20 21	0915.51.33.00....	H10 18
0912.10.20.00....	C40 24	0915.51.33.00....	J10 21
0912.10.20.00....	F10 23	0915.51.36.00....	H40 12
0912.10.20.00....	H30 15	0915.51.39.00....	H50 16
0912.10.20.00....	H30 3	0915.51.48.00....	J30 39
0912.10.20.00....	H30 39	0915.51.50.00....	H30 29
0912.10.22.00....	B11 52	0915.51.54.00....	B11 47
0912.10.25.00....	G20 5	0915.51.55.00....	H20 3
0912.10.30.00....	C30 19	0915.51.56.00....	J30 17
0912.10.35.00....	E10 19	0915.51.56.00....	J40 21*
0912.10.35.00....	E20 13	0915.51.57.00....	H30 30
0912.10.35.00....	E20 24	0915.51.58.00....	B30 18
0912.10.35.00....	F11 39	0915.51.58.00....	G20 22
0912.10.40.00....	E10 14	0915.51.58.00....	J30 19
0912.10.40.00....	F11 37	0915.51.58.00....	J40 18*
0912.10.50.00....	H40 5	0915.51.79.00....	B21 11
0912.10.94.00....	E10 3	0915.51.86.00....	C30 21
0912.15.52.00....	E10 32	0915.51.87.00....	G10 20
0912.15.52.00....	F11 45	0915.51.88.00....	G20 17
0912.15.72.00....	E10 22	0915.51.88.00....	H40 46
0912.15.80.00....	D40 8	0915.51.88.00....	H50 15
0912.15.80.00....	E10 4	0915.51.88.00....	J40 14*
0912.15.80.00....	H40 4	0915.51.88.00....	J40 25
0912.22.28.00....	D15 6	0915.52.04.00....	H40 11
0912.22.32.00....	D10 6	0915.52.22.00....	D10 9
0912.22.32.00....	D15 7	0915.52.22.00....	D15 12
0912.22.32.00....	E20 4	0915.52.23.00....	E20 7

TEIL-NR.

SEITE NR.

TEIL-NR.

SEITE NR.

0916.10.26.00.... B10 17\*  
 0916.10.26.00.... B41 31\*  
 0916.10.66.00.... C40 9  
 0916.10.66.00.... H30 26  
 0916.10.70.00.... B31 22  
 0916.10.70.00.... B31 23  
 0916.10.95.00.... H20 14  
 0916.10.97.00.... B10 31  
 0916.10.97.00.... B30 31  
 0916.10.97.00.... C40 21  
 0916.10.97.00.... C41 12  
 0916.10.97.00.... H40 39  
 0916.10.99.00.... J30 35  
 0916.11.01.00.... A10 8  
 0916.11.12.00.... B30 13  
 0916.11.12.00.... G10 28  
 0916.11.14.00.... C40 14  
 0916.11.15.00.... A10 21  
 0916.11.15.00.... G20 19  
 0916.11.15.00.... G20 21  
 0916.11.16.00.... F11 24  
 0916.11.18.00.... C30 9  
 0916.11.23.00.... B30 5  
 0916.11.24.00.... B31 3  
 0916.11.24.00.... C20 39  
 0916.11.24.00.... E10 38  
 0916.11.24.00.... H60 9  
 0916.11.24.00.... J50 9  
 0916.11.26.00.... C20 31  
 0916.11.49.00.... B30 10  
 0916.20.05.00.... B11 65  
 0916.20.10.00.... C20 29  
 0916.21.19.00.... C30 23\*  
 0916.22.06.00.... F11 56  
 0916.22.12.00.... B30 25  
 0916.22.13.00.... B21 8  
 0916.22.13.00.... B30 25  
 0917.30.81.00.... H20 22  
 0917.31.44.00.... C41 9  
 0917.31.50.00.... H40 34  
 0917.31.51.00.... C41 10  
 0917.51.55.00.... B30 28  
 0917.62.47.00.... B31 1  
 0918.20.05.00.... B10 15\*  
 0918.20.05.00.... B41 29  
 0918.21.66.00.... H10 9  
 0918.21.66.00.... J10 8  
 0918.40.20.00.... B30 24  
 0918.40.30.00.... B30 24  
 0919.40.48.00.... D20 16  
 0920.10.62.00.... G10 2\*  
 0920.10.81.00.... H40 7  
 0920.10.82.00.... H40 8  
 0920.10.83.00.... H40 9  
 0920.11.25.00.... H40 10

0920.12.33.00.... J30 2  
 0920.12.49.00.... F11 32  
 0920.12.73.00.... H10 3  
 0920.12.73.00.... J10 2  
 0920.13.23.00.... G20 13  
 0920.13.25.00.... H60 3  
 0920.13.25.00.... J50 3  
 0920.13.27.00.... C10 2  
 0920.13.30.00.... H60 2  
 0920.13.30.00.... J50 2  
 0920.14.20.00.... C10 17  
 0920.14.22.00.... C20 8  
 0920.14.25.00.... C20 2  
 0920.15.34.00.... H50 6  
 0920.15.34.00.... J40 4A\*  
 0920.15.43.00.... F10 11\*  
 0920.15.44.00.... E20 27  
 0920.15.47.00.... H50 12  
 0920.15.47.00.... J40 11  
 0920.16.79.00.... D30 10  
 0920.17.71.00.... H50 19  
 0920.17.71.00.... J40 28  
 0920.21.33.00.... D40 11  
 0920.30.02.00.... D20 20  
 0920.42.22.00.... H20 12  
 0922.10.27.00.... D20 10  
 0922.10.28.00.... E10 6  
 0922.11.56.00.... E10 31  
 0922.11.70.00.... F11 44  
 0922.12.19.00.... D20 7  
 0922.12.50.00.... H40 3  
 0922.12.54.00.... H20 18  
 0922.12.58.00.... F10 7  
 0922.12.59.00.... E10 23  
 0922.12.59.00.... F10 5  
 0922.18.03.00.... C30 7  
 0922.18.05.00.... C10 3  
 0922.20.07.00.... E10 18  
 0922.37.08.00.... D40 7  
 0922.50.04.00.... A10 6  
 0922.50.06.00.... A10 4  
 0922.58.04.00.... D30 3  
 0922.58.13.00.... D30 19  
 0922.58.16.00.... D30 5  
 0922.58.20.00.... D30 14  
 0922.78.04.00.... E20 19  
 0922.78.04.00.... E20 21  
 0922.88.02.00.... B30 15  
 0922.88.05.00.... E20 17  
 0922.93.19.00.... H40 18  
 0924.10.47.00.... D40 6-9  
 0924.10.48.00.... D40 6  
 0924.50.05.00.... H40 35  
 0924.50.27.00.... D50 2-4A  
 0924.53.01.00.... J20 2

TEIL-NR.

SEITE NR.

TEIL-NR.

SEITE NR.

0924.53.01.00.... J21 20  
 0925.11.01.00.... D30 9  
 0925.14.45.00.... D40 9  
 0925.18.85.00.... D30 22  
 0925.30.20.00.... D50 3  
 0925.31.20.00.... D50 4  
 0925.31.67.00.... E10 17  
 0925.32.68.00.... E10 5  
 0925.33.63.00.... H20 20  
 0925.40.18.00.... B31 12\*  
 0925.60.23.00.... D30 21  
 0925.60.24.00.... D30 21  
 0925.60.25.00.... D30 21  
 0925.62.13.00.... E10 26  
 0925.78.10.00.... J60 4  
 0925.78.11.00.... J60 2  
 0926.10.01.00.... J30 27  
 0926.10.01.00.... J30 3  
 0926.10.05.00.... D15 10  
 0926.10.10.00.... D10 7  
 0926.10.10.00.... D15 8  
 0926.10.10.00.... E20 5  
 0926.10.11.00.... C20 4  
 0926.10.11.00.... C20 9+  
 0926.10.12.00.... H50 13  
 0926.10.12.00.... J40 12  
 0926.10.13.00.... D40 12  
 0926.10.13.00.... G10 23  
 0926.10.13.00.... G20 2  
 0926.10.13.00.... H20 5  
 0926.10.13.00.... H50 20  
 0926.10.13.00.... J40 16  
 0926.10.30.00.... E20 15  
 0926.10.42.00.... F10 12\*  
 0926.11.01.00.... E20 28  
 0926.11.01.00.... G20 9  
 0926.11.02.00.... G10 16  
 0926.11.05.00.... E10 2A\*  
 0926.11.05.00.... H50 5\*  
 0926.11.05.00.... J40 5\*  
 0926.11.07.00.... J40 29  
 0926.76.18.00.... D30 24  
 0926.85.10.00.... J60 5  
 0926.85.11.00.... J60 6  
 0926.85.19.00.... J60 12  
 0926.87.01.00.... J60 7  
 0930.10.12.00.... D10 1-17  
 0930.10.13.00.... D15 22\*  
 0930.10.15.00.... E20 1-9  
 0930.12.96.00.... D15 23\*  
 0930.14.03.00.... D15 1-21  
 0930.14.04.00.... D15 24\*  
 0930.20.14.00.... D10 5  
 0930.20.14.00.... E20 3  
 0930.20.16.00.... D15 5

0930.22.18.00.... D10 1  
 0930.22.21.00.... D15 1  
 0930.22.60.00.... D15 9  
 0930.22.70.00.... E20 1  
 0930.22.71.00.... E20 6  
 0930.26.11.00.... E20 2  
 0930.26.69.00.... D10 8  
 0930.26.70.00.... D10 12  
 0930.26.73.00.... D15 11  
 0930.26.75.00.... D15 15  
 0930.28.01.00.... D10 4  
 0930.28.01.00.... D15 4  
 0930.29.01.00.... D10 9  
 0930.29.60.00.... C10 11  
 0930.31.07.00.... C10 8  
 0930.33.60.00.... C10 15  
 0930.33.60.00.... C10 12  
 0930.34.08.00.... C10 8-17  
 0930.37.01.00.... C10 10  
 0930.40.21.00.... C10 14  
 0930.40.22.00.... C10 13  
 0930.40.26.00.... D10 3  
 0930.40.26.00.... D15 3  
 0930.41.03.00.... D10 2  
 0930.41.03.00.... D15 2  
 0930.42.45.00.... D15 13  
 0930.42.46.00.... D15 14  
 0930.42.47.00.... D10 10  
 0930.42.48.00.... D10 11  
 0930.43.04.00.... E20 9  
 0930.43.40.00.... C10 16  
 0930.44.21.00.... D15 20  
 0930.44.22.00.... D10 16  
 0930.44.80.00.... D15 19  
 0930.44.81.00.... D10 15  
 0930.45.07.00.... D15 16  
 0930.45.22.00.... D10 13  
 0930.45.31.00.... D15 17  
 0930.49.02.00.... D10 17  
 0930.49.02.00.... D15 21  
 0930.50.40.00.... D10 14  
 0930.50.40.00.... D15 18  
 0934.15.32.00.... J40 30  
 0934.33.54.00.... F11 40  
 0934.34.99.00.... C10 6  
 0934.64.27.00.... J40 35\*  
 0934.64.31.00.... F11 42\*  
 0934.64.67.00.... J40 37\*  
 0934.64.87.00.... J40 36\*  
 0934.64.89.00.... C10 7\*  
 0934.64.90.00.... F11 41\*  
 0935.13.14.00.... B11 62  
 0935.13.53.00.... B20 2  
 0935.13.95.00.... B22 8  
 0936.19.20.00.... C40 16

TEIL-NR.

SEITE NR.

TEIL-NR.

SEITE NR.

0936.49.79.00.... B30 2A\*  
 0936.49.79.00.... C40 22  
 0936.73.50.00.... K10 3  
 0936.90.22.00.... C40 18  
 0936.94.24.00.... C40 17  
 0936.98.20.00.... B30 2B\*  
 0937.10.19.00.... C20 13  
 0937.13.98.00.... J30 14  
 0937.19.07.00.... F11 57  
 0938.20.31.00.... B41 39  
 0938.20.31.00.... K10 4  
 0938.20.41.00.... B10 14  
 0938.20.41.00.... B41 28  
 0938.40.01.00.... B41 37  
 0938.50.12.00.... K20 25  
 0938.90.50.00.... J30 6  
 0938.90.60.00.... C20 13A  
 0938.90.70.00.... B31 17  
 0938.90.70.00.... C41 17  
 0938.90.70.00.... K11 56\*  
 0938.94.01.00.... D20 2\*  
 0938.96.17.00.... B10 25  
 0938.96.17.00.... H10 21  
 0938.96.17.00.... J10 24  
 0939.29.80.00.... B11 46  
 0939.50.49.00.... B11 58  
 0939.50.49.00.... B30 17  
 0940.10.71.00.... H30 20  
 0940.12.11.00.... G10 19  
 0940.12.31.00.... H30 28  
 0940.12.70.00.... H40 15  
 0940.13.49.00.... B30 3  
 0940.13.61.00.... H40 41  
 0940.19.52.00.... G20 25  
 0940.20.36.00.... G10 33  
 0940.22.09.00.... J30 36  
 0940.23.09.00.... H20 15  
 0940.24.31.00.... B10 32  
 0940.24.31.00.... H10 27  
 0940.24.31.00.... J10 30  
 0940.29.94.00.... B11 45  
 0940.32.42.00.... C40 7  
 0940.34.11.00.... G20 6  
 0940.34.51.00.... C40 15  
 0940.34.91.00.... G10 31  
 0940.51.60.00.... H20 24  
 0940.52.21.00.... C30 12  
 0940.52.97.00.... H30 9  
 0940.52.99.00.... H30 7  
 0940.57.81.00.... C20 12  
 0940.63.44.00.... G10 7  
 0940.64.53.00.... B10 2  
 0940.65.11.00.... B41 21  
 0940.65.25.00.... B41 33\*  
 0940.66.82.00.... H10 4

0940.66.82.00.... J10 3  
 0940.67.91.00.... H40 40  
 0940.72.61.00.... F11 25  
 0940.72.62.00.... F11 26  
 0940.72.63.00.... F11 27  
 0940.72.66.00.... F11 25A  
 0940.73.81.00.... B11 50  
 0940.74.26.00.... H40 14  
 0940.74.41.00.... D20 14  
 0940.74.91.00.... C20 11A  
 0940.86.41.00.... B21 10  
 0940.96.01.00.... C20 15  
 0942.18.11.00.... A10 2-11  
 0942.18.16.00.... A10 14-24  
 0942.19.21.00.... A10 2  
 0942.19.23.00.... A10 14  
 0942.20.20.00.... A10 16  
 0942.20.21.00.... A10 19  
 0942.21.40.00.... A10 15  
 0942.21.43.00.... A10 3  
 0942.22.20.00.... A10 18  
 0942.22.60.00.... A10 17  
 0942.22.80.00.... A10 23  
 0942.22.83.00.... A10 10  
 0942.24.81.00.... A10 9  
 0942.24.98.00.... A10 22  
 0942.26.02.00.... A10 5  
 0942.89.81.00.... A10 11  
 0944.10.15.00.... A10 33-35  
 0944.10.34.00.... A10 35-37  
 0944.10.60.00.... A10 38-40  
 0944.20.14.00.... A10 33  
 0944.20.34.00.... A10 36  
 0944.20.60.00.... A10 39  
 0944.20.71.00.... A10 41  
 0944.30.14.00.... A10 34\*  
 0944.30.21.00.... A10 37\*  
 0944.30.60.00.... A10 40\*  
 0944.30.68.00.... A10 42\*  
 0944.51.16.00.... A10 35  
 0944.51.64.00.... A10 38  
 0944.51.68.00.... A10 43  
 0944.80.19.00.... A10 41-43  
 0944.90.61.00.... C20 38  
 0948.90.01.00.... D20 18\*  
 0951.11.18.00.... B31 25  
 0951.11.19.00.... C41 21  
 0951.51.18.00.... B31 26\*  
 0951.51.19.00.... C41 22\*  
 0952.13.03.00.... C41 4  
 0952.21.06.00.... B31 10  
 0954.11.81.00.... C41 1  
 0954.12.72.00.... B31 11  
 0954.31.01.00.... B31 15  
 0954.31.01.00.... C41 15

TEIL-NR.

SEITE NR.

TEIL-NR.

SEITE NR.

0954.31.22.00.... B31 13  
 0954.31.22.00.... C41 7  
 0954.31.80.00.... C41 5  
 0954.32.10.00.... B31 16  
 0954.32.10.00.... C41 16  
 0954.62.42.00.... C41 13  
 0954.69.92.00.... K11 59\*  
 0954.69.93.00.... K11 60\*  
 0955.12.33.00.... B31 5  
 0955.31.16.00.... B31 4  
 0955.51.70.00.... J60 11  
 0955.51.71.00.... J60 10  
 0955.51.72.00.... J60 3  
 0955.51.99.00.... J60 13  
 0955.60.33.00.... B31 6  
 0955.60.43.00.... C41 6  
 0955.91.10.00.... B31 8  
 0955.91.10.00.... C41 2  
 0955.96.08.00.... B31 9\*  
 0955.96.08.00.... C41 3\*  
 0972.12.11.00.... K21 36  
 0972.14.16.00.... K21 58  
 0972.14.26.00.... K21 33  
 0972.14.33.00.... K21 63  
 0972.14.33.00.... K21 63+65  
 0972.14.44.00.... K21 38  
 0972.14.56.00.... K20 31  
 0972.16.26.00.... K20 29  
 0972.16.36.00.... K21 62  
 0972.16.86.00.... K21 61+62  
 0972.31.04.00.... K21 37  
 0972.38.14.00.... K21 65\*  
 0972.38.15.00.... K21 69\*  
 0972.38.49.00.... K21 68  
 0972.38.50.00.... K21 64  
 0972.46.01.00.... K20 19  
 0972.46.02.00.... K21 61  
 0972.51.04.00.... K20 22  
 0972.51.36.00.... K20 21  
 0972.60.01.00.... K21 35  
 0972.60.01.00.... K21 60  
 0972.62.11.00.... K20 32  
 0972.62.11.00.... K21 49  
 0972.62.11.00.... K21 67  
 0972.62.12.00.... K20 30  
 0972.62.12.00.... K21 34  
 0972.62.12.00.... K21 48  
 0972.62.12.00.... K21 59  
 0972.64.01.00.... J60 14  
 0972.64.02.00.... K21 66  
 0972.64.04.00.... C41 1A\*  
 0974.10.01.00.... K20 1  
 0974.10.01.00.... K21 39  
 0974.10.02.00.... K20 9  
 0974.10.02.00.... K21 51

0974.10.40.00.... K20 16  
 0974.10.40.00.... K20 16-18  
 0974.20.07.00.... K20 11\*  
 0974.20.07.00.... K20 3\*  
 0974.20.07.00.... K21 41\*  
 0974.20.07.00.... K21 53\*  
 0974.20.26.00.... K20 17\*  
 0974.20.38.00.... K20 10\*  
 0974.20.38.00.... K20 2\*  
 0974.20.38.00.... K21 40\*  
 0974.20.38.00.... K21 52\*  
 0974.42.01.00.... K20 12  
 0974.42.01.00.... K20 4  
 0974.42.01.00.... K21 42  
 0974.42.01.00.... K21 54  
 0974.46.01.00.... K21 70\*  
 0980.10.04.00.... H10 32-47  
 0980.10.05.00.... J10 35-52  
 0980.12.03.00.... H10 32-43  
 0980.12.04.00.... J10 33-47  
 0980.14.02.00.... H10 32\*  
 0980.14.03.00.... J10 35\*  
 0980.20.15.00.... H10 36\*  
 0980.20.15.00.... J10 39\*  
 0980.22.10.00.... H10 33\*  
 0980.22.10.00.... J10 36\*  
 0980.22.13.00.... H10 34\*  
 0980.22.13.00.... J10 37\*  
 0980.22.19.00.... H10 35\*  
 0980.22.19.00.... J10 38\*  
 0980.30.11.00.... H10 41\*  
 0980.30.11.00.... J10 44\*  
 0980.30.17.00.... H10 39\*  
 0980.30.17.00.... J10 42\*  
 0980.31.71.00.... H10 42\*  
 0980.31.71.00.... J10 45\*  
 0980.40.05.00.... H10 38\*  
 0980.40.05.00.... J10 41\*  
 0980.40.08.00.... H10 37\*  
 0980.40.08.00.... J10 40\*  
 0980.51.10.00.... H10 40\*  
 0980.51.10.00.... J10 43\*  
 0980.51.14.00.... H10 43\*  
 0980.51.14.00.... J10 46\*  
 0980.60.01.00.... J10 47\*  
 0980.68.01.00.... J10 52\*  
 0982.10.02.00.... H40 28  
 0982.20.06.00.... B10 4  
 0982.25.05.00.... D50 15  
 0990.46.02.00.... B21 9-12  
 0990.46.05.00.... B21 9-11  
 0990.46.06.00.... B21 9  
 0990.46.07.00.... B21 12  
 0994.10.31.00.... H30 42  
 0994.10.32.00.... H30 43

TEIL-NR.

SEITE NR.

TEIL-NR.

SEITE NR.

0995.10.01.00....	H10	14	1105.81.06.00....	B20	1-2
0995.10.01.00....	J10	15	1105.81.06.01....	B20	1
0995.10.33.00....	H10	15	1109.02.01.21....	A10	27
0995.10.33.00....	J10	16	1109.04.02.14....	B11	46+47
0995.10.34.00....	H10	16	1109.07.01.25....	B30	2
0995.10.34.00....	J10	17	1109.14.07.09....	E10	15
1101.22.08.18....	H20	31	1109.14.07.20....	E10	21
1101.23.02.00....	H40	22-26	1109.14.07.26....	E10	27
1101.23.02.01....	H40	22	1109.14.51.26....	E10	43
1101.23.02.05....	H40	23	1109.16.02.23....	D50	9
1103.22.11.22....	G10	17-23	1109.17.02.05....	D50	5
1103.43.01.01....	C40	1	1109.21.02.28....	H10	12
1103.43.01.23....	C40	12	1109.22.01.01....	H20	1
1103.81.91.01....	B20	3	1109.22.01.06....	H20	2
1104.22.18.36....	H10	8	1109.22.01.15....	H20	9-13
1104.22.18.36....	J10	7	1109.22.01.18....	H20	11
1105.05.01.05....	B30	8	1109.22.01.24....	H20	16-21
1105.07.02.01....	B30	11	1109.22.01.27....	H20	18+19
1105.07.02.07....	B30	12	1109.22.01.37....	H20	26
1105.07.02.09....	B30	14	1109.22.01.42....	H20	4-8
1105.07.02.11....	B30	16	1109.22.04.02....	H30	5
1105.22.06.00....	G20	1-7	1109.22.11.03....	G10	1+2
1105.22.06.01....	G20	1	1109.22.11.25....	G10	14
1105.22.11.02....	G10	1-9	1109.22.11.58....	G10	24
1105.22.11.06....	G10	3-5	1109.22.12.14....	H30	31
1105.22.11.08....	G10	4	1109.25.01.01....	H50	1
1105.22.11.13....	G10	9	1109.25.01.05....	H50	4-10
1105.29.03.13....	J30	4-13	1109.25.01.05....	J40	4-9
1105.29.03.14....	J30	4-7	1109.25.01.10....	H50	7-10
1105.29.03.15....	J30	4	1109.25.01.10....	J40	6-9
1105.29.03.19....	J30	8-11	1109.25.01.44....	H50	18
1105.29.03.20....	J30	8	1109.25.01.44....	J40	27-29
1105.29.03.21....	J30	9	1109.25.01.48....	H50	8
1105.29.03.22....	J30	10	1109.25.01.48....	J40	6
1105.29.03.23....	J30	11	1109.26.51.36....	H60	5
1105.29.03.33....	J10	13	1109.26.51.36....	J50	5
1105.29.03.37....	J30	14-17	1109.26.51.45....	H60	6
1105.29.03.39....	J30	15	1109.26.51.45....	J50	6
1105.29.03.44....	J30	20	1109.27.02.13....	J10	11
1105.29.03.48....	J30	23	1109.28.01.01....	J40	1
1105.29.03.49....	J30	24-28	1109.29.01.01....	J30	1
1105.29.03.52....	J30	26	1109.29.01.66....	J30	5
1105.29.03.58....	J30	29	1109.29.01.70....	J30	31-35
1105.29.05.21....	J40	15-21	1109.29.01.71....	J30	31
1105.29.05.22....	J40	15	1109.32.02.07....	E20	26-29
1105.29.05.28....	J40	19	1109.32.02.18....	E20	20-21
1105.29.05.32....	J40	24	1109.32.02.22....	E20	22
1105.29.05.39....	J40	31	1109.42.01.30....	C20	5
1105.29.10.00....	G20	23-28	1110.22.05.35....	H50	11
1105.29.10.01....	G20	23	1110.22.05.35....	J40	10-12
1105.29.10.13....	G20	24	1110.22.11.01....	G10	1-13
1105.29.10.16....	G20	28	1110.22.11.59....	G10	10-13
1105.29.12.00....	J21	30	1110.22.11.60....	G10	10
1105.29.12.18....	J21	31	1115.16.01.29....	D50	19
1105.29.16.11....	J21	19	1115.22.01.27....	H10	8-11

TEIL-NR.	SEITE NR.	TEIL-NR.	SEITE NR.
1115.22.01.27....	J10 7-10	1116.16.02.48....	D50 21*
1115.22.16.13....	H30 1	1116.22.03.12....	H20 29
1115.81.03.01....	B11 61	1116.22.04.24....	H30 13
1116.02.01.01....	A10 1	1116.22.04.33....	H30 11
1116.02.02.01....	A10 29	1116.22.04.34....	H30 12
1116.03.00.00....	B10 1-37	1116.22.07.00....	H30 24-41
1116.03.01.00....	B10 1	1116.22.07.01....	H30 24
1116.03.02.02....	B10 5	1116.22.07.08....	H30 27
1116.03.02.05....	B10 9	1116.22.07.20....	H30 35
1116.03.02.06....	B10 7	1116.22.07.24....	H30 37
1116.03.02.31....	B10 36	1116.22.14.00....	H30 18-23
1116.03.02.31....	K11 40	1116.22.14.01....	H30 15
1116.03.02.40....	B10 8	1116.22.14.05....	H30 19
1116.03.02.41....	B10 8	1116.26.01.01....	G20 8
1116.04.03.01....	B11 49	1116.26.03.10....	K10 8
1116.04.03.03....	B11 51	1116.26.04.16....	H60 4
1116.04.03.11....	B11 57	1116.26.04.16....	J50 4
1116.04.07.01....	B11 38	1116.26.05.01....	H60 1
1116.04.07.35....	B11 59	1116.26.31.06....	G20 20
1116.04.08.01....	B11 41	1116.29.03.01....	J20 1-4
1116.04.09.01....	B11 44	1116.29.04.01....	J21 11
1116.05.01.01....	B30 1	1116.29.04.04....	J21 12
1116.14.01.01....	D30 1-26	1116.29.04.08....	J21 15
1116.14.01.40....	D30 18	1116.29.04.09....	J21 16
1116.14.01.46....	D30 13A*	1116.29.04.23....	J21 23
1116.14.01.48....	D30 31	1116.29.04.26....	J21 24
1116.14.02.01....	D20 1	1116.29.04.27....	J21 11-18
1116.14.02.15....	D20 13	1116.29.15.05....	G20 10-15
1116.14.02.19....	D20 15	1116.29.15.13....	G20 11
1116.14.02.33....	D20 4	1116.29.16.01....	J50 1
1116.14.02.35....	D20 21*	1116.29.51.15....	J21 32
1116.14.03.00....	K10 1-5	1116.33.01.01....	B40 1
1116.14.03.05....	K10 1	1116.33.02.01....	B40 5
1116.14.06.00....	K10 6+7	1116.33.03.01....	F10 1
1116.14.06.01....	K10 6	1116.33.03.10....	F10 4
1116.14.07.07....	D40 13	1116.33.03.27....	F10 10
1116.14.08.01....	C10 1	1116.33.03.36....	F10 18
1116.14.09.00....	E10 1-43	1116.33.03.37....	F10 19
1116.14.09.03....	E10 2	1116.33.03.39....	F10 21
1116.14.09.10....	E10 7	1116.33.03.46....	F11 28
1116.14.09.12....	E10 9	1116.33.03.49....	F11 31
1116.14.09.37....	E10 29	1116.33.03.55....	F11 33
1116.14.09.44....	E10 36	1116.33.03.77....	F10 17
1116.14.09.53....	E10 42	1116.33.03.79....	F11 30*
1116.14.09.56....	E10 24	1116.33.03.88....	F10 14
1116.14.09.61....	E10 39	1116.33.03.89....	F10 13
1116.14.10.12....	K11 44	1116.33.03.91....	F10 18
1116.14.10.24....	K11 42	1116.33.03.92....	F10 18
1116.14.10.33....	K11 36	1116.33.03.93....	F10 20
1116.14.11.01....	D40 5-12	1116.33.03.94....	F10 18
1116.14.11.25....	D40 5	1116.33.03.95....	F10 18
1116.16.00.00....	D50 1-20	1116.33.04.15....	K11 31
1116.16.01.00....	D50 1	1116.33.04.18....	K11 32*
1116.16.02.13....	D50 11	1116.33.04.21....	K11 34*
1116.16.02.24....	D50 18	1116.33.05.33....	E20 18-19

TEIL-NR.	SEITE NR.	TEIL-NR.	SEITE NR.
1116.33.05.43....	E20 14	1120.42.06.18....	C20 20
1116.33.06.01....	B40 11	1120.42.06.30....	C20 24
1116.33.06.14....	B40 15	1120.42.06.35....	C20 25
1116.33.06.19....	B41 18	1120.42.11.01....	C20 28
1116.33.06.26....	B41 20	1120.42.11.12....	C20 30
1116.33.06.33....	B41 23	1120.42.12.00....	C20 1-6
1116.33.06.37....	B41 25	1120.42.13.01....	C20 18
1116.33.06.41....	B41 26	1120.42.90.00....	*C30 22*+23
1116.33.06.49....	B41 32	1120.42.90.01....	C30 22*
1116.33.06.60....	B41 34*	1120.42.91.01....	C20 34
1116.33.06.64....	B41 36	1120.42.91.10....	C20 37
1116.33.06.72....	B40 12	1120.45.00.00....	C41 1-23
1116.42.04.16....	C30 18	1120.45.02.22....	B31 20
1116.44.00.00....	C40 1-25	1120.45.02.22....	C41 18
1116.51.06.01....	K11 46	1120.45.02.23....	B31 18
1116.51.06.03....	K11 47	1120.45.02.23....	C41 19
1116.51.06.04....	K11 48	1120.63.09.00....	K21 51-57
1116.51.06.06....	K11 49	1120.72.00.00....	H40 1-47
1116.51.06.12....	K11 51	1120.72.01.01....	H40 1-5
1116.51.07.01....	K10 11	1120.72.01.03....	H40 2-4
1116.51.07.06....	K10 12	1120.72.05.01....	H40 33-36
1116.51.07.06....	K10 19	1120.72.05.02....	H40 33+34
1116.51.07.18....	K10 15	1120.72.05.15....	H40 42
1116.51.08.01....	K10 18	1120.72.08.01....	H40 6
1116.51.08.18....	K10 22	1120.72.10.00....	H40 27-32
1116.51.08.27....	K10 25	1120.72.10.01....	H40 27
1116.51.09.01....	K11 28	1121.03.10.01....	B10 24-28
1116.63.06.22....	K20 24	1121.03.10.01....	H10 20-24
1116.63.06.56....	K20 27	1121.03.10.01....	J10 23-27
1116.80.03.18....	B22 9	1121.34.10.01....	F11 54
1116.80.03.28....	B22 11	1121.34.10.05....	F11 55
1116.80.03.29....	B22 12	1121.51.02.01....	K10 2
1116.87.05.11....	B31 7-9	1121.63.01.00....	K20 1-8
1116.87.06.01....	B31 21	1121.63.01.07....	K20 5
1116.87.06.17....	B31 24	1121.63.01.07....	K21 43
1118.09.03.01....	B30 27	1121.63.01.08....	K20 6
1118.63.02.00....	K20 9-15	1121.63.02.07....	K21 55
1118.63.02.07....	K20 13	1121.63.04.00....	K20 19+20
1119.33.04.31....	F11 43-45	1121.63.08.00....	K21 39-46
1119.33.04.37....	F11 43-53	1121.63.08.08....	K21 44
1119.33.04.43....	F11 46	1121.81.01.01....	B21 5
1119.33.04.50....	F11 50	1122.03.10.10....	B10 29
1119.33.04.56....	F11 53	1122.04.08.12....	B11 42
1120.21.01.01....	H10 1	1122.51.12.01....	K11 55
1120.21.03.11....	H10 25	1122.51.97.01....	K11 58-60* .
1120.21.03.11....	J10 28	1122.51.97.03....	K11 58*
1120.21.03.20....	H10 28	1122.80.01.01....	B22 1
1120.21.03.20....	J10 31	1122.80.03.01....	B22 2
1120.24.01.14....	J60 15	1122.80.03.05....	B22 3
1120.27.01.01....	J10 1	1122.89.00.00....	B21 1-12
1120.42.02.10....	C30 6-8	1122.89.01.01....	B21 1
1120.42.02.12....	C30 6	1124.05.05.20....	B31 14
1120.42.03.01....	C20 7	1124.05.05.20....	C41 8
1120.42.04.01....	C30 15	1124.07.04.06....	B30 26
1120.42.04.20....	C30 20	1124.07.04.07....	B30 26

TEIL-NR.	SEITE NR.
1305.24.01.01....	J60 1
1305.26.01.06....	G20 10
2101.05.07.01....	B21 7
2101.25.02.15....	H10 5*
2101.25.02.15....	J10 4

TEIL-NR.	SEITE NR.
2101.42.13.01....	C30 1
3153.07.04.01....	B11 63
3154.07.04.02....	B11 64
5111.05.02.10....	B30 6

www.bonnhof.com

[www.bonhof.com](http://www.bonhof.com)