

UNTVANGEN

12.10.1977



- Aufsammelpressen
- Ballen-Wurfgeräte
- Rollpressen
- Zwei- und
- Dreiseitenklipper
- Stalldungstreuer
- Ladewagen
- Mähwerke



Ersatzteilliste

AP 52  
AP 52 D

## Die Fabrik-Nummer

Ihrer Aufnahmepresse ist zur dem nebenstehend gezeigten Nummern-Schild angeben. Garantiefälle, Ersatzteilbestellungen und Rückfragen können ohne Angabe der Fabrik-Nummer nicht bearbeitet werden. Bitte tragen Sie deshalb diese Nummer gleich nach Auslieferung der Maschine herein:



## Inhalt

	Seite		Seite
Radachse .....	2	Binderwellen-Positionierung .....	36
Räder .....	2	Logerrahmen .....	38
Unterlegkeil .....	2	Binderantriebswelle .....	38
Gestell .....	4	Verdrillapparat .....	40
Spannvorrichtung .....	6	Nadelschwinge .....	42
Zugvorrichtung .....	8	Drahtbindenmodell .....	42
Gelenkwellenstütze .....	8	Drahtführung .....	44
Schwingscheibe mit Kupplung .....	10	Drahtbehälter .....	44
Getriebe .....	12	Querrördertrisch .....	44
Raffer-Antriebsgelenk .....	12	Rafferkasten .....	48
Aufsammler-Antriebsgelenk .....	12	Raffer und Querrörder .....	52
Pleuellager .....	12	Aufsammlerantrieb .....	54
Gelenkwelle .....	14	Aufsammlergestell .....	54
Weilwinkel-Gelenkwelle .....	16	Seitenbleche .....	56
Rollenkolben .....	18	Segmentbleche .....	56
Raffer- und Querrörderantrieb .....	20	Niederhalterreden .....	56
Nadelsteuerung .....	22	Schwingungsdämpfer .....	56
Balanzdrehler und Zubehör .....	22	Wickelschutz .....	56
Getriebene Binderroustlösung .....	22	Zinkenstrommel .....	58
Garnbindung .....	24-34	Trommellagerung .....	58
Binderkupplung .....	24	Aufsammler-Hebevorrichtung .....	60
Bindersperrfeder .....	24	Aufsammlerfederung .....	60
Lagerrahmen .....	26	Schutzvorrichtungen .....	62
Garnsteuerung .....	26	Wagenanhangung .....	64
Nadelschwinge .....	28	Strohschurre .....	64
Garnbindenmodell .....	28	Ladeschurre .....	64
Garnführung .....	30	Ballenabwurfvorrichtung .....	64
Garnbremse .....	30	Werkzeug .....	64
Knüpferrapparat .....	32	Lackierung und Beschriftung .....	64
Binderantriebswelle .....	34	Beleuchtung .....	66
Drahtbindung .....	36-44	Teil-Nr. Verzeichnis .....	68
Binderkupplung .....	36	Vertreteranschriften .....	72

## WICHTIGER HINWEIS

Diese Ersatzteilliste umfaßt die Typen AP 52 (Garnbindung) und AP 52 D (Drahtbindung). Wenn nicht anders angegeben, beziehen sich Text und Bilder auf beide Typen. Die Seiten 36-44 gelten nur für die AP 52 D.

Erfüllungsort für Lieferung und Zahlung ist Wolfenbüttel. Gelieferte Ersatzteile bleiben unser Eigentum bis zur vollständigen Bezahlung. Der Ersatzteilversand erfolgt aus organisatorischen Gründen per Nachnahme. Größtseratz während der Garantiezeit liefern wir nur bei Einsendung des reklamierten Teils mit vollständigem Garantietrang. Die Abbildungen sind für Form und Ausführung nicht verbindlich.

Nachdruck nicht gestattet - alle Rechte sowie technische Änderungen vorbehalten. Copyright 1977 by Gebüder Welger, Wolfenbüttel Printed in Western Germany

## Ersatzteilliste

### Teil-Nummern

stehen immer mit dem entsprechenden Bild auf einer Doppelseite. Die lfd. Nummern erleichtern das Auffinden. Ein nach der lfd. Nr. kennzeichnet nicht abgebildete Teile, denen ein erklärender Hinweis folgt. Teile ohne lfd. Nr. gehören stets zum vorhergehenden Teil mit lfd. Nr. Manche Teile haben eine eingepreßte oder eingegossene Nummer, die nach Zusammenbau mit anderen Teilen nicht mehr mit der hier aufgeführten übereinstimmt. In solchen Fällen ist die Teil-Nummer dieser Liste maßgebend.

Das Teil-Nr. Verzeichnis auf Seite 68 dient zum schnellen Aufsuchen von Teilen, deren Nummer bekannt ist.

Läßt sich die Teil-Nummer nicht feststellen, dann ist der Bestellung eine Beschreibung oder Skizze mitzugeben.

Die Abkürzung &kt bedeutet Sechskant während zusammengesetzte Ersatzteile öfter mit kpl. entsprechend komplett bezeichnet sind.

ist von der lfd. Nummer abhängig und vielfach durch besondere Vermerke ergänzt oder eingeschränkt.

muß zur Vermeidung von Irrtümern und Fehllieferungen folgende Angaben enthalten:

- **Type und Fabrik-Nummer der Aufnahmepresse** (am Nummernschild der Maschine nachsehen)
- **Teil-Nummer, Benennung und gewünschte Stückzahl des Ersatzteils** (in dieser Liste feststellen)
- **gewünschte Lieferart des Ersatzteils** (Post, Frachtgut, Express)
- **volle Anschrift des Bestellers** (unbedingt mit Postleitzahl)

Ersatzteilbestellungen bitten wir beim zuständigen Händler bzw. Maschinenlieferanten aufzugeben.

## GERÜDER WELGER WOLFENBÜTTEL

Anschrift: 3340 Wolfenbüttel, Postfach 560 Fernschreiber: 09 56 39  
Fernsprecher: Wolfenbüttel 0 53 31 - 4 04 / 1 Drahtwort: welger wolfenbüttel

Lfd. Nr.	Teil-Nr.	Benennung	Stck.	Lfd. Nr.	Teil-Nr.	Benennung	Stck.
<b>Radachse</b>							
1	1122.02.01.01	Achse	1	28	M10x25 DIN 933-8.8	6 kt-Schraube	10
2-11	1109.02.01.80	Achsstummel kpl.	1		M 10 DIN 934-8	6 kt-Mutter	10
2	1109.02.01.81	Achsstummel	1	11	DIN 126	Scheibe	10
3	1109.02.01.82	Radnabe	1		A 10 DIN 127	Federring	10
4	30206 DIN 720	Kegelrollenlager	1	<b>Räder</b>			
5	1109.02.01.84	Lamellenring	1	29+30+31	1115.02.03.01	Rad kpl. Normalbereifung	1
6	30204 DIN 720	Kegelrollenlager	1	32+33+34	1115.02.03.05	Rad kpl. Normalbereifung	1
7	M18x1,5 DIN 936-8	Kronenmutter	1	35+36+37	1115.02.90.01	Rad kpl. Zusatzbereifung	1
8	4x35 DIN 94	Splint	1	38+39+40	1115.02.90.05	Rad kpl. Zusatzbereifung	1
9	1109.02.01.88	Radkapsel	1	29	7,00-12 Impl. 4 PR	Reifen	1
10	1109.02.01.89	Radbolzen	5	30*	7,00-12	Schlauch	1
11	A 14 DIN 74 361	Kegelbundmutter	5	31	1115.02.03.04	Scheibenrad	1
12	M12x90 DIN 931-8.8	6 kt-Schraube	1	32	10,0/75-15 Impl. 6 PR	Reifen	1
14	0320.73	Sicherungsmutter	1	33*	10-15	Schlauch	1
15-25	1115.02.01.57	Achsstummel kpl.	1	34	1115.02.03.08	Scheibenrad	1
15	1115.02.01.46	Achsstummel	1	35	8,00-12 Impl. 4 PR	Reifen	1
16	1115.02.01.59	Radnabe	1	36*	8,00-12	Schlauch	1
17	1115.02.01.48	Kegelrollenlager	1	37	1115.02.03.04	Scheibenrad	1
18	1115.02.01.49	Labyrinthring	1	38	11,5/80-15 Impl. 6 PR	Reifen	1
19	1115.02.01.50	Stößring	1	39*	11,5-15	Schlauch	1
20	1115.02.01.51	Kegelrollenlager	1	40	1115.02.90.08	Scheibenrad	1
21	M24x1,5 DIN 937	Kronenmutter	1	<b>Unterlegkeil</b>			
22	5x45 DIN 94	Splint	1	41	1121.02.95.01	Unterlegkeil	2
23	1115.02.01.66	Radkappe	1	42	1121.02.95.02	Unterlegkeilhalter	2
24	1115.02.01.55	Radbolzen	6	43*	M5x16 DIN 84-4.8	Zylinderschraube zu Nr. 42	4
25	A M18x1,5 DIN 74361	Kugelbundmutter	6		M 5 DIN 934-8	6 kt-Mutter	4
26	M16x110 DIN 931-8.8	6 kt-Schraube	1		R 5.8 DIN 440	Scheibe	4
27	0320.74	Sicherungsmutter	1		A 5 DIN 127	Federring	4

1121-126

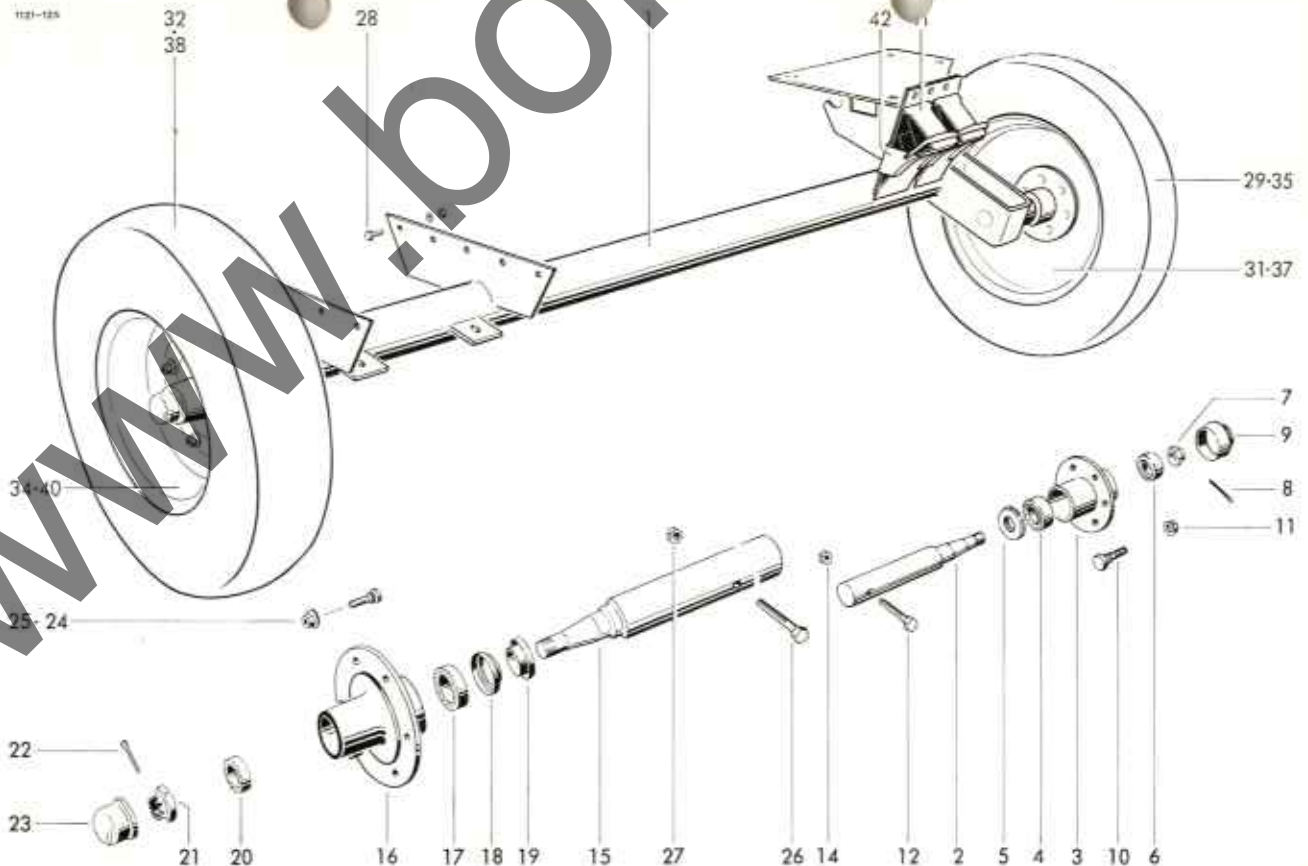

Lfd. Nr.	Teil-Nr.	Benennung	Stück.	Lfd. Nr.	Teil-Nr.	Benennung	Stück.
<b>Gestell</b>							
1-38	1122.03.00.00	Gestell	1	14-18	1121.03.10.01	Rückhalter kpl.	2
1	1122.03.01.01	Grundkörper	1	14	0736.81	Rückhalter	2
2	1121.03.03.01	Schiene	1	15	0328.37	Anschlag	2
3	M10x35			16	0328.39	Hülse	2
	DIN 603-8.8	Flachrundschraube	5	17	0328.35	Scheibe	2
	M 10 DIN 934-8	6 kt-Mutter	5	18	M8x25 DIN 933-8.8	6 kt-Schraube	2
	10,5 DIN 7349	Scheibe	5		A 8 DIN 127	Federring	2
	A 10 DIN 127	Federring	5	19	1122.03.10.10	Halter	1
4	1121.03.03.07	Beilage n. Bedarf 1 mm dick	1	20	17 DIN 1441	Scheibe	2
	1121.03.03.08	Beilage n. Bedarf 3 mm dick	1	21	4x25 DIN 94	Splint	2
5	1121.03.03.12	Schiene	1	22	0341.54	Zugfeder	3
6	M10x25			23	M8x25 DIN 933-8.8	6 kt-Schraube	2
	DIN 603-8.8	Flachrundschraube	5		M 8 DIN 934-8	6 kt-Mutter	4
	M 10 DIN 934-8	6 kt-Mutter	5		9 DIN 126	Scheibe	4
	A 10 DIN 127	Federring	5		A 8 DIN 127	Federring	4
7*	1121.03.03.07	Beilage n. Bedarf bei Drahtmaschinen		24-28	1122.03.11.01	Rückhalter kpl.	1
8	M12x40			24	0736.80	Rückhalter	1
	DIN 933-8.8	6 kt-Schraube	2	25	0328.38	Anschlag	1
	M 12 DIN 934-8	6 kt-Mutter	2	26	0328.39	Hülse	2
9	1121.03.04.01	Führungsschiene	1	27	0328.36	Scheibe	1
10	M10x25			28	M8x25 DIN 933-8.8	6 kt-Schraube	2
	DIN 604-3.6	Senkschraube	2		A 8 DIN 127	Federring	2
	M 10 DIN 934-8	6 kt-Mutter	2	29	16h11x60x53		
	A 10 DIN 127	Federring	2		DIN 1434	Bolzen	1
11	1122.03.05.01	Messer	1	30	17 DIN 1441	Scheibe	1
12	M10x35			31	4x25 DIN 94	Splint	1
	DIN 603-8.8	Flachrundschraube	4	32	8h11x55x48		
	M 10 DIN 934-8	6 kt-Mutter	4		DIN 1433	Bolzen	1
	10,5 DIN 7349	Scheibe	4	33	2x12 DIN 94	Splint } nur bei Draht	2
	A 10 DIN 127	Federring	4				
13	M12x45						
	DIN 933-8.8	6 kt-Schraube	4				
	M 12 DIN 934-8	6 kt-Mutter	4				
	A 12 DIN 127	Federring	4				

Fortsetzung Seite 6

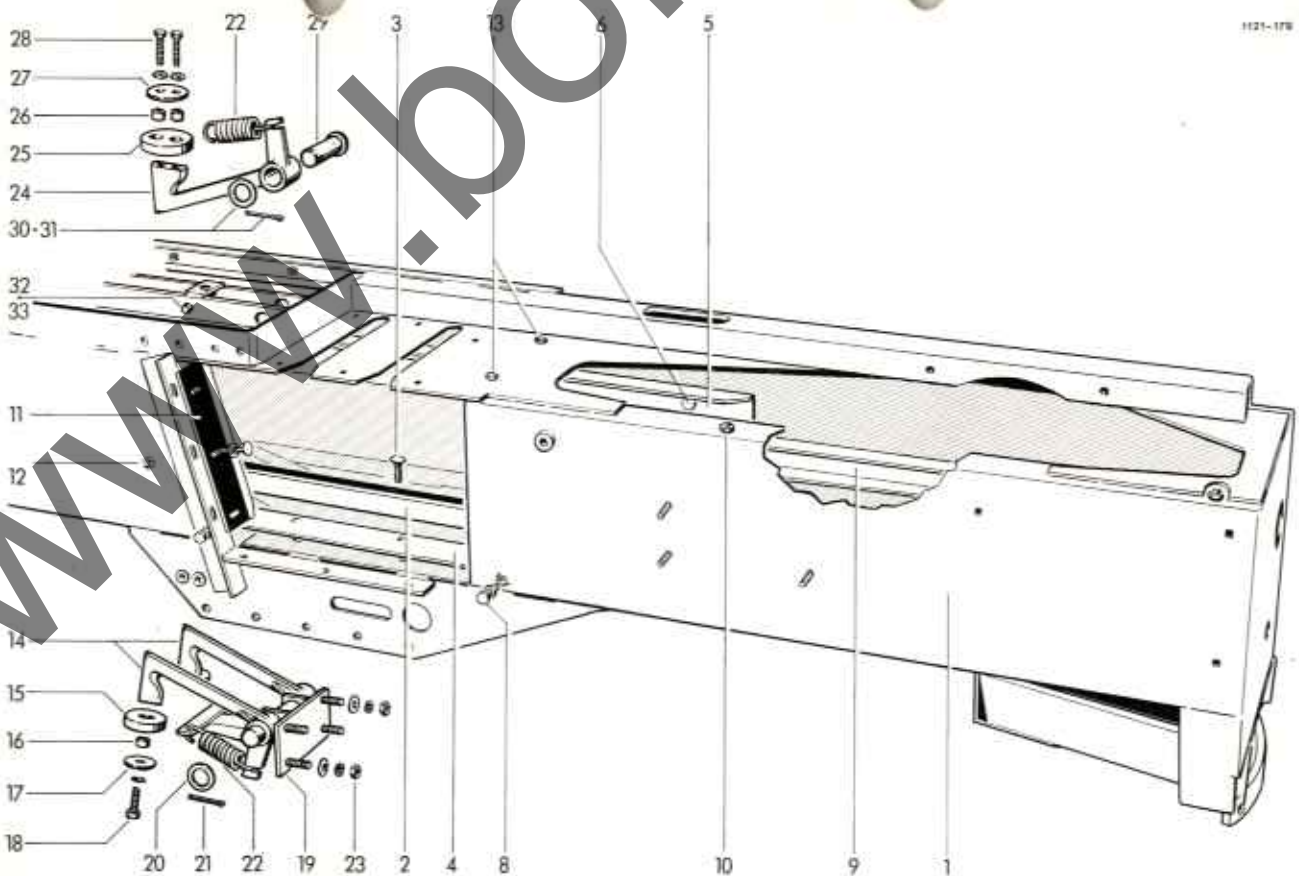

1121-170

Lfd. Nr.	Teil-Nr.	Benennung	Stck.	Lfd. Nr.	Teil-Nr.	Benennung	Stck.
34	0339.31	Schuppenblech	2	39	1122.04.01.10	Zugfeder	2
35	M10x25 DIN 603-8.8	Flachrundschraube	8	40	1109.04.02.06	Kurbel	2
	M 10 DIN 934-8	6 kt-Mutter	8	41	21 DIN 125	Scheibe	2
	A 10 DIN 127	Federring	8	42	1122.04.02.01	Spannschiene	1
36	0324.59	Scheibe	8	43	5x24 DIN 1481	Spannhülse	1
37	0336.32	● Ballenbremse	2	44*	1122.04.04.01	Zwischenstück zu Nr. 39	2
38	A M8x25 DIN 87-4.8	● Senkschraube	6	45*	M12x30 DIN 933-8.8	6 kt-Schraube zu Nr. 44	2
	M 8 DIN 934-8	● 6 kt-Mutter	6		M 12 DIN 934-8	6 kt-Mutter	2
	A 8 DIN 127	● Federring	6		A 12 DIN 127	Federring	2

### Spannvorrichtung

● = bei Sonderausführung doppelte Stückzahl

Siehe auch Seite 4

1121-181

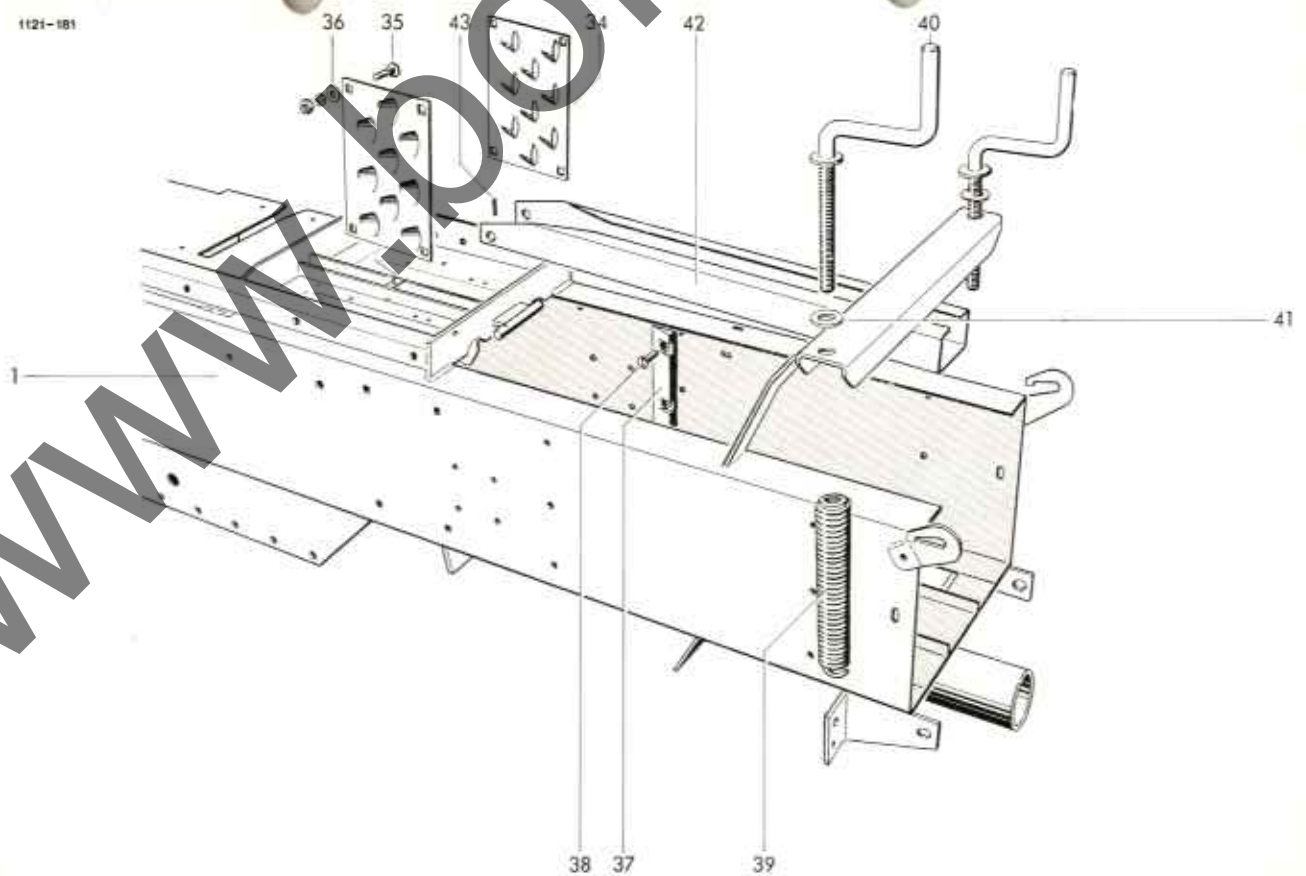

Lfd. Teil-Nr. Benennung Stck.

1	1121.05.01.01	Zugvorrichtung	1
2	1121.05.01.17	Zugrohr	1
3	31 DIN 1441	Bolzen	1
4	8x50 DIN 94	Scheibe	1
5	1109.07.01.25	Splint	2
6	0340.39	Arretierbolzen	1
7-16	26 DIN 126	Druckfeder	1
7	6x35 DIN 94	Scheibe	1
8	1105.07.02.00	Splint	1
9	1105.07.02.07	Deichselstütze	1
10	1105.07.02.10	Stützfuß	1
11-13	1105.07.02.11	Bolzen	1
11	1105.07.02.12	Splint	2
12	5x30 DIN 94	Spindel	1
13	1105.07.02.09	Axial-Rillenkugellager	1
14	1105.07.02.10	Kurbel kpl.	1
15	1105.07.02.11	Kurbelknopf	2
16	F 50 DIN 319	Federling	1
17	A 12 DIN 127	Spannhülse	1
18	6x40 DIN 1481	6-kt-Schraube	3
19	M12x20 DIN 433-8.8	Scheibe zu Nr. 9, 8 mm dick	1
20	0325.20	Zugöse für Bolzen 20	1
21*	1105.05.90.00	Zugöse für Bolzen 30	1
22*	1105.05.03.00	6-kt-Schraube	3
	M16x65 DIN 601-3.6	6-kt-Mutter	3
	A 16 DIN 127	Federling	1
	2101.05.07.00	Anhängebolzen 20 $\varnothing$ mit Nr. 20	1
	1115.05.91.00	Anhängebolzen 30 $\varnothing$ mit Nr. 20	1
	0327.78	Federsicherung für Bolzen 20	1
	0327.91	Federsicherung für Bolzen 30	1
	0324.26	Scheibe zu Nr. 10, 3 mm dick	1
	0324.79	Scheibe zu Nr. 10, 2 mm dick	1

**Gelenkwellenstütze**

23	1118.09.03.01	Stützgabel
24	16h 11x80x75 DIN 1435	Bolzen
25	B 16 DIN 137	Federscheibe
26	17 DIN 125	Scheibe
	4x25 DIN 94	Splint

X = noch Bedarf

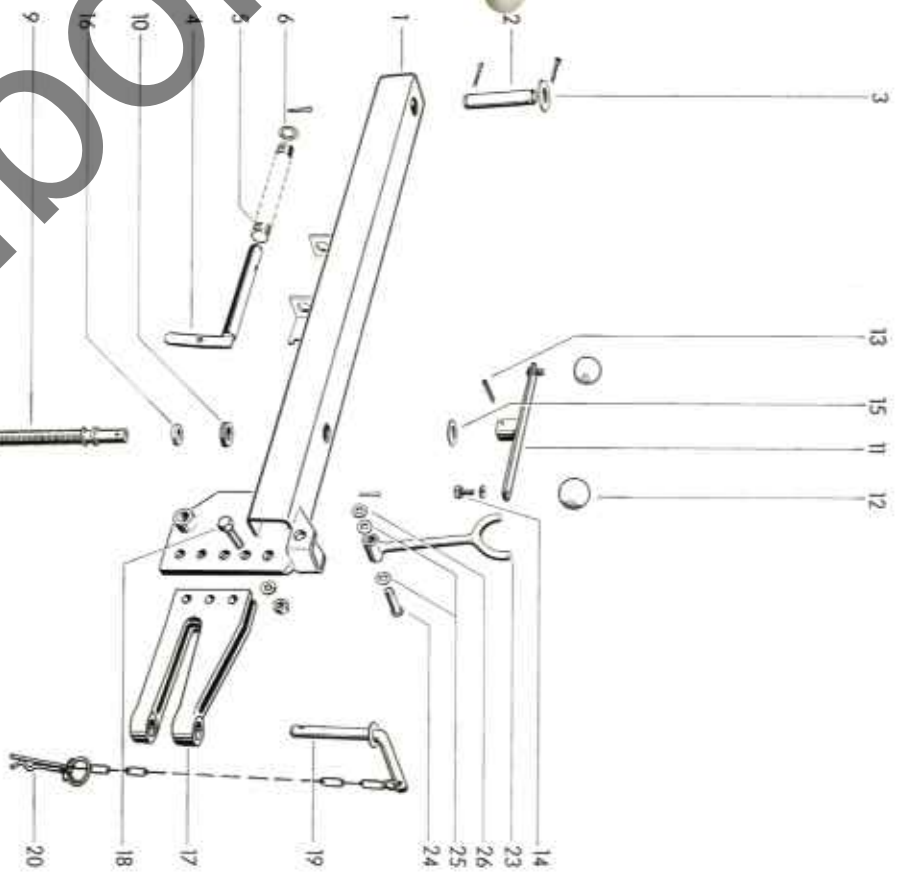

1121-4

Lfd. Nr.	Teil-Nr.	Benennung	Stck.	Lfd. Nr.	Teil-Nr.	Benennung	Stck.
<b>Schwungscheibe mit Kupplung</b>							
1	1121.14.01.01	Schwungscheibe kpl. mit Nr. 2+18	1	12	M16x50		
2*	1116.14.02.03	Reibbelag mit Nr. 18	3		DIN 933-8.8	6 kt-Schraube	1
3	0701.10	Kupplungsscheibe	1		A 16 DIN 127	Federring	1
4	1116.14.02.33	Mitnehmer mit Nr. 20	1	13	1116.14.02.15	Kupplungsplatte	3
5	M7x50			14	0346.12	Kupplungsfeder	1
	DIN 931-8.8	6 kt-Schraube	1	15	1116.14.02.19	Ausgleichsscheibe	4
	M 7 DIN 934-8	6 kt-Mutter	1	16	0323.21	Flanschzapfen	1
	A 7 DIN 127	Federring	1	17	M8x55		
6	0324.31	Ausgleichsscheibe	1		DIN 931-8.8	6 kt-Schraube	8
7	6207 RS DIN 625	Rillenkugellager	1		A 8 DIN 127	Federring	8
8	0327.86	Distanzring	1	18*	-	Spezialkleber für Nr. 1 u. 2	
9	0719.11	Lagerring	1	19	0325.98	Anlaufscheibe	1
10	6207 DIN 625	Rillenkugellager	1	20	0380.15	Scherstiftbuchse	1
11	0325.90	Scheibe	1				

1121-131

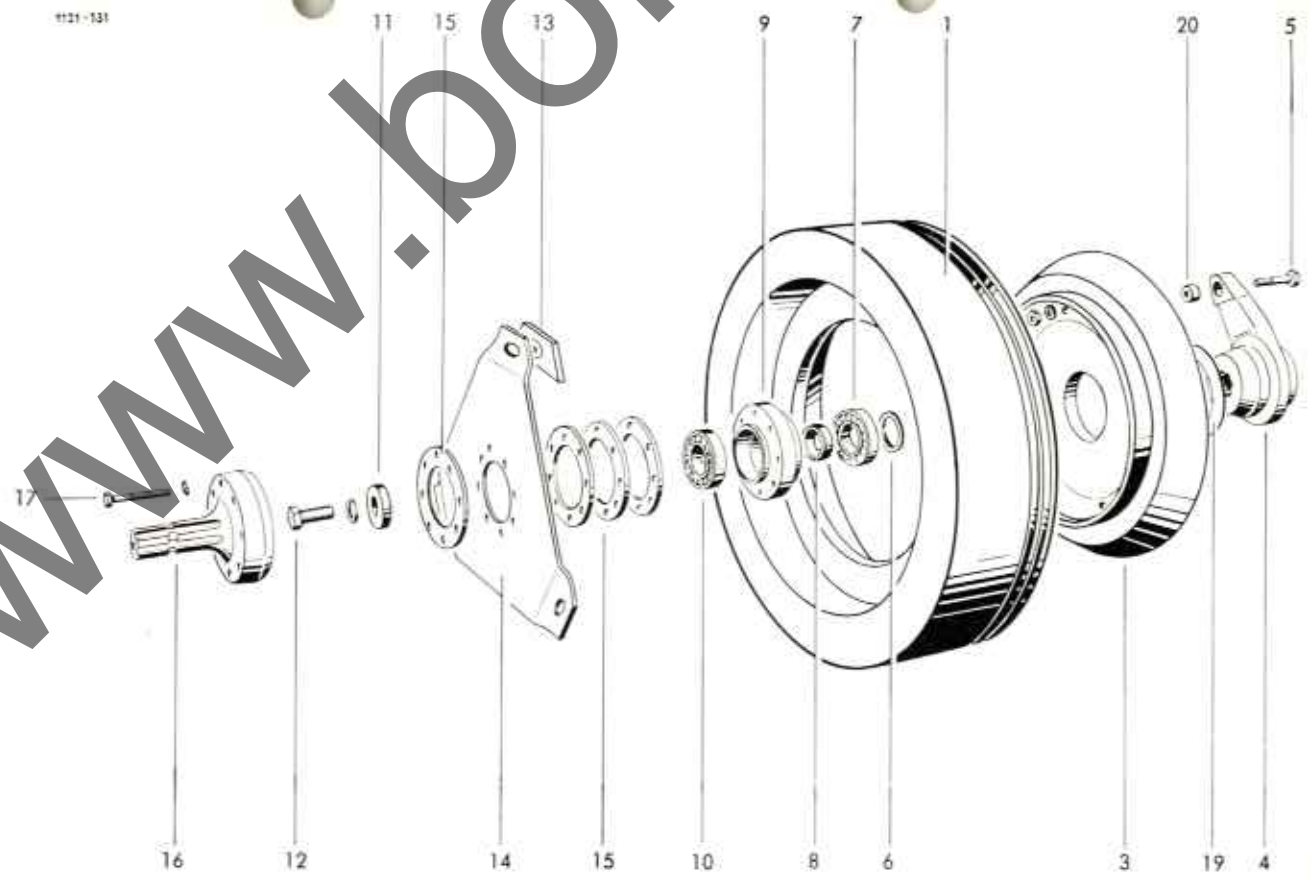

Lfd. Nr.	Teil-Nr.	Benennung	Stck.	Lfd. Nr.	Teil-Nr.	Benennung	Stck.
<b>Getriebe</b>							
1-41	1121.14.05.00	Getriebe (ersetzt 1121.14.02.00)	1	36	63x80x0,1 DIN 988	Paßscheibe nach Bedarf	
1	1121.14.02.01	Getriebegehäuse kpl. mit Nr. 2	1	37	63x80x0,3 DIN 988	Paßscheibe nach Bedarf	
2	0315.67	Laufbuchse	2	38	63x80x1 DIN 988	Paßscheibe nach Bedarf	
3	0307.81	Ritzelwelle	2	39	70x90x0,1 DIN 988	Paßscheibe nach Bedarf	
4	6208 DIN 625	Rillenkugellager	2	40	70x90x0,3 DIN 988	Paßscheibe nach Bedarf	
5	80x2,5 DIN 472	Sicherungsring	2	41	1121.14.02.19	Distanzscheibe	
6	0325.66	Scheibe 1 mm dick; n. Bedarf		42	1121.14.51.01	Sicherungsblech	1
7	0325.18	Scheibe 1,5 mm dick; n. Bedarf		43	M12x25 DIN 933-8.8	6 kt-Schraube	6
8	40x80x10 BAFG	Radialdichtring	2	44	M16x1,5x60 DIN 912-8.8	Zylinderschraube	4
9	0307.55	Tellerrad	1		M16x1,5 DIN 934-8	6 kt-Mutter	4
10	0307.63	Tellerrad	1	44a	A 16 DIN 127	Federring	4
11	0325.82	Ausgleichsscheibe 0,05; 0,1; 0,3 mm dick; n. Bedarf	1		1121.14.51.13	Hülse	1
12	M8x30 DIN 7984-8.8	Zylinderschraube Inbus-plus	12	<b>Raffer-Antriebsgelenk</b>			
	A 8 DIN 127	Federring	12	45	0336.42	Mitnehmer	1
13	320 14x DIN 720	Kegelrollenlager	1	46	M16x70 DIN 931-8.8	6 kt-Schraube	1
14	1121.14.02.20	Offfangring	1	47	1121.14.06.03	Sicherungsblech	1
15	302 10A DIN 720	Kegelrollenlager	1	48	M12x30 DIN 933-8.8	6 kt-Schraube	2
16	0320.20	Gewindebolzen	1		A 12 DIN 127	Federring	2
17	1121.14.05.60	Sicherungsblech	1	49-53	1121.14.06.07	Kreuzgelenk kpl. mit Nr. 50	1
18	0719.07	Getriebegehals	1	49	21.02.00	Kreuzgarnitur	1
19	0307.56	Ritzelwelle	1	50	27x1,5 DIN 472	Sicherungsring	4
20	302 10A DIN 720	Kegelrollenlager	1	51	0714.79	Flanschgabel	1
21	6209 ZJV	Nilosring	1	52	0714.80	Gelenkgabel	1
22	6209-2RS DIN 625	Rillenkugellager	1	53	M16x50 DIN 933-8.8	6 kt-Schraube	1
23	0325.68	Scheibe	1		A 16 DIN 127	Federring	1
24	KM 9	Nutmutter	1	<b>Aufsammler-Antriebsgelenk</b>			
25	MB 9	Sicherungsblech	1	54	0336.43	Mitnehmer	1
26	0325.86	Ausgleichsscheibe 0,2; 0,5; 0,05 mm dick; n. Bedarf	1	55	M16x70 DIN 931-8.8	6 kt-Schraube	1
26a	0328.32	Ausgleichsscheibe	6	56	1121.14.06.03	Sicherungsblech	1
27	M12x30 Tensilock	Sicherungsschraube	6	57	M10x40 DIN 933-8.8	6 kt-Schraube	3
28	1121.14.05.40	Deckel mit Nr. 29	1	58	M 10 DIN 934-8	6 kt-Mutter	3
29	162x190x12 BA	Radialdichtring	1	59	A M10 DIN 429-04	6 kt-Mutter	3
30	A6,5x9,5 DIN 7603	Dichtring Leder	1	60	GCZ 57s	Gelenkscheibe	1
31	M6x16 DIN 7985	Linsenschraube	1	<b>Pleuellager</b>			
32	0730.32	Kurbel mit Nr. 32a	1	61	0719.07	Pleuelkopf	1
32a	M12x80 DIN 933-8.8	6 kt-Schraube	1	62	22207 HL DIN 635	Pendelrollenlager	1
	M 12 DIN 934-8	6 kt-Mutter	1	63	72x2,5 DIN 472	Sicherungsring	1
33	M12x30 DIN 933-8.8	6 kt-Schraube	8	64	C45x7x10 DIN 3760	Wellendichtring	1
33a	1121.14.05.64	Sicherungsblech	4	65	0328.27	Scheibe	1
34	M18x1,5 Keg. DIN 906-5.8	Verschlussschraube mit Magnetbolzen	6	66	M12x30 L1		
35	M18x1,5 Keg. EV 1002	Mutter	1	67	DIN 912-8.8	Zylinderschraube	1
					1121.14.04.07	Verschlussstopfen	1

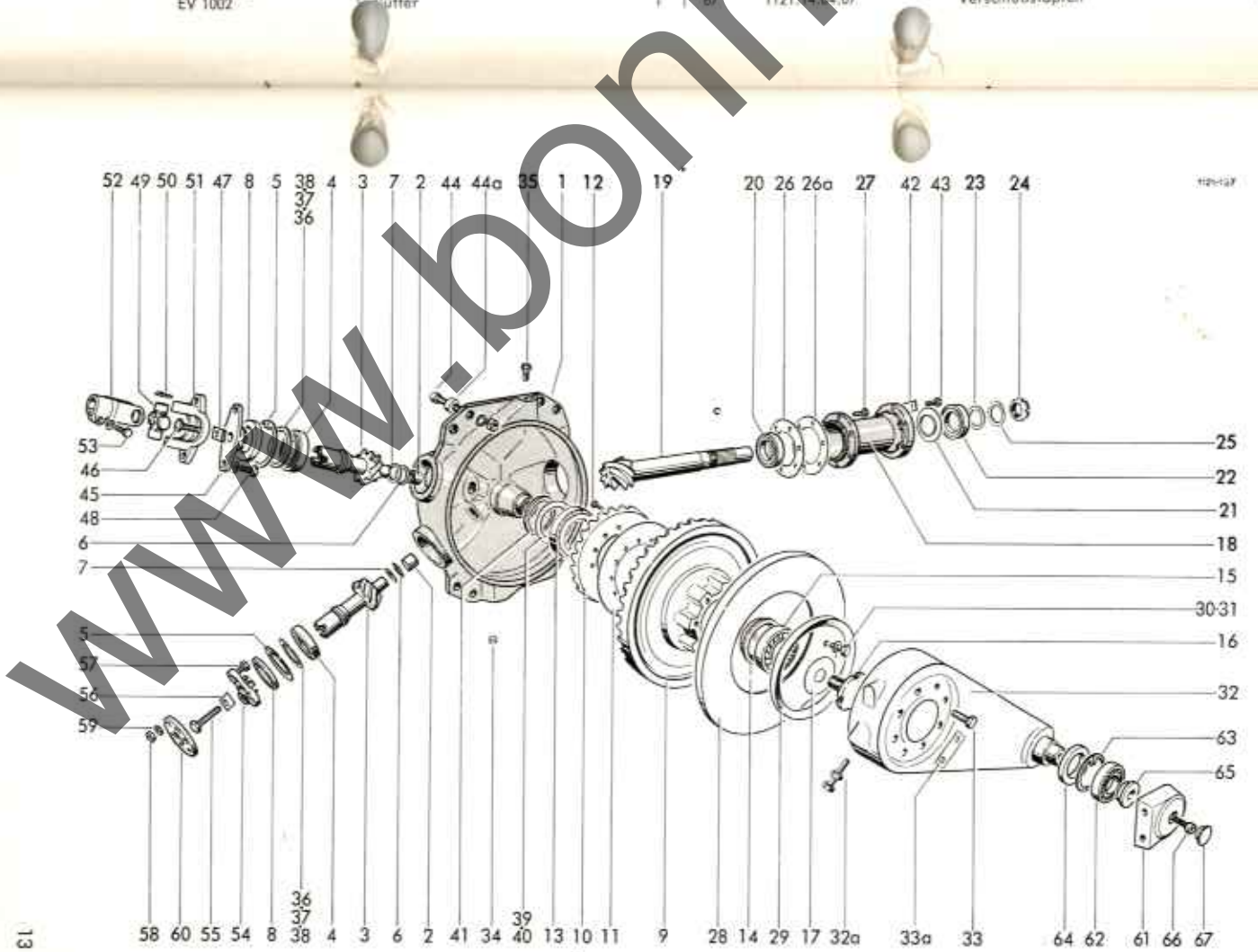

Lfd. Nr.	Teil-Nr.	Benennung	Stck.	Lfd. Nr.	Teil-Nr.	Benennung	Stck.
<b>Gelenkwelle</b>							
1-20	1105.12.04.01	Gelenkwelle	1	12	12.39.00	Innengabel	1
1	12.10.00	Aufsteckgabel mit Nr. 2-4	2	13	80.38.02	+ Innenschutzrohr	1
2	3x20 DIN 1481	Spannhülse	2	14	84.10.05	Schutztrichter Länge 115 mm	2
3	66.01.00	Druckfeder	2	15	82.83.00	Nutenring	2
4	65.01.00	Schiebestift	2	16	82.86.01	Kugelhaltering	2
5	12.00.00	Kreuzgarnitur mit Nr. 6+7	2	17	82.83.02	Haltering	2
6	12.00.50	Sicherungsring	8	18	82.83.01	Schiebering	2
7	B M8x1 DIN 71412	Kegelschmiernippel	2	19	82.36.03	Haltekette	1
8	12.38.00	Innengabel	1	20	80.39.02	+ Außenschutzrohr	1
9	10x75 DIN 1481	Spannhülse	2	21*	1105.12.91.00	<input type="checkbox"/> Gelenkwelle	1
10	75.25.15	+ Profilrohr 1 b	1				
11	75.35.15	+ Profilrohr 2 a	1				

+ Rohrlänge angeben

Sonderausführung (staubgeschützt) auf Anfrage

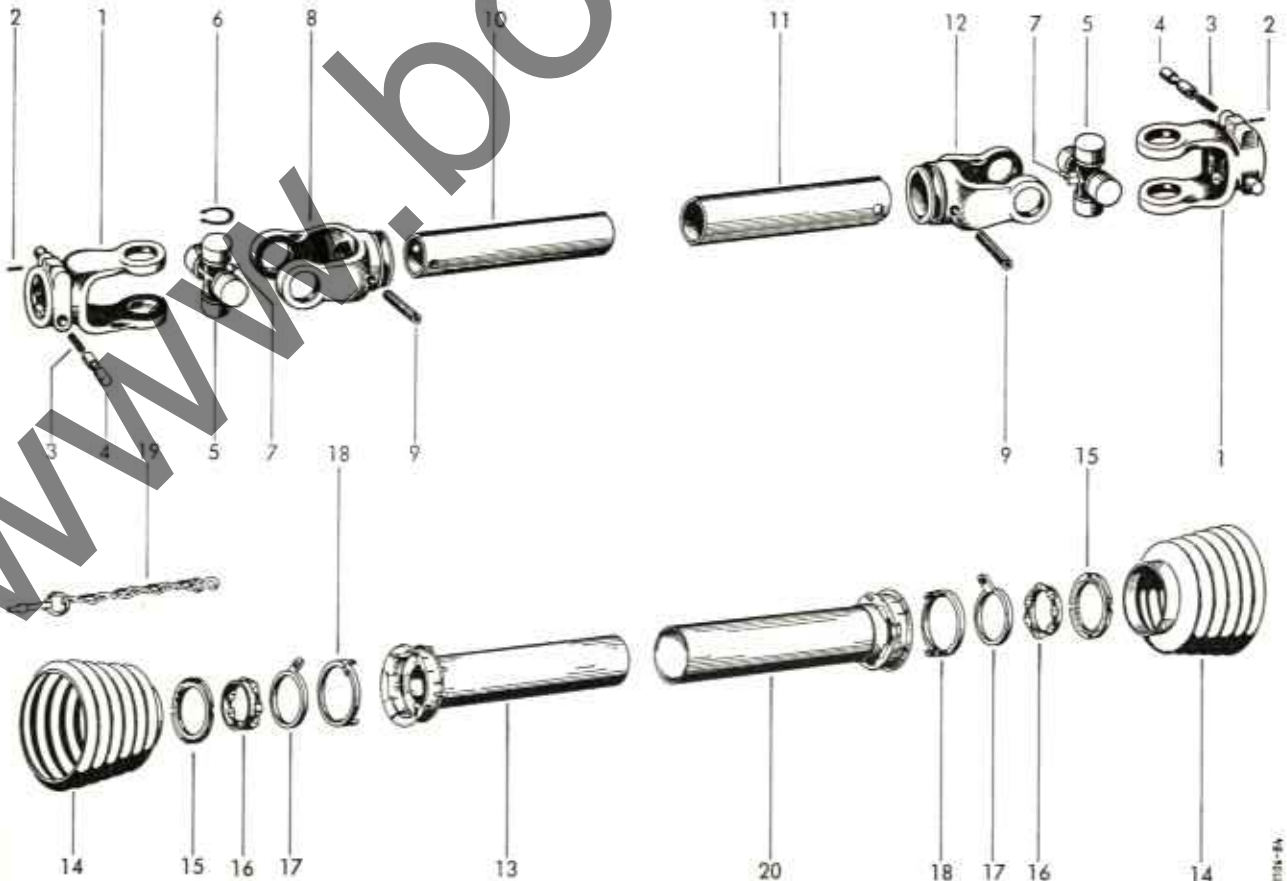

Lfd. Nr.	Teil-Nr.	Benennung	Stck.	Lfd. Nr.	Teil-Nr.	Benennung	Stck.
<b>Sonderzubehör</b>							
<b>Weitwinkel-Gelenkwelle</b>							
1-26	1115.12.90.01	Weitwinkel-Gelenkwelle	1	14	10x75 DIN 1481	Spannhülse	2
1	22.10.10	Aufsteckgabel mit Nr. 2-4	2	15	75.25.95	+ Profil 1 b GA	1
2	66.01.00	Druckfeder	2	16	75.36.15	+ Profil 2 a G	1
3	65.01.00	Schiebestift	2	17	22.12.10	Innengabel für Profil 2 a G	1
4	4x20 DIN 1481	Spannhülse	2	18-24	82.123	- Innere Schutzhälfte	1
5	22.00.00	Kreuzgarnitur mit Nr. 6+7	4	19-25	82.124	△ Äußere Schutzhälfte	1
6	62.25.00	Sicherungsring	16	18	80.38.02	+ Innenschutzrohr	1
7	B M8x1 DIN 71412	Kegelschmiernippel	6	19	82.83.01	Schiebering	2
8	22.41.00	Flanschgabel	2	20	82.83.02	Haltering	2
9	60.68.01	Gleitscheibe	4	21	82.86.01	Kugelhaltering mit Kugeln	2
10	90.01.01	Führungsscheibe	2	22	82.83.00	Nutenring	2
11	22.41.01	Flanschgabel	2	23	82.84.09	Schutztrichter	2
12	M8x30 DIN 931-8.8	6 kt-Schraube	12	24	82.84.10	Schutztrichter	2
	M 8 DIN 934-8	6 kt-Mutter	12	25	80.39.02	+ Außenschutzrohr	1
13	22.11.10	Innengabel für Profil 1 b GA	1	26	82.36.03	Haltekette	1

+ Länge angeben  
 - Länge und für „82.84.09“ und „82.84.10“ angeben  
 △ Länge und für „82.84.09“ und „82.84.10“ angeben

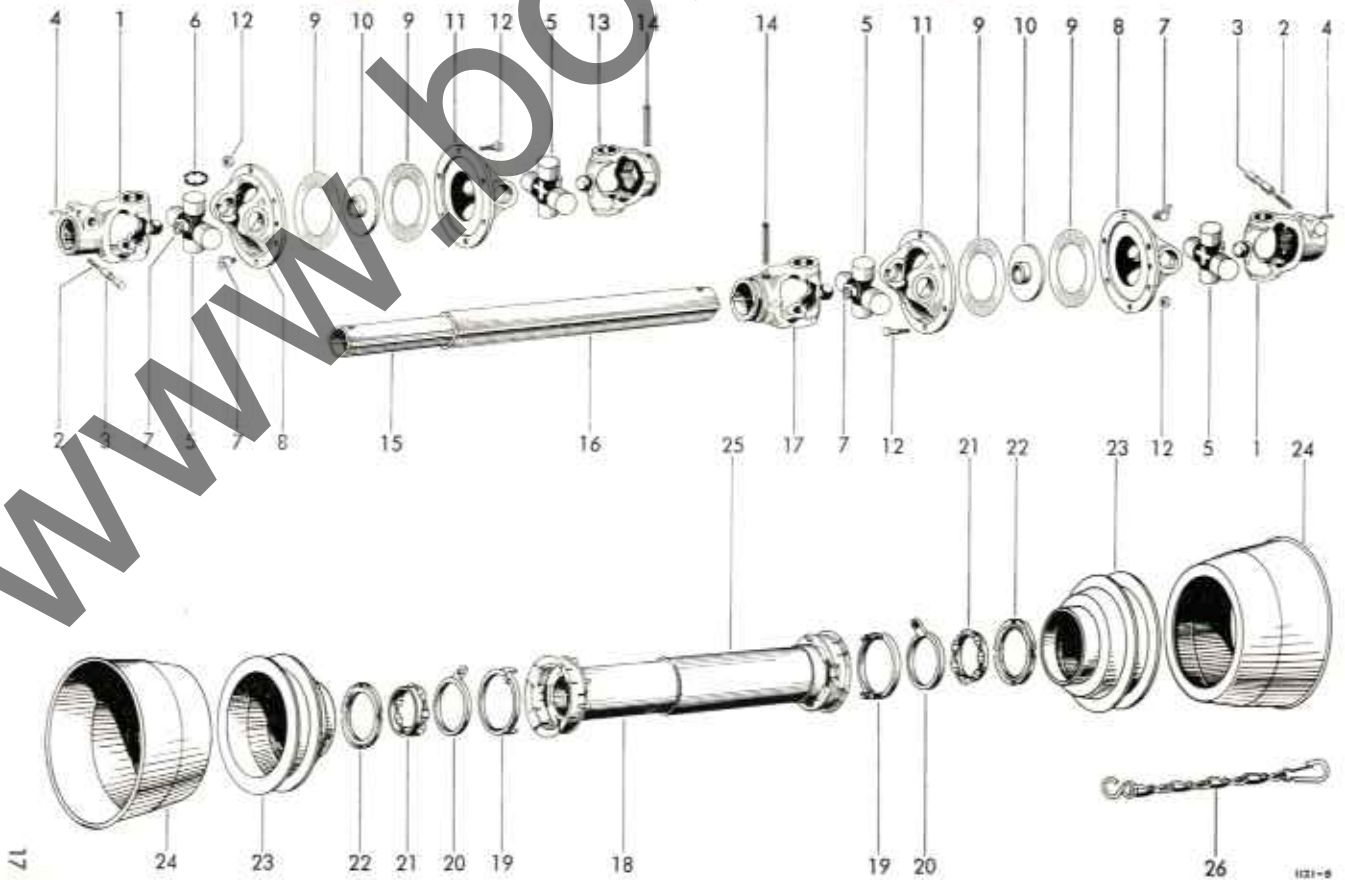

Lfd. Nr.	Teil-Nr.	Benennung	Stck.	Lfd. Nr.	Teil-Nr.	Benennung	Stck.
<b>Rollenkolben</b>							
1	1122.16.02.01	Kolbenkörper	1	17	RNA 4908 2 RS	Nadellager	2
2	1122.16.04.01	Messer	1	18	IR 40x48x40	Innenring	2
3	M10x30 DIN 933-8.8	6 kt-Schraube	4	19	62x2 DIN 472	Sicherungsring	4
	10,5 DIN 7349	Scheibe	4	20	0328.09	Filtering	2
	A 10 DIN 127	Federring	4	21	0325.45	Scheibe	2
4	1121.16.05.01	Laufrolle	4	22	0328.17	Scheibe 0,5 mm dick, nach Bedarf	
5	30x55 LSTO	Nilosring	4	23	0328.18	Scheibe 1 mm dick, nach Bedarf	
6	0328.23	Dichtscheibe	4	24	40x1,75 DIN 471	Sicherungsring	2
7	ML 2963 AV	Nilosring	4	25	1121.16.09.09	Stopfen	2
8	B M 18 DIN 439-06	6 kt-Mutter	4	26	1122.16.11.01	Kolbenseitenblech	1
	A 18 DIN 127	Federring	4	27	M8x20 DIN 933-8.8	6 kt-Schraube	4
9	1121.16.06.03	Rolle kpl.	1		A 8 DIN 127	Federring	4
10	25x1,2 DIN 471	Sicherungsring	1	28	0328.14	Scheibe	5
11	1121.16.07.01	Räumholz	1	29	M8x20 DIN 933-8.8	6 kt-Schraube	1
12	0340.25	Druckfeder	1		M 8 DIN 934-8	6 kt-Mutter	1
13	1122.16.08.01	Stange	1		9 DIN 126	Scheibe	1
14	1122.16.08.09	Bolzen	1		A 8 DIN 127	Federring	1
15	M 10 DIN 934-8	6 kt-Mutter	2	30	M6x16 DIN 933-8.8	6 kt-Schraube	1
	A 10 DIN 127	Federring	2		6.6 DIN 126	Scheibe	1
16	M12x30 DIN 933-8.8	6 kt-Schraube	2				
	A 12 DIN 127	Federring	2				

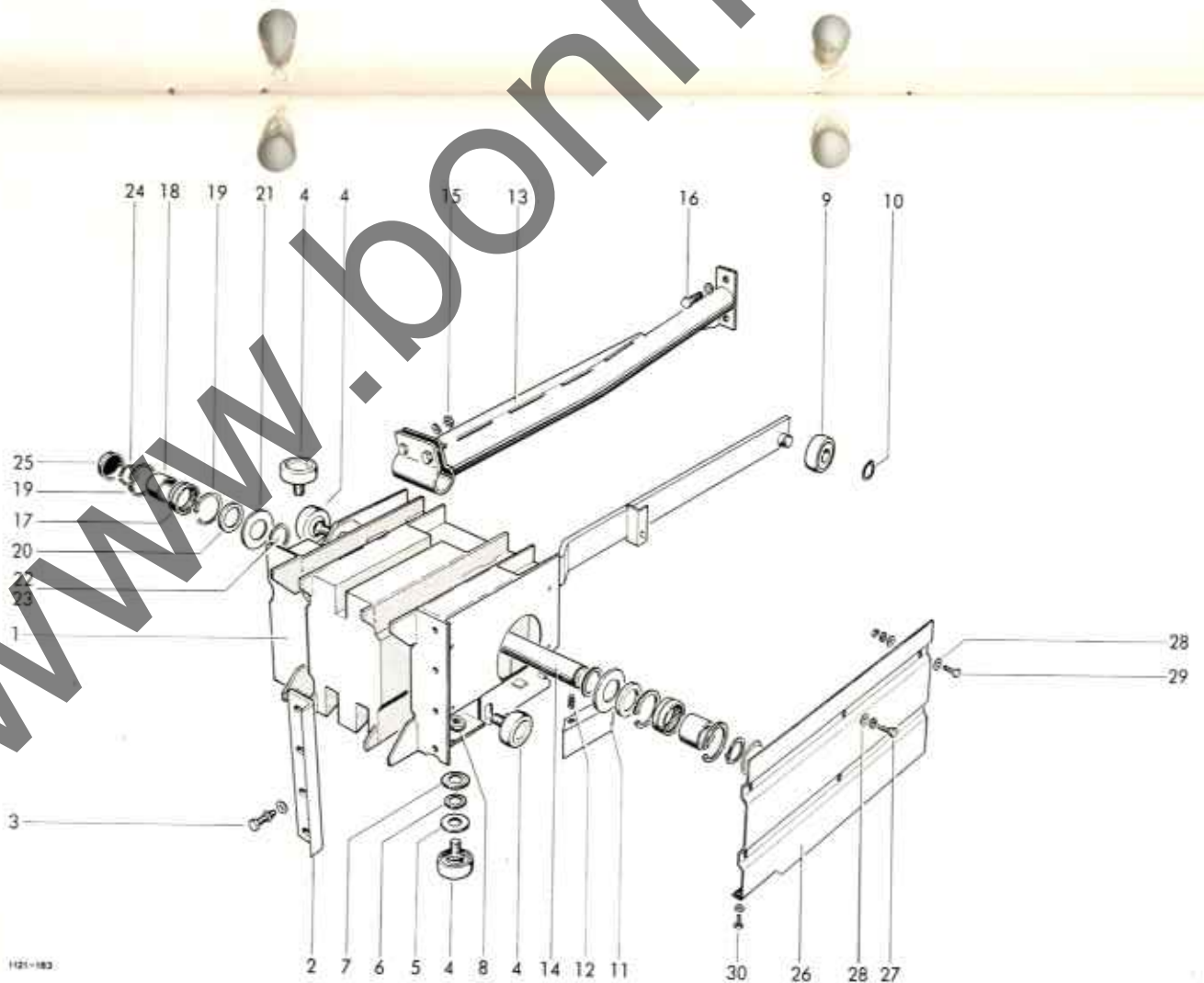

Lfd. Nr.	Teil-Nr.	Benennung	Stck.	Lfd. Nr.	Teil-Nr.	Benennung	Stck.
<b>Raffer- und Querförderantrieb</b>							
1	0719.13	Lager	2	21	M8x30 DIN 6912-8.8	Zylinderschraube	1
2	6210 RS DIN 625	Rillenkugellager	2		A 8 DIN 127	Federring	1
3	6207 RS DIN 625	Rillenkugellager	2	22	1122.20.04.08	6 kt-Welle	1
4	6208 2 RS DIN 625	Rillenkugellager	2	23	A 28 DIN 705	Stellring	1
5	50x62x0,1 DIN 988	Paßscheibe nach Bedarf		24	A M8x20 DIN 914-10.9	Gewindestift	1
6	50x62x0,3 DIN 988	Paßscheibe nach Bedarf		25	M 8 DIN 934-8	6 kt-Mutter	1
7	40x50x0,2 DIN 988	Paßscheibe	20	26	1122.20.04.05	6 kt-Welle	1
8	40x1,75 DIN 471	Sicherungsring	2	27	25x1,5 DIN 471	Sicherungsring	2
9	0307.77	Kegelritzel	2	28	M10x45 Tensilock	Sicherungsschraube	4
10	0307.76	Kegelrad	2	29	M10 Tensilock	Sicherungsmutter	4
11	80x2,5 DIN 472	Sicherungsring	2	30	M10x20 Tensilock	Sicherungsschraube	4
12	0710.54	Flanschlager	1	31	M12x32 DIN 610-8.8	6 kt-Paßschraube	4
13	0712.16	Stehlager	1	32	M 12 Tensilock	Sicherungsmutter	4
14	6208 2 RS DIN 625	Rillenkugellager	2	33	1121.20.51.14	Sperrblech	1
15	0307.74	Kegelrad	2	34	M8x20 DIN 933-8.8	6 kt-Schraube	2
16	13x30 DIN 7346	Spannhülse	2		M 8 DIN 934-8	6 kt-Mutter	2
17	40x50x0,1 DIN 988	Paßscheibe nach Bedarf			A 8 DIN 127	Federring	2
18	40x50x0,3 DIN 988	Paßscheibe nach Bedarf					
19	1121.20.03.01	Stirnrad	1				
20	1121.20.03.06	Klemmscheibe	1				



1-3	1121.22.02.01	<b>Nadelsteuerung</b>	1
1	1121.22.02.02	Nadelzugstange kpl.	1
2	M 20 DIN 934-8	Zugstange	1
3	0728.02	6 kt-Mutter	1
4	0325.18	Gabel	1
5	1116.26.51.06	Scheibe	1
6	6x40 DIN 1481	Bolzen	1
7	5x45 DIN 94	Spannhülse	1
8	8x45 DIN 1481	Splint	2
		Spannhülse	1

9	1101.22.01.45	<b>Ballenzähler und Zubehör</b>	1
10	1101.22.01.49	Ballenzähler	1
11	1101.22.01.59	Schlüssel zum Ballenzähler	1
12	M4x10 DIN 84-4.8	Federhebel zum Ballenzähler	4
	4.3 DIN 125	Zylinderschraube	4
	A M 4 DIN 439-04	Scheibe	4
13	1121.22.90.06	6 kt-Mutter	4
	1122.29.90.08	Halter für Gornmischler	1
14	A M6x16 DIN 7985	Halter für Drehmaschinen	1
	M 6 DIN 934-8	Linse	2
	6.6 DIN 126	Linse	2
	A 6 DIN 127	6 kt-Mutter	2
		Scheibe	2
		Federling	2

**Gefederte Binderauslösung**

15-18	1121.22.12.01	<b>Blattfeder kpl.</b>	1
15	-	Blattfeder nicht einzeln lieferbar	1
16	1121.22.12.02	Lagerflansch	1
17	0316.19	Laufbuchse	2
18	1121.22.12.11	Halter	1
19*	6x20 DIN 660	Halbrundniet zu Nr. 16+18	4
20-23	1121.22.12.17	Auslöseantrieb kpl.	1
20	1121.22.12.18	Zackenrod	1
21	0362.20	Transporthülse	1
22	0328.24	Scheibe	1
23	4x28 DIN 1481	Spannhülse	1
24-28	1121.22.12.26	Längsregler kpl.	1
24	1305.22.04.31	Reglerschraube	1
25	0720.01	Sterngriff-Mutter	1
26	0346.05	Feder	1
27	A 10 DIN 137	Federscheibe	1
28	A 10,5 DIN 125	Scheibe	1
29	1121.22.12.51	Platte	1
30	1121.22.12.52	Platte	1
31	M8x35 DIN 933-8.8	6 kt-Schraube	2
	A 8 DIN 127	Federling	2
32	1121.22.12.39	Schalstange	1
33	0341.07	Zugfeder	1
34	1105.22.11.13	Riegel	1
35	19 DIN 433	Scheibe	1
36	5x30 DIN 94	Splint	1
37	1121.22.12.47	Winkel	1
38	M10x20 DIN 603-8.8	Flachrundschraube	1
	A 10 DIN 934-8	6 kt-Mutter	1
	A 10 DIN 127	Federling	1
39*	5 DIN 763	Kettenglied zu Nr. 33	1
40*	R 9 DIN 440-S1	Scheibe zu Nr. 33	1
41*	M 8 DIN 934-8	6 kt-Mutter zu Nr. 33	2

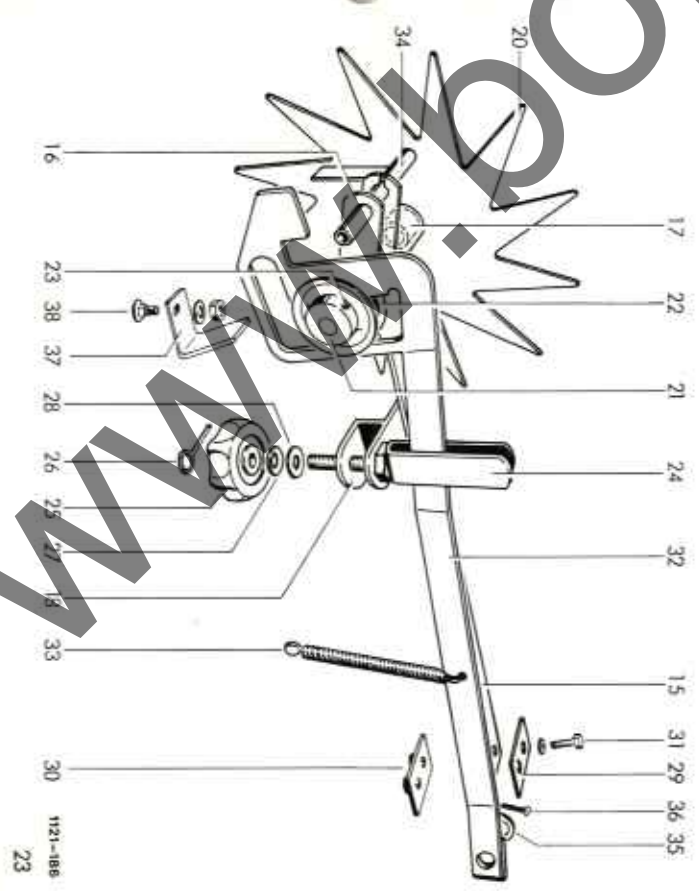
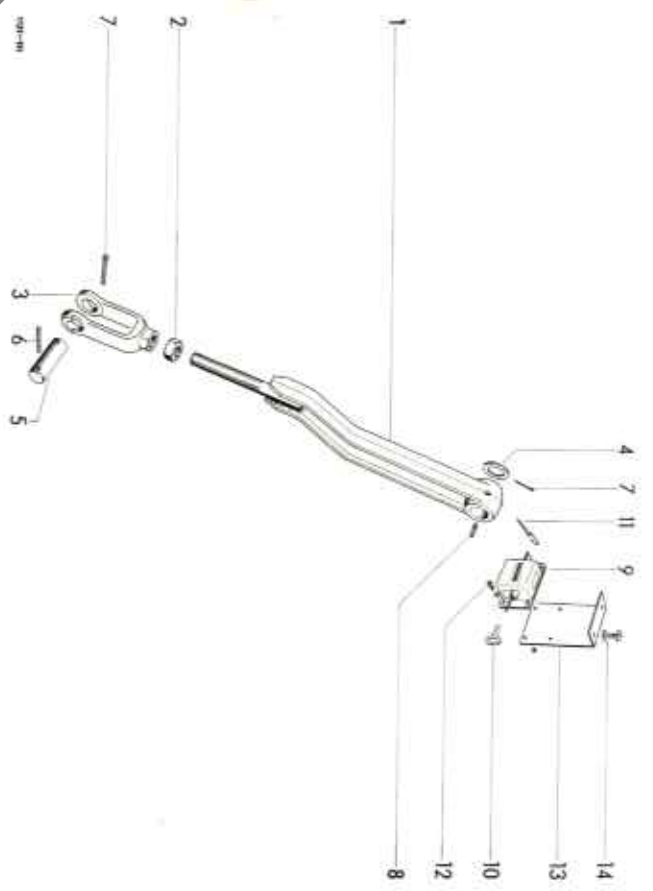

Lfd. Nr.	Teil-Nr.	Benennung	Stck.	Lfd. Nr.	Teil-Nr.	Benennung	Stck.
<b>Binderkupplung</b>							
1-6	1121.25.02.01	Binderantriebsrad kpl.	1	19	1121.25.02.38	Bolzen	1
1	-	Binderrad nicht einzeln lieferbar		20	5x30 DIN 94	Splint	2
2	1121.25.02.06	Einsatz	1	21	0324.04	Scheibe	1
3	M8x16 DIN 7991-8.8	Senkschraube	2	22	1121.25.02.43	Hebel	1
4	1121.25.02.08	Kurvenrolle	1	23	19 DIN 433	Scheibe	1
5	M 8 DIN 934-8 A 8 DIN 127	6 kt-Mutter Federring	1	24	0341.48	Zugfeder	1
6*	D 6 DIN 71412	Einschlagnippel zu Nr. 1	1	25	A10x8x32 DIN 6885	Paßfeder	1
7-11	1121.25.02.14	Kupplungsfeder kpl.	1	26	1121.25.02.56	Bolzen kpl. mit Nr. 27+28	1
7	0344.68	Blattfeder	1	27	1121.25.02.08	Kurvenrolle	1
8	1121.25.02.08	Kurvenrolle	1	28	9 DIN 126	Scheibe	1
9	9 DIN 126	Scheibe	1	<b>Bindersperrfeder</b>			
10	8.4 DIN 7349	Scheibe	1	29	1121.25.03.01	Federträger	1
11	M 8 DIN 934-8 A 8 DIN 127	6 kt-Mutter Federring	1	30	0344.55	Blattfeder	1
12	1121.25.02.23	Mitnehmer kpl. mit Nr. 13+14	1	31	1121.25.03.07	Federlasche	1
13	0315.97	Laufbuchse	1	32	0340.03	Druckfeder	1
14	C 6 DIN 71412	Einschlagnippel	1	33	M10x90 DIN 931-8.8	6 kt-Schraube	1
15	M12x40 DIN 603-3.6 M 12 DIN 934-8 A 12 DIN 127	Flachrundschraube 6 kt-Mutter Federring	2 2 2	34	M10x35 DIN 933-8.8	6 kt-Schraube	1
16	8x45 DIN 1481	Spannhülse	1	35	M10x30 DIN 933-8.8	6 kt-Schraube	1
17	1121.25.02.33	Arretierhebel kpl. mit Nr. 19	1	36	11.5 DIN 126	Scheibe	3
18	A 6 DIN 71412	Einschlagnippel	1	37	0320.72	Sicherungsmutter	2

1021-113

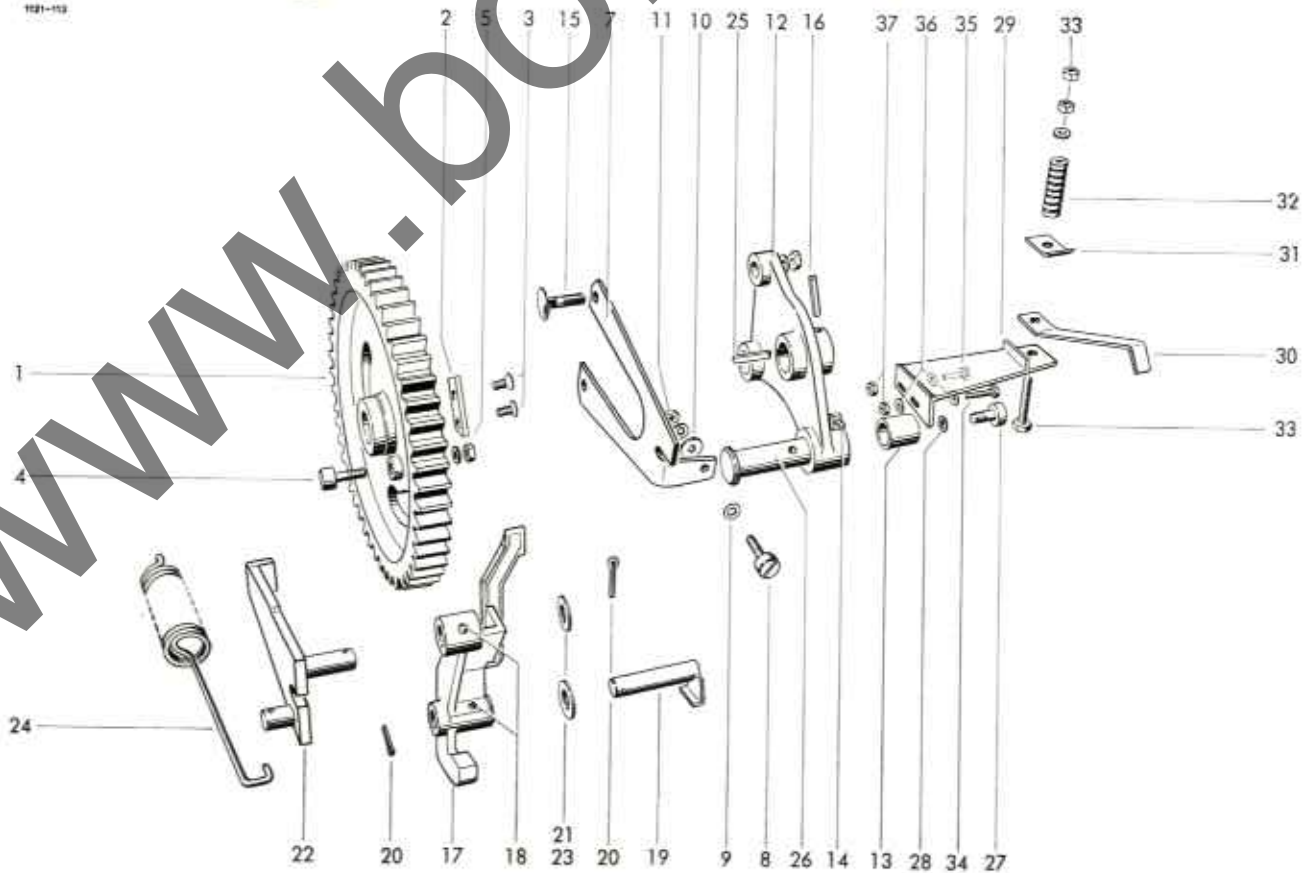

Std. Teil-Nr. Benennung Stück

**Lagerahmen für Garnbinder**

1	1121.21.01.01	Stützlager mit Nr. 2	1
2	0315.76	Laufbuchse	1
3	1121.21.01.07	Lagerstütze	1
4	1121.21.01.12	Binderrahmen-Halter	1
5	1122.21.01.13	Binderrahmen-Halter	1
6	1121.21.51.02	Beilage 2 mm dick, n. Bedarf	1
7	1121.21.51.03	Beilage 1 mm dick, n. Bedarf	1
8	M10x25 DIN 603-8.8	Flachrundschraube	2
9	11 DIN 126	Scheibe	7
10	M 10 Stover-8	Sicherungsmutter	7
11	M10x30 DIN 933-8.8	6-Kt-Schraube	5
12	M8x20 DIN 603-8.8	Flachrundschraube	2
13	M 8 Stover-8	Sicherungsmutter	2
14	M8x25 DIN 933-8.8	6-Kt-Schraube	2
	M 8 DIN 934-8	6-Kt-Mutter	2
	A 8 DIN 127	Federring	2

**Garnsteuerung**

15	1122.22.07.48	Gestänge kpl. mit Nr. 16-20	1
16	1121.25.02.08	Kurvenrolle	1
17	9 DIN 126	Scheibe	1
18	M 8 DIN 934-8	6-Kt-Mutter	1
	A 8 DIN 127	Federring	1
19	5x32 DIN 94	Splint	2
20	22 DIN 126	Scheibe	2
21	1121.22.01.14	Garnanleger	2
22	1121.22.01.18	Lagerscheibe	2
23	1121.22.01.19	Garnführungsplatte	2
24	M8x30 DIN 603-3.6	Flachrundschraube	2
	9 DIN 126	Scheibe	2
25	0320.71	Sicherungsmutter	2
26	M8x20 DIN 603-3.6	Flachrundschraube	2
	M 8 DIN 934-8	6-Kt-Mutter	2
	A 8 DIN 127	Federring	2
27	0320.91	Stiftschraube	2
28	ASL 13 DIN 71802	Winkelgelenk	2
29	M 8 DIN 934-8	6-Kt-Mutter	2
30	M 8 DIN 934-8	6-Kt-Mutter	2
	A 8 DIN 127	Federring	2
31	M 8 links DIN 934-8	6-Kt-Mutter	2
32	0346.17	Garnsperrfeder	2
33	M8x30 DIN 603-3.6	Flachrundschraube	2
	M 8 DIN 934-8	6-Kt-Mutter	2
	A 8 DIN 127	Federring	2
34	1121.22.01.33	Scheibe	4
35	1121.22.01.34	Scheibe	4
36	1109.22.01.37	Garnabzugsplatte	2
37	M6x20 DIN 603-3.6	Flachrundschraube	4
	M 6 DIN 934-8	6-Kt-Mutter	4
	A 6 DIN 127	Federring	4
38	0341.11	Zugfeder	1

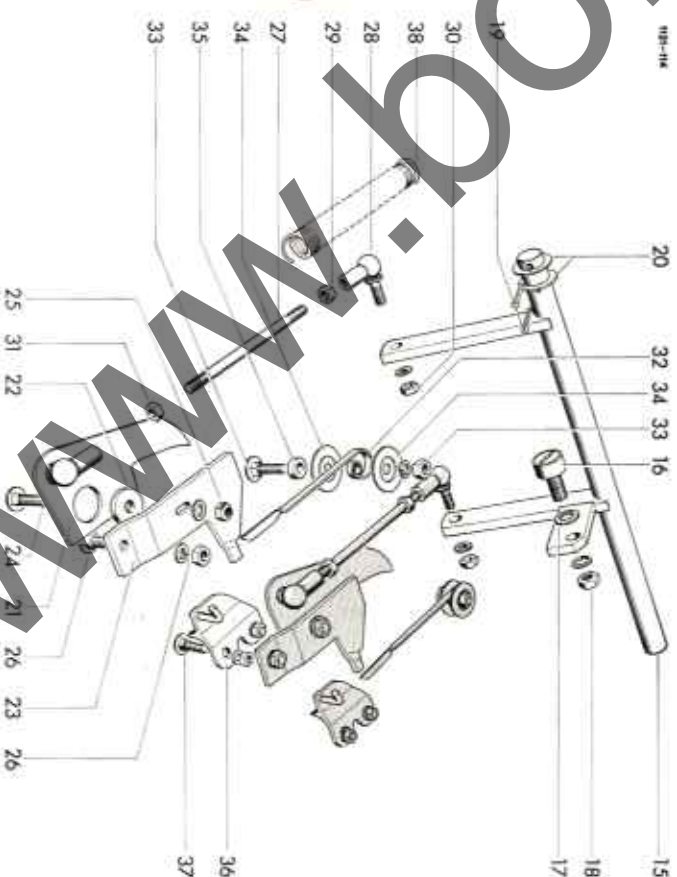
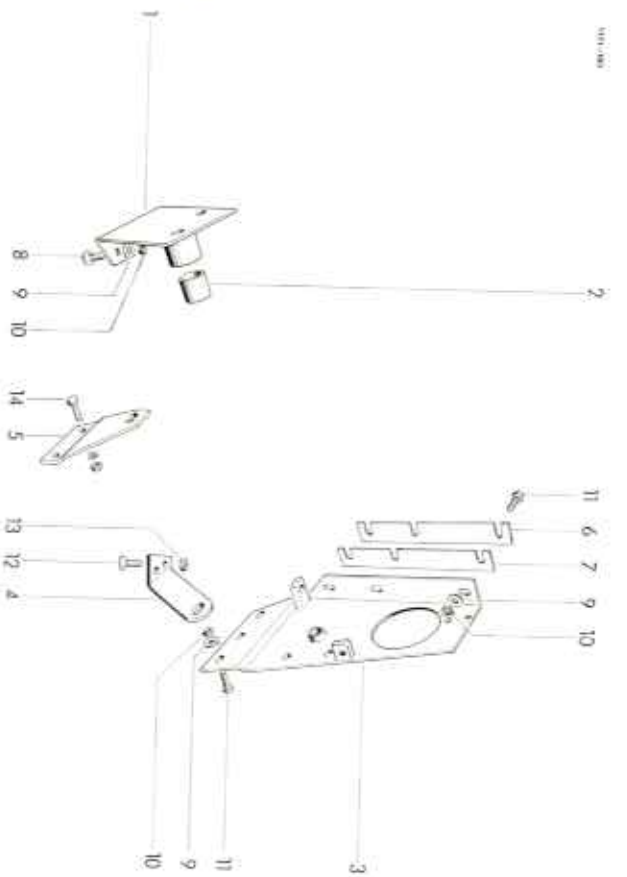

Lfd. Nr.	Teil-Nr.	Benennung	Stck.	Lfd. Nr.	Teil-Nr.	Benennung	Stck.
<b>Nadelschwinge</b>							
1	1122.22.03.01	Nadelschwinge kpl. mit Nr. 2+3	1	6a*	M8x20		
2	0315.46	Laufbuchse	2		DIN 603-8.8	Flachrundschraube zu Nr. 4	7
3	0315.39	Laufbuchse	1		M 8 DIN 934-8	6 kt-Mutter	7
4	1121.22.03.12	Lagerflansch	2		A 8 DIN 127	Federring	7
5	26 DIN 126	Scheibe	2				
	6x40 DIN 94	Splint	2				
6	M8x35			7	1115.22.08.23	Garnbindernadel	
	DIN 603-8.8	Flachrundschraube	1			Nadel kpl. mit Nr. 8+9	2
	M 8 DIN 934-8	6 kt-Mutter	1	8	0326.02	Nadelrolle	2
	A 8 DIN 127	Federring	1	9	1101.22.08.18	Bolzen	2
				10	M10x30		
					DIN 603-8.8	Flachrundschraube	4
				11	M 10 Stover-8	Sicherungsmutter	4

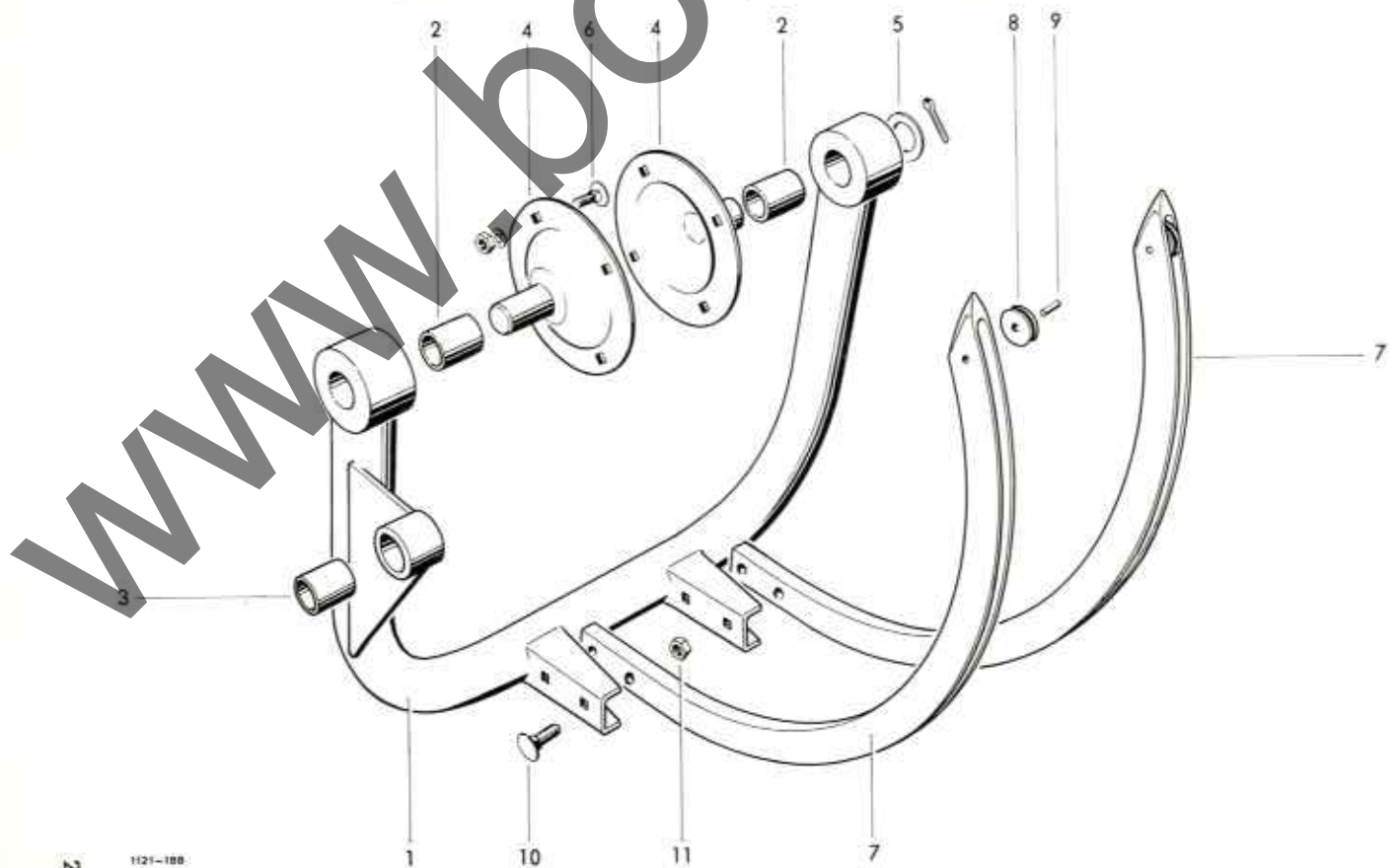

Lfd. Nr.	Teil-Nr.	Benennung	Stck.	Lfd. Nr.	Teil-Nr.	Benennung	Stck.
<b>Garnführung</b>							
1	1121.22.05.01	Doppelöse	2	14	M6x20		
2	A M6x16				DIN 933-8.8	6 kt-Schraube	4
	DIN 7985-4.8	Linsenschraube	4		M 6 DIN 934-8	6 kt-Mutter	4
	M 6 DIN 934-8	6 kt-Mutter	4		6,4 DIN 125	Scheibe	4
	A 6 DIN 127	Federring	4		A 6 DIN 127	Federring	4
3	1115.22.16.13	Garnführungshalter kpl. mit Nr. 4+5	1	15	1122.22.05.51	Osenhalter kpl. mit Nr. 4, 5, 16	1
4	0361.08	Garnführungsöse	9	16	1122.22.05.52	Osenhalter	1
5	20x1,2 DIN 471	Sicherungsring	9	17	M6x16 DIN 603-8.8	Flachrundschrabe	2
6	M6x16				M 6 DIN 934-8	6 kt-Mutter	2
	DIN 933-8.8	6 kt-Schraube	2		6,4 DIN 125	Scheibe	2
	M 6 DIN 934-8	6 kt-Mutter	2		A 6 DIN 127	Federring	2
	A 6 DIN 127	Federring	2	<b>Garnbremse</b>			
7	1101.22.16.01	Garnspannfeder	1	18-23	1116.22.14.00	Garnbremse	1
8	1105.22.16.30	Garnspannfeder	1	18	1116.22.14.01	Lochplatte	1
9	1121.22.05.22	Anschlußwinkel	1	19	1116.22.14.05	Andruckplatte	1
10	M8x20			20	0340.38	Druckfeder	2
	DIN 603-8.8	Flachrundschrabe	4	21	M 6 DIN 915	Flügelmutter	2
	M 8 DIN 934-8	6 kt-Mutter	4	22	R 7 DIN 449	Scheibe	2
	A 8 DIN 127	Federring	4	23	M6x16 DIN 933-8.8	6 kt-Schraube	1
11	1121.22.05.29	Garnführungshalter kpl. mit Nr. 4, 5, 12	1		M 6 DIN 934-8	6 kt-Mutter	2
12	1121.22.05.30	Halter	2		6,6 DIN 126	Scheibe	1
13	1121.22.05.38	Garnführungshalter kpl. mit Nr. 4, 5, 12	1				

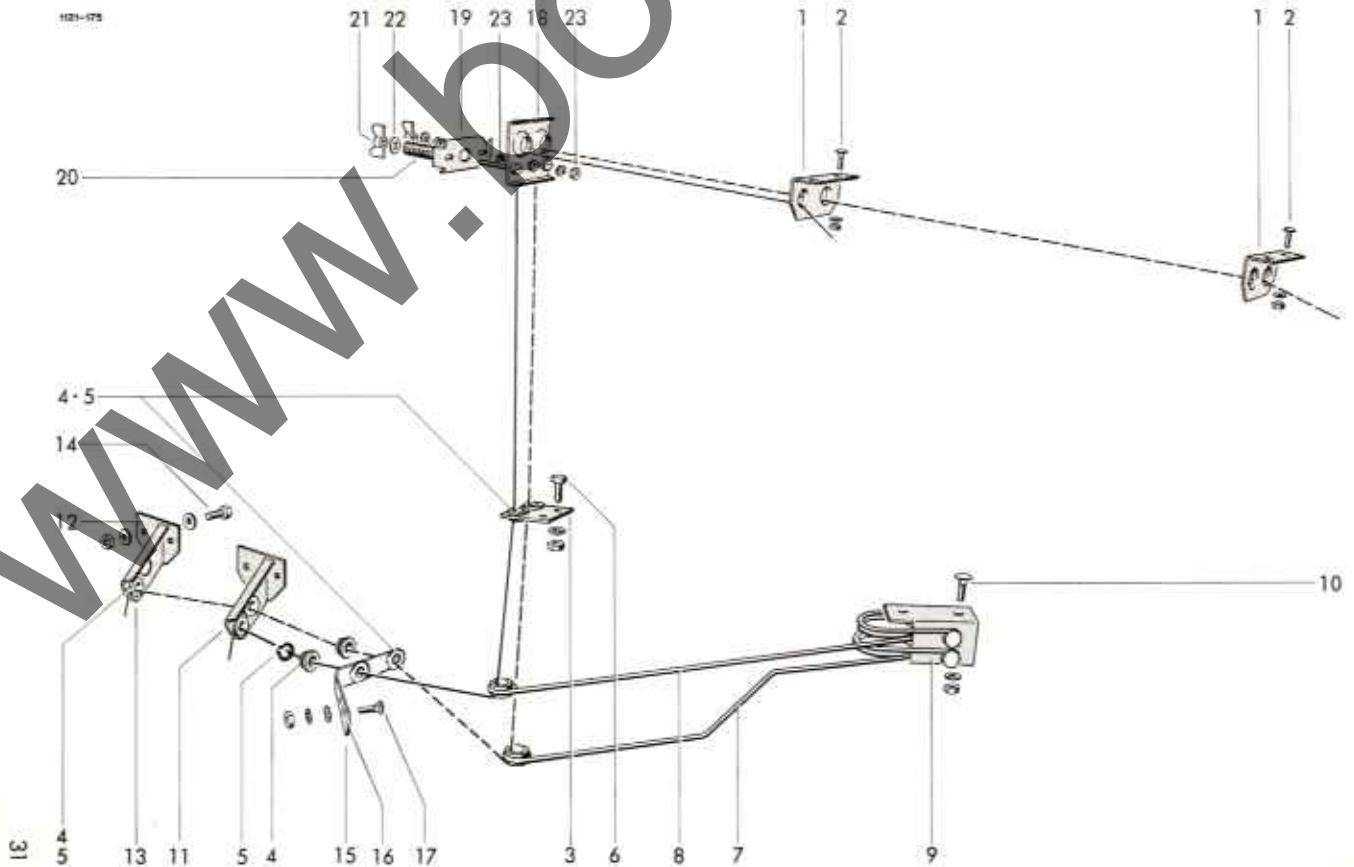

Lfd. Nr. Teil-Nr. Bezeichnung Stück

Lfd. Nr.	Teil-Nr.	Bezeichnung	Stück
1-41	1121.23.00.00	<b>Knüpferspparat</b>	2
1-16	1121.23.01.00	Knüpferspparat	2
1	-	Garn-Binderahmen nicht einzeln lieferbar	4
2	M10x35 DIN 933-8.8	6-Ki-Schraube	4
3	A 10 DIN 127	Federling	4
4	CR 1/8" DIN 71412	Kegelschmirmutter	2
5	10x16 DIN 1481	Spannhülse	2
6	0315.57	Lautbuchse	2
7	16h 11x50x40 DIN 1434	Boizen	2
8	4x28 DIN 1481	Spannhülse	2
9*	1105.23.01.14	Garngegenhalter	2
10	M6x16 DIN 933-8.8	6-Ki-Schraube zu Nr. 8	2
11	A 6 DIN 127	Federling	2
12	0344.19	Druckfeder	2
13	0340.01	Stiftschraube	2
14	M10x45 DIN 939-8.8	Sicherungsmutter	2
15	NM 10 DIN 980-8	Knüpferspparat	2
16	0764.15	Knüpferspparat	2
17-21	14x26x4,6	Wälzlager	2
17	WC 12 DU	Antlufscheibe	2
18	1101.23.02.00	Knüpferspparat	2
19	1101.23.02.01	Knüpferspparat	2
20	1101.23.02.05	Knüpferspparat	2
21	5x16 DIN 1481	Spannhülse	2
22-28	0764.04	Kegelrad	2
22	5x28 DIN 1481	Spannhülse	2
23	1105.23.03.00	Garnhalter mit Kegelrad	2
24	1101.23.03.01	Garnhalter mit Nr. 23+24	2
25	0364.03	Messer	2
26	M6x8 DIN 84	Zylinderschraube	2
27	0364.29	Garnhalterklammer	2
28	0764.04	Kegelrad	2
29	5x28 DIN 1481	Spannhülse	2
30-36	0344.72	Blattfeder	2
30	0344.56	Garnhalterfeder	2
31	1105.23.04.09	Spannhebel kpl.	2
32	1105.23.04.10	Winkelhebel kpl. mit Nr. 31	2
33	D 6 DIN 71412	Einschlagnippel	2
34	0326.14	Rolle	2
35	17 DIN 125	Scheibe	2
36	16x1 DIN 471	Sicherungsring	2
37	0320.25	6-Ki-Schraube	2
38	M 10 DIN 934-8	6-Ki-Mutter	2
39	0340.52	Druckfeder	2
40	M10x90 DIN 931-8.8	6-Ki-Schraube	2
41	TL-2-201	Schutzstopfen	2
	M10x20 DIN 933-8.8	6-Ki-Schraube	2
	11 DIN 126	Scheibe	2
	A 10,5 DIN 6797	Zahnscheibe	2
	1109.23.04.14	Winkel	2

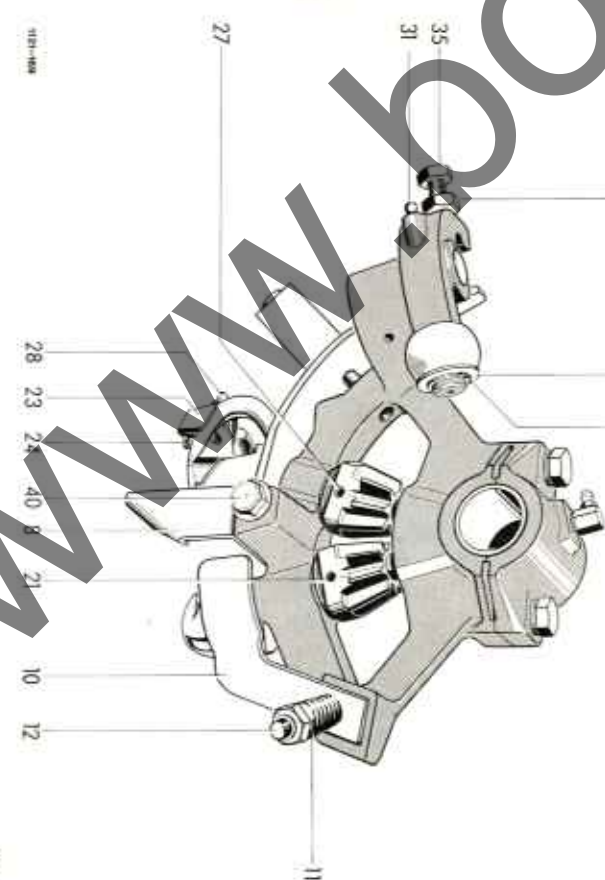
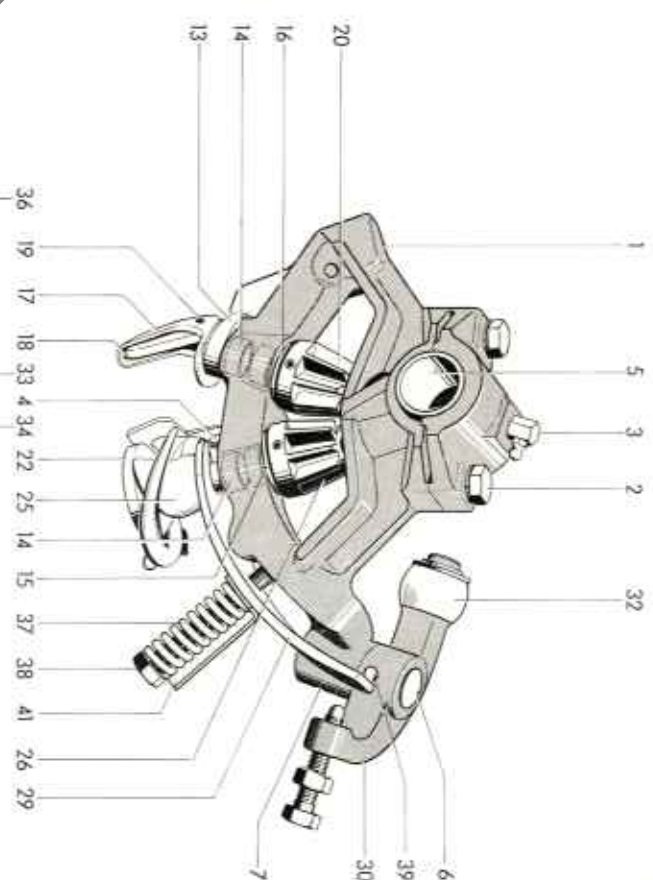

Lfd. Nr.	Teil-Nr.	Benennung	Stck.	Lfd. Nr.	Teil-Nr.	Benennung	Stck.
<b>Binderantriebswelle, Garn</b>							
1	1122.25.01.01	Binderwelle	1	11	8x45 DIN 1481	Spannhülse	1
2	0762.35	Steuerscheibe	1	12	0324.69	Scheibe 0,2 mm dick, nach Bedarf	
3	8x45 DIN 1481	Spannhülse	1	13	0324.68	Scheibe 0,5 mm dick, nach Bedarf	
4	0765.23	Tellerrad	2	14	M12x30 DIN 933-8.8	6 kt-Schraube	2
5	8x55 DIN 1481	Spannhülse	2		M 12 DIN 934-8	6 kt-Mutter	2
6	5x55 DIN 1481	Spannhülse	2		A 12 DIN 127	Federring	2
7	1121.25.01.08	Flanschlager mit Nr. 8+9	1	15	M10x50 DIN 933-8.8	6 kt-Schraube	1
8	0315.76	Laufbuchse	1		M 10 DIN 934-8	6 kt-Mutter	1
9	C 8 DIN 71412	Einschlagnippel	1	16	1122.25.01.14	Distanzring	1
10	1121.25.01.12	Stelling	1				

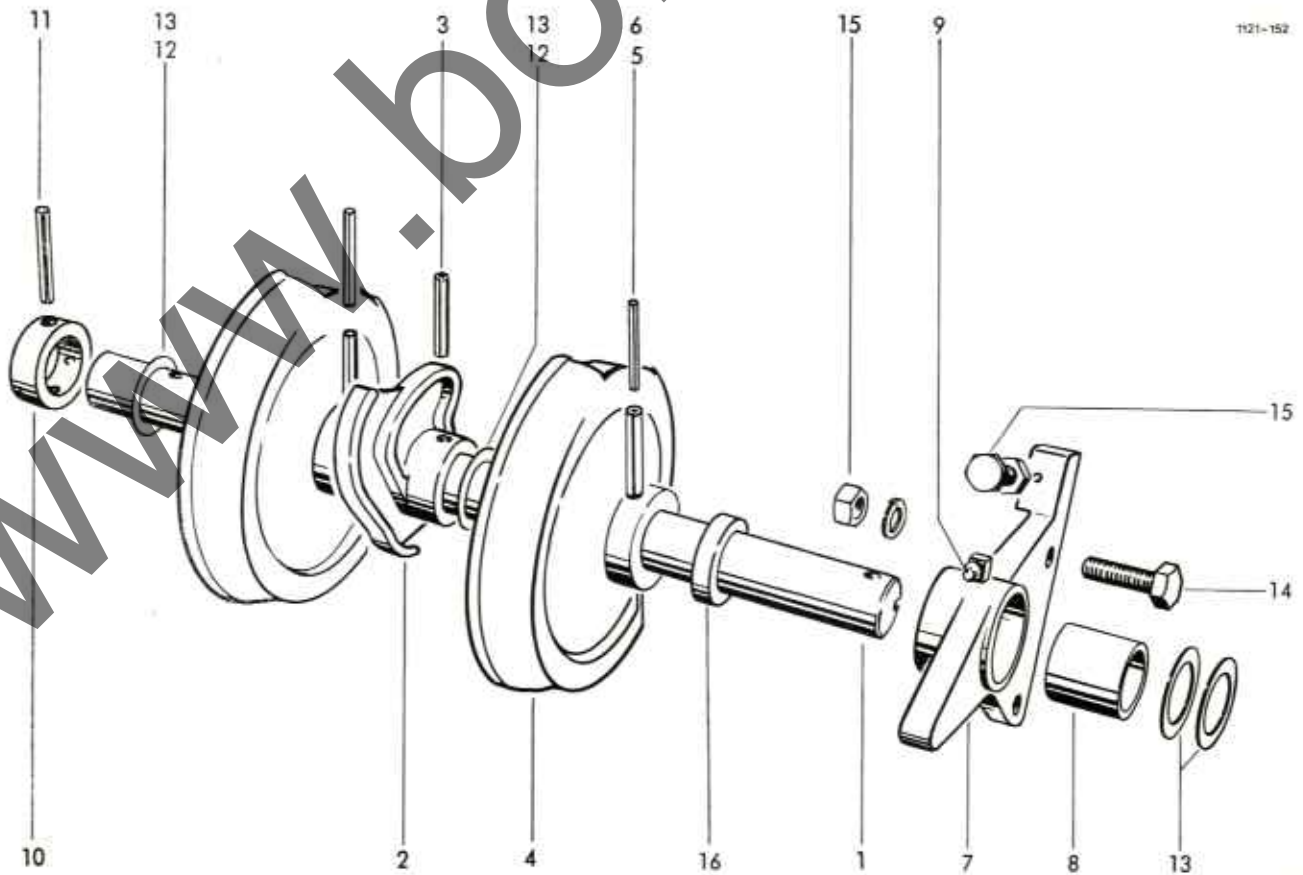

Lfd. Nr.	Teil-Nr.	Benennung	Stck.	Lfd. Nr.	Teil-Nr.	Benennung	Stck.
<b>Binderkupplung</b>							
1-6	1121.25.02.01	Binderantriebsrad kpl.	1	20	5x30 DIN 94	Splint	2
1	-	Binderrad nicht einzeln lieferbar		21	0324.04	Scheibe	1
2	1121.25.02.06	Einsatz	1	22	1121.25.02.43	Hebel	1
3	M8x16 DIN 7991-8.8	Senkschraube	2	23	19 DIN 433	Scheibe	1
4	1121.25.02.08	Kurvenrolle	1	24	0341.48	Zugfeder	1
5	M 8 DIN 934-8 A 8 DIN 127	6 kt-Mutter	1	25	A 10x8x32 DIN 6885	Paßfeder	1
6*	D 6 DIN 71412	Federring	1	26	1122.28.04.27	Bolzen	1
7-11	1121.25.02.14	Einschlagnippel zu Nr. 1	1	<b>Binderwellen-Positionierung</b>			
7	0344.68	Kupplungsfeder kpl.	1	27	1122.28.05.01	Haltebock	1
8	1121.25.02.08	Blattfeder	1	28	1122.28.05.06	Bolzen	1
9	9 DIN 126	Kurvenrolle	1	29	1122.28.05.10	Bügel	1
10	8.4 DIN 7349	Scheibe	1	30*	0316.96	Laufbuchse zu Nr. 29	2
11	M 8 DIN 934-8 A 8 DIN 127	6 kt-Mutter	1	31	0726.10	Rolle	1
12	1121.25.02.23	Federring	1	32	18 DIN 126	Scheibe	1
13	0315.97	Mitnehmer kpl. mit Nr. 13+14	1	33	4x30 DIN 94	Splint	1
14	C 6 DIN 71412	Laufbuchse	1	34	1122.28.05.22	Schraube	1
15	M12x40 DIN 603-3.6	Einschlagnippel	1		M 8 DIN 934-8	6 kt-Mutter	1
	M 12 DIN 934-8 A 12 DIN 127	Flachrundschrabe	2		R 9 DIN 440	Scheibe	1
16	8x45 DIN 1481	6 kt-Mutter	2		A 8 DIN 127	Federring	1
17	1121.25.02.33	Federring	2	35	M8x20 DIN 603-8.8	Flachrundschrabe	4
18	A 6 DIN 71412	Spannhülse	1		M 8 DIN 934-8	6 kt-Mutter	4
19	1121.25.02.38	Arretierhebel kpl. mit Nr. 19	1		R 9 DIN 440	Scheibe	4
		Einschlagnippel	2		A 8 DIN 127	Federring	4
		Bolzen	1	36	M8x20 DIN 933-8.8	6 kt-Schraube	1
					M 8 DIN 934-8	6 kt-Mutter	1
					A 8 DIN 127	Federring	1
				37	0341.55	Zugfeder	1

1121-187

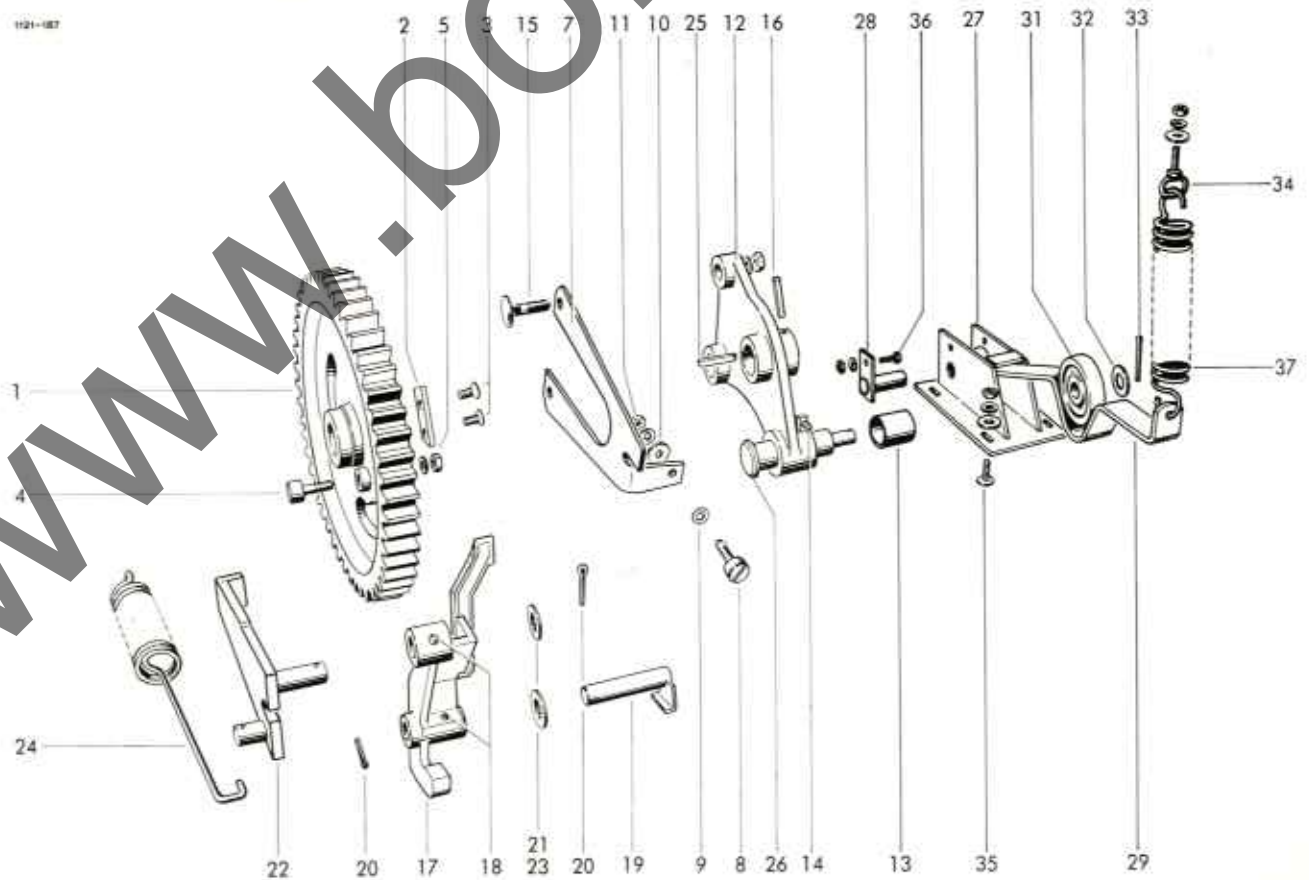

Lfd. Teil-Nr. Bestimmung Stck.

1	1122,27,01.01	Stützagerwand kpl. mit Nr. 2+3	1
2	0315,76	Laufbuchse	1
3	C 6 DIN 71412	Einschlagnipfel	1
4	1121,21,01,07	Lagerstütze	1
5	1121,21,51,02	Beilage nach Bedarf	1
6	1121,21,51,03	Beilage nach Bedarf	1
7	M10x25 DIN 603-8,8	Flachrundschraube	1
8	11 DIN 126	Scheibe	2
9	M 10 Stover-8	Sicherungsmutter	2
10	M8x20 DIN 603-8,8	Flachrundschraube	2
11	9 DIN 126	Scheibe	2
12	M 8 Stover-8	Sicherungsmutter	2
13	M10x30 DIN 933-8,8	6 kt-Schraube	2
14	11 DIN 126	Scheibe	5
15	M 10 Stover-8	Sicherungsmutter	5
16	0324,70	Scheibe 1 mm dick, nach Bedarf, zu Nr. 6 oder 7	5

**Bindertriebswelle, Draht**

17	1122,28,01,01	Binderwelle	1
18	1121,25,01,08	Flanschleger mit Nr. 19+20	1
19	0315,76	Laufbuchse	1
20	C 8 DIN 71412	Einschlagnipfel	1
21	0324,30	Ausgleichscheibe 4 mm dick	1
22	0324,68	Scheibe 0,5 mm dick	3
23	1122,28,01,10	Legerrahmen mit Nr. 24+25	1
24	BR 1/2" DIN 71412	Kegelschmiernippel	2
25	AR 1/8" DIN 71412	Kegelschmiernippel	1
26	0308,27	Kettenrod	1
27	6x40 DIN 1481	Spannhülse	1
28	3,5x40 DIN 1481	Spannhülse	1
29	1105,29,05,28	Welle	1
30	0766,14	Kegelrod	1
31	6x32 DIN 1481	Spannhülse	1
32	3,5x32 DIN 1481	Spannhülse	1
33	0766,15	Tellerrod	1
34	A 10 DIN 6886	Keil	1
35	1121,25,01,12	Stelling	3
36	8x45 DIN 1481	Spannhülse	3
37	5x45 DIN 1481	Spannhülse	3
38	1105,29,05,39	Spannschraube	1
39	M 12 DIN 934-8	6 kt-Mutter	1
40	1105,29,05,41	Rollenkette	4
41*	1105,29,05,42	gekr. Glied zu Nr. 40	1
42*	1105,29,05,43	Innenglied zu Nr. 40	2
43*	4102,48,02,02	Steckglied zu Nr. 40	2
44	M12x30 DIN 933-8,8	6 kt-Schraube	2
45	M 12 DIN 934-8	6 kt-Mutter	2
	A 12 DIN 127	Federring	1
	M10x50 DIN 933-8,8	6 kt-Schraube	1
	M 10 DIN 934-8	6 kt-Mutter	1

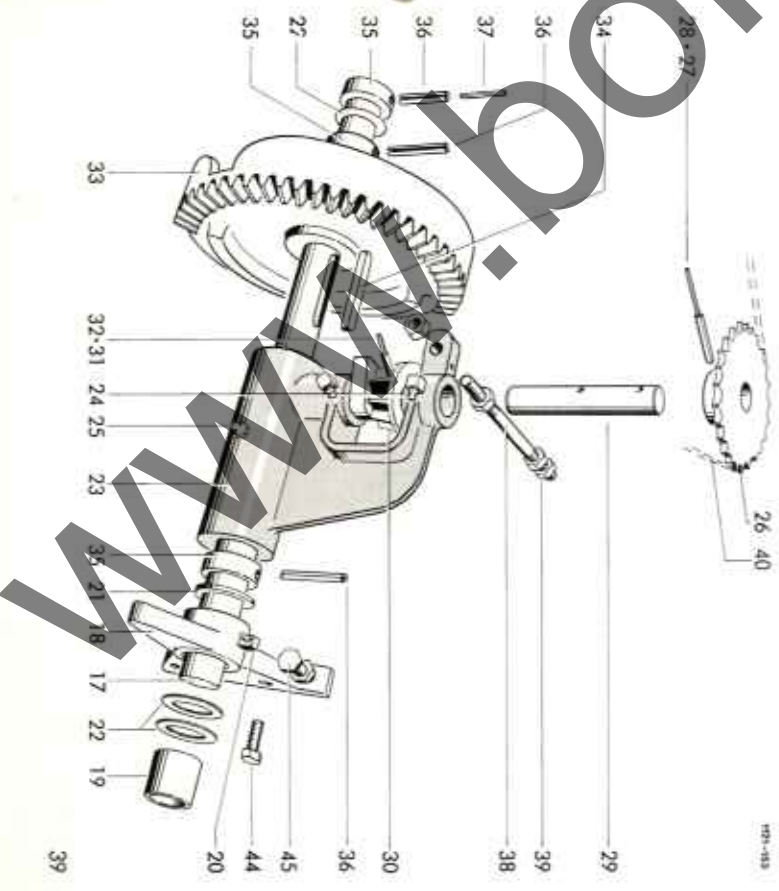
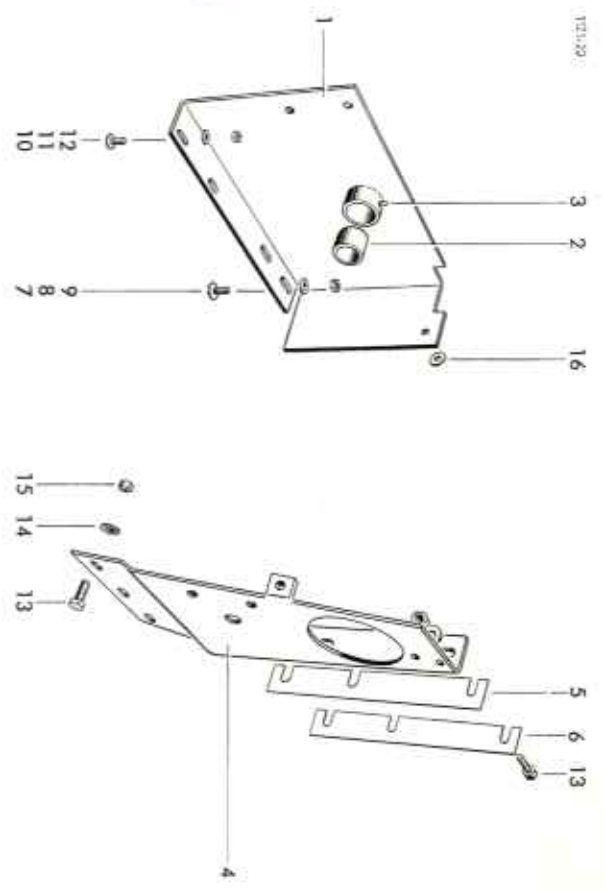

Lfd. Nr.	Teil-Nr.	Benennung	Stck.	Lfd. Nr.	Teil-Nr.	Benennung	Stck.
<b>Verdrillapparat</b>							
1-39	1122.29.01.00	Verdrillapparat kpl.	1	22	0766.11	Kreuznocken	1
1	1122.29.01.01	Drillrahmen kpl. mit Nr. 2+3	1	23	1105.29.03.48	Welle	1
2	0316.61	Lauffuchse	6	24-28	1105.29.03.49	Kurbelscheibe kpl.	1
3	A M 6 DIN 71412	Kegelschmiernippel	3	24	0730.10	Kurbelscheibe	1
4-13	1105.29.03.13	Drahtklemme kpl.	2	25	0326.17	Rolle	1
4-7	1105.29.03.14	Scherhebel kpl.	2	26	1105.29.03.52	Rollenbolzen kpl. mit Nr. 27	1
4	1105.29.03.15	Schermeißel	2	27	A M 6 DIN 71412	Kegelschmiernippel	1
5	1109.29.01.66	Drahtabweiser kpl. mit Nr. 6	2	28*	M 10 DIN 934-8	6 kt-Mutter zu Nr. 26	1
6	1109.29.01.67	Schutzstopfen	2		A 10 DIN 127	Federring	1
7	M8x20 DIN 933-8.8	6 kt-Schraube	2	29	1105.29.03.58	Kuppelstange	1
	A 8 DIN 127	Federring	2	30	B M8x25		
8-12	1105.29.03.19	Klemmsatz kpl.	2		DIN 561-8.8	6 kt-Schraube	4
8	1105.29.03.20	Scherplatte	2		M 8 DIN 934-8	6 kt-Mutter	4
9	1105.29.03.21	Distanzplatte	4	31	1105.29.03.33	Walze	2
10	1105.29.03.22	Klemmplatte	4	32*	M8x120 DIN 601-3.6	6 kt-Schraube zu Nr. 31	2
11	1105.29.03.23	Richtplatte	4		M 8 DIN 934-8	6 kt-Mutter	2
12	M8x45 DIN 933-8.8	6 kt-Schraube	8	34-38	1109.29.01.70	Kettenspanner kpl.	1
	M 8 DIN 934-8	6 kt-Mutter	8	34	1109.29.01.71	Hebel	1
	A 8 DIN 127	Federring	8	35	0326.23	Umlenkrolle	1
13	M10x55 DIN 912-8.8	Zylinderschraube	2	36	M10x45 DIN 933-8.8	6 kt-Schraube	1
	M 10 DIN 439-8	6 kt-Mutter	2		M 10 DIN 934-8	6 kt-Mutter	1
	10,5 DIN 125	Scheibe	2		A 10 DIN 127	Federring	1
14-17	1105.29.03.37	Drahtdriller kpl.	2	37	21 DIN 125	Scheibe	1
14	0364.26	Drillhaken	2	38	4x30 DIN 94	Splint	1
15	1105.29.03.39	Hakenschaft	2	39	0341.22	Zugfeder	1
16	M8x15 DIN 912-8.8	Zylinderschraube	2	40	M10x30 DIN 603-8.8	Flachrundschraube	2
17	6x32 DIN 1481	Spannhülse	2	41	M 10 Stover-8	Sicherungsmutter	2
18	0308.26	Kettenrad	2		11 DIN 126	Scheibe	2
19	6x40 DIN 1481	Spannhülse zu Nr. 18, 22, 24	4	42	M10x25 DIN 603-8.8	Flachrundschraube	2
	3,5x40 DIN 1481	Spannhülse zu Nr. 18, 22, 24	4		M 10 DIN 934-8	6 kt-Mutter	2
20	1105.29.03.44	Leitstange	2		A 10 DIN 127	Federring	2
21*	M 10 DIN 934-8	6 kt-Mutter zu Nr. 20	2				
	A 10 DIN 127	Federring	2				

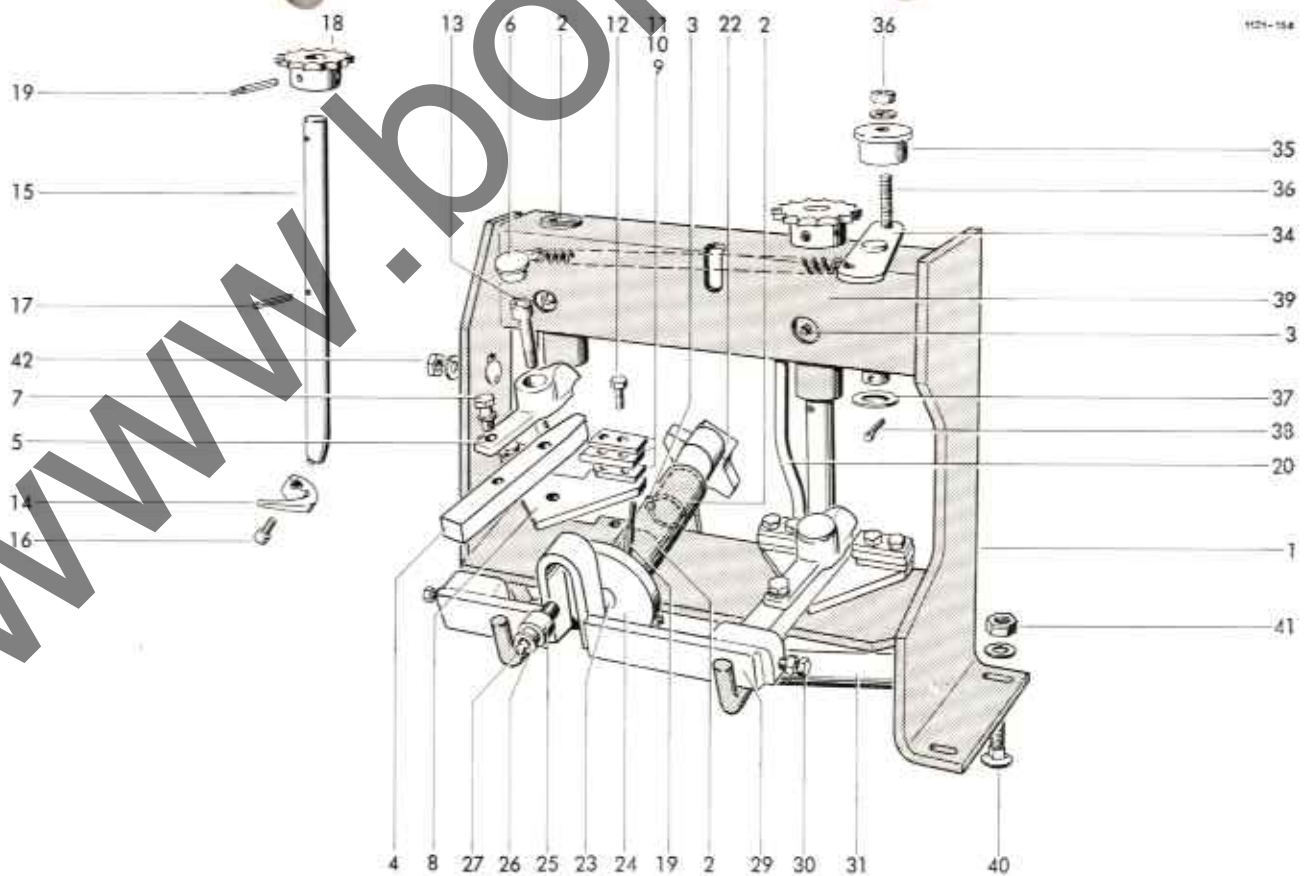

1021-154

Lfd. Nr.	Teil-Nr.	Benennung	Stck.	Lfd. Nr.	Teil-Nr.	Benennung	Stck.
<b>Nadelschwinge</b>				<b>Drahtbindernadel</b>			
1	1122.29.06.01	Nadelschwinge kpl. mit Nr. 2+3	1	7	1116.29.03.01	Nadel kpl. mit Nr. 8-10	2
2	0315.46	Laufbuchse	2	8	1102.22.03.74	Drahtführungsrolle	2
3	0315.39	Laufbuchse	1	9	0324.80	Scheibe	4
4	1121.22.03.12	Lagerflansch	2	10	6x25 DIN 661	Senkniet	2
5	26 DIN 126	Scheibe	2	11	M10x45 DIN 933-8.8	6 kt-Schraube	2
	6x40 DIN 94	Splint	2	12	0320.72	Sicherungsmutter	4
6	M8x20 DIN 603-8.8	Flachrundschraube	7	13	11 DIN 126	Scheibe	4
	M 8 DIN 934-8	6 kt-Mutter	7	14	M8x25 DIN 933-8.8	6 kt-Schraube	4
	A 8 DIN 127	Federring	7	15	0324.81	Scheibe	4
6a*	M8x35 DIN 603-8.8	Flachrundschraube zu Nr. 4	1	16	M10x50 DIN 933-8.8	6 kt-Schraube	2
	M 8 DIN 934-8	6 kt-Mutter	1				
	A 8 DIN 127	Federring	1				

1121-173

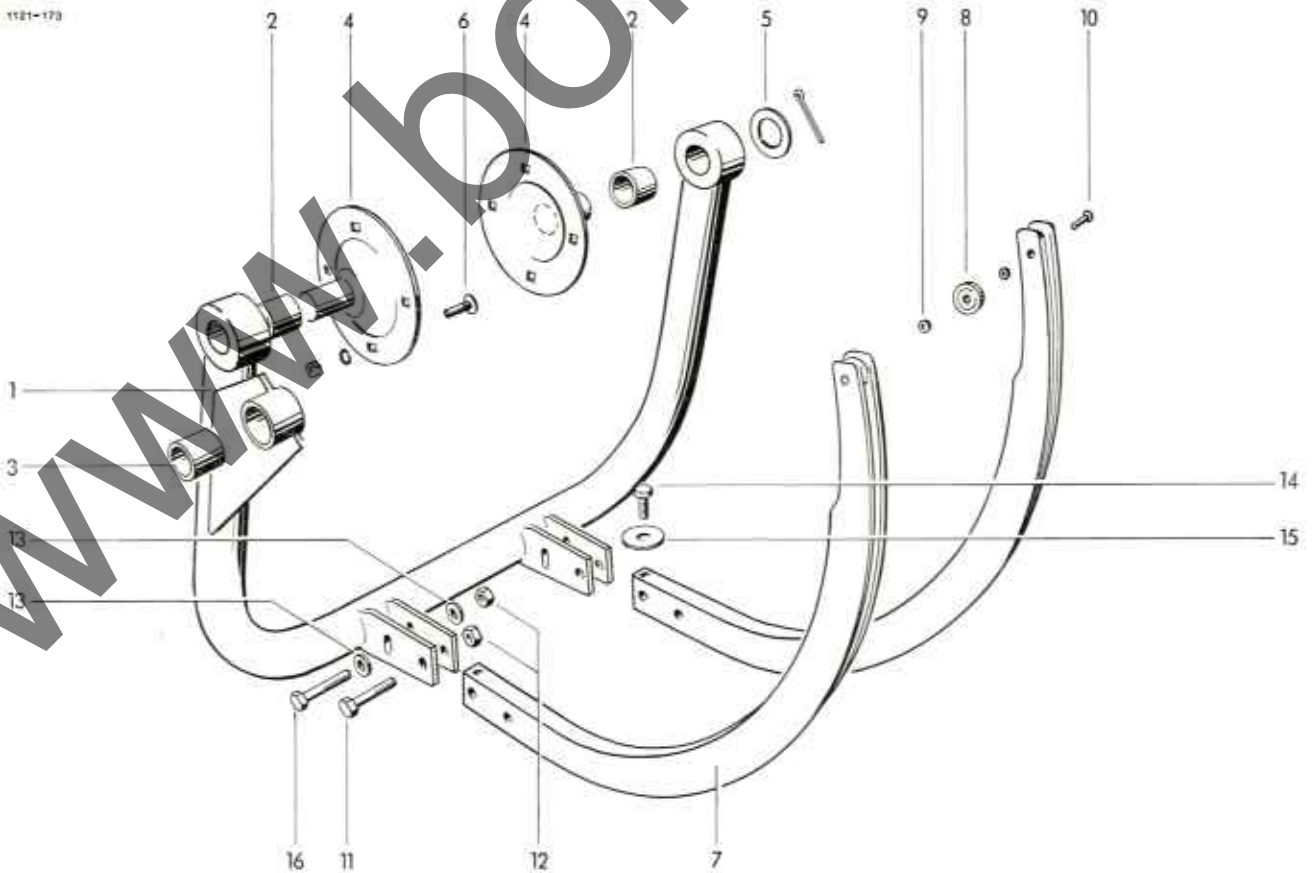

Lfd. Nr.	Teil-Nr.	Benennung	Stck.	Lfd. Nr.	Teil-Nr.	Benennung	Stck.
<b>Drahtführung</b>							
1	1116.29.04.01	Lenkrollenrahmen	1	18-20	1122.29.05.29	Führungswinkel kpl.	2
2	1116.29.04.04	Distanzröhrchen	2	18	1122.29.05.30	Führungswinkel	2
3	M6x30 DIN 933-8.8	6 kt-Schraube	2	19	1122.29.05.31	Führungswinkel	2
4	0320.64	Sicherungsmutter	2	20	M6x16 DIN 933-8.8	6 kt-Schraube	2
5	1122.29.05.07	Rahmenhalter	1		M 6 DIN 934-8	6 kt-Mutter	2
6	1116.29.04.09	Buchse	2		6,6 DIN 126	Scheibe	2
7	0726.06	Seilrolle	2	21	M6x16 DIN 933-8.8	6 kt-Schraube	4
8	M8x45 DIN 933-8.8	6 kt-Schraube	2		M 6 DIN 934-8	6 kt-Mutter	4
	M 8 DIN 934-8	6 kt-Mutter	2		A 6 DIN 127	Federring	4
	R 9,5 DIN 440	Scheibe	2	<b>Drahtbehälter</b>			
	A 8 DIN 127	Federring	2	22	1119.29.13.00	Drahtbehälter mit Nr. 23	1
9	1122.29.05.15	Doppelspurrolle kpl. mit Nr. 10-12	1	23	1105.29.12.18	Kastendeckel	1
10	1102.22.03.74	Drahtführungsrolle	4	24	1122.29.51.32	Strebe	1
11	0324.80	Scheibe	8	25	M10x25 DIN 933-8.8	6 kt-Schraube	2
12	M6x25 DIN 933-8.8	6 kt-Schraube	4		M 10 DIN 934-8	6 kt-Mutter	2
	M 6 DIN 934-8	6 kt-Mutter	4		A 10 DIN 127	Federring	2
	A 6 DIN 127	Federring	4	26	M10x35 DIN 603-8.8	Flachrundschrabe	1
13	1122.29.05.36	Beilage n. Bedarf	mind. 4		M 10 DIN 934-8	6 kt-Mutter	1
14	M6x45 DIN 933-8.8	6 kt-Schraube	4		13 DIN 7349	Scheibe	1
	M 6 DIN 934-8	6 kt-Mutter	4		11 DIN 126	Scheibe	1
	A 6 DIN 127	Federring	4		A 10 DIN 127	Federring	1
15	1109.29.14.23	Doppelführungsrohr	1	27	1122.29.51.37	Strebe	1
16	M10x25 DIN 604-4.6	Senkschraube	2	28	M10x25 DIN 933-8.8	6 kt-Schraube	1
	M 10 DIN 934-8	6 kt-Mutter	2	29	M 10 Stover-8	Sicherungsmutter	1
	A 10 DIN 127	Federring	2	30	M8x20 DIN 603-8.8	Flachrundschrabe	2
17	M6x20 DIN 933-8.8	6 kt-Schraube	3	31	M 8 Stover-8	Sicherungsmutter	2
	M 6 DIN 934-8	6 kt-Mutter	3	32	1105.29.51.32	Klemmbügel	2
	A 6 DIN 127	Federring	3	33	M 10 DIN 934-8	6 kt-Mutter	4
					A 10 DIN 127	Federring	4

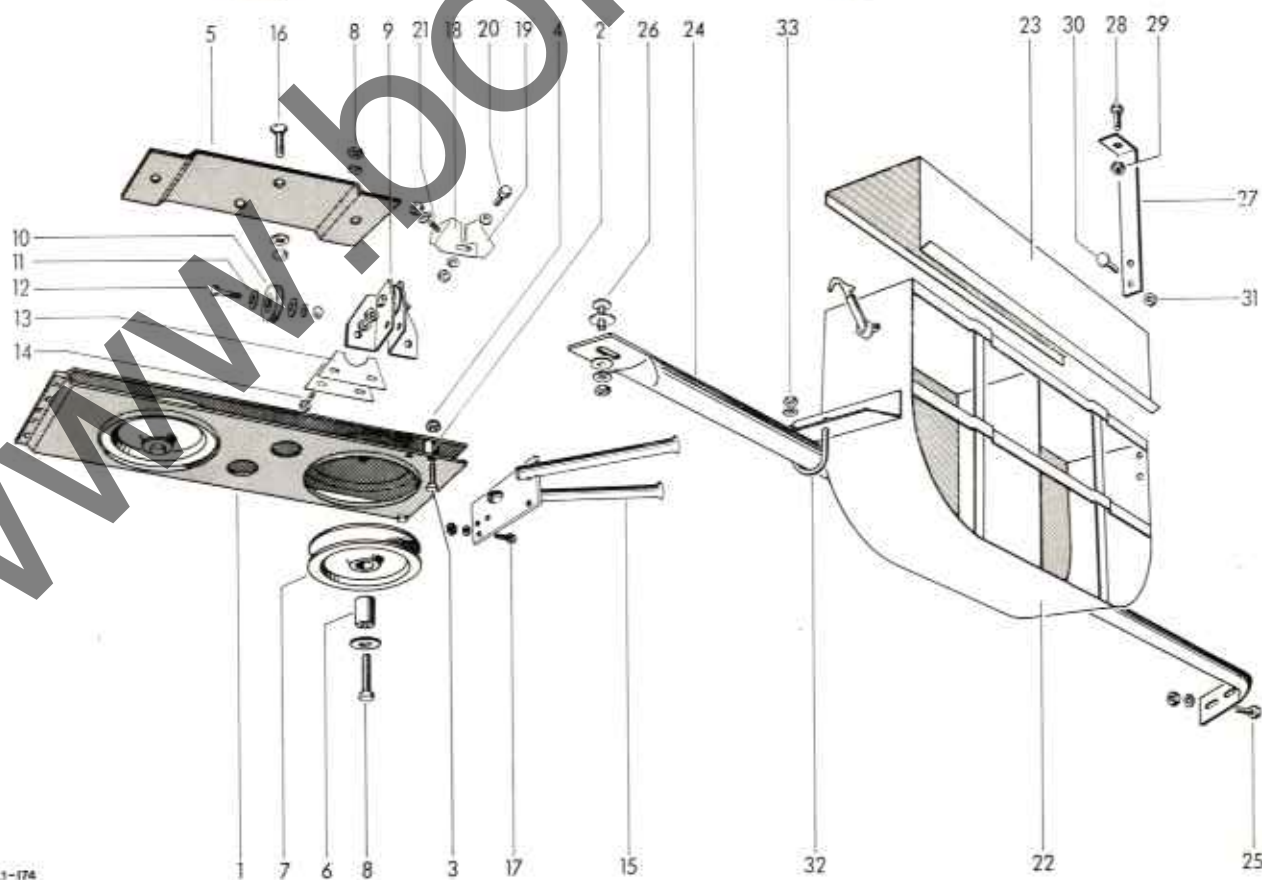

Lfd. Nr.	Teil-Nr.	Benennung	Stck.	Lfd. Nr.	Teil-Nr.	Benennung	Stck.
<b>Querfördertisch</b>							
1	1122.31.01.01	Tisch	1	9	M10x30		
2	1122.31.01.02	Seitenwand	1		DIN 913-45 H	Gewindestift	2
3	1121.31.01.03	Winkel	1		M 10 DIN 934-8	6 kt-Mutter	2
4	M8x20 DIN 933-8.8	6 kt-Schraube	7	10	M10x30 DIN 933-8.8	6 kt-Schraube	2
	M 8 DIN 934-8	6 kt-Mutter	7		M 10 DIN 934-8	6 kt-Mutter	2
	A 8 DIN 127	Federring	7		11 DIN 126	Scheibe	3
5	0324.02	Scheibe	14		A 10 DIN 127	Federring	2
6	1121.31.02.01	Einlaufblech	1	11	M10x30 DIN 933-8.8	6 kt-Schraube	1
7	M8x20 DIN 603-4.6	Flachrundschraube	2		M 10 DIN 934-8	6 kt-Mutter	1
	M 8 DIN 934-8	6 kt-Mutter	2		11 DIN 126	Scheibe	1
	11 DIN 126	Scheibe	2		A 10 DIN 127	Federring	1
	A 8 DIN 127	Federring	2	12	M8x20 DIN 603-4.6	Flachrundschraube	5
8	1121.31.03.01	Druckstück	1		M 8 DIN 934-8	6 kt-Mutter	5
					A 8 DIN 127	Federring	5

1121-117

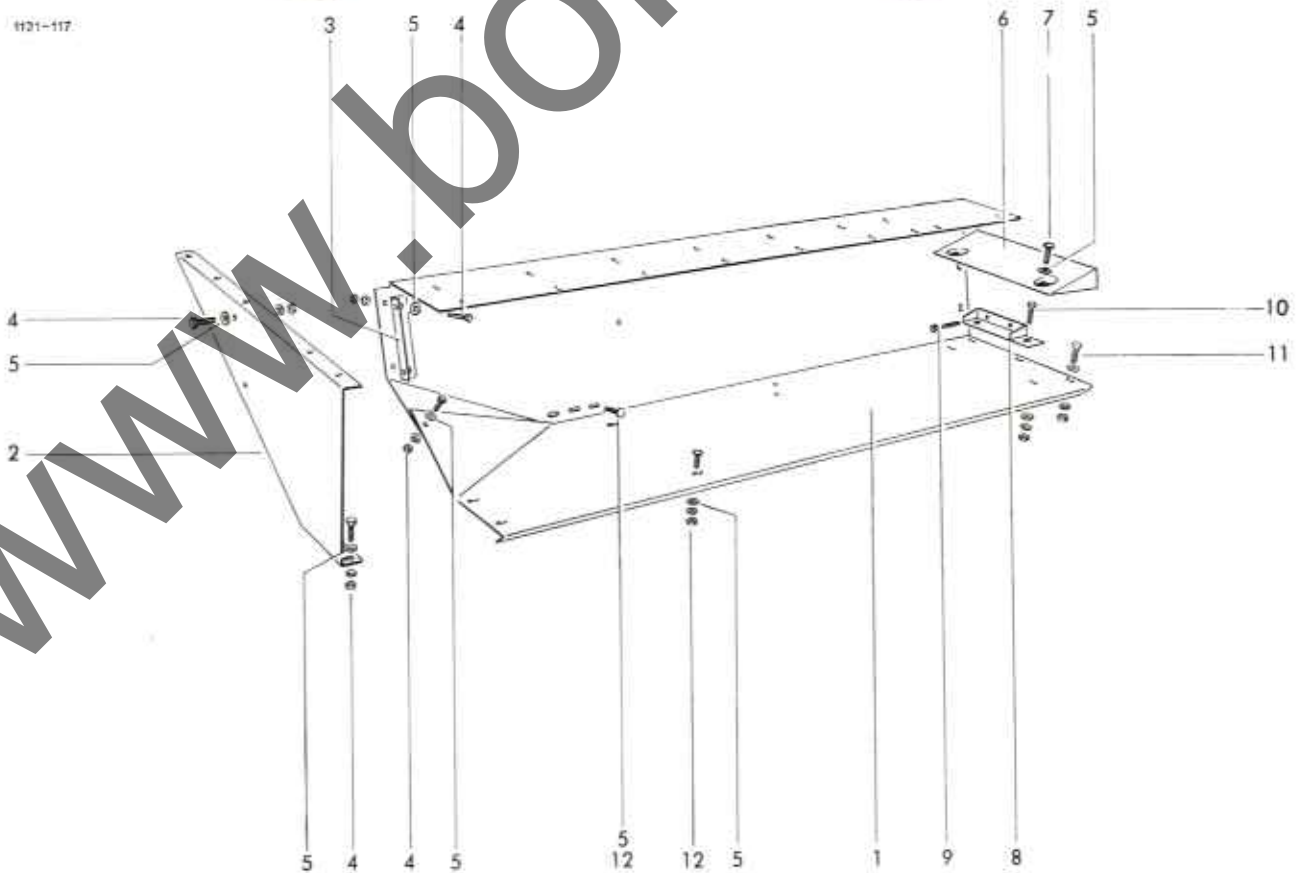

Lfd. Nr.	Teil-Nr.	Benennung	Stck.	Lfd. Nr.	Teil-Nr.	Benennung	Stck.
		<b>Rafferkasten</b>					
1-27	1122.32.00.00	Rafferkasten	1	5	0324.02	Scheibe	86
1	1122.32.01.01	Vorderwand	1	6	1122.32.02.01	Mittelwand	1
2	M10x20 DIN 603-4.6	Flachrundschraube	4	7	1122.32.02.12	Hutprofil	1
	11 DIN 126	Scheibe	4	8	M10x20 DIN 933-8.8	6 kt-Schraube	7
3	M 10 Stover-8	Sicherungsmutter	6		M 10 DIN 934-8	6 kt-Mutter	7
4	M8x20 DIN 933-8.8	6 kt-Schraube	34	11	DIN 126	Scheibe	7
	M 8 DIN 934-8	6 kt-Mutter	34	A 10 DIN 127	Federring	7	
	A 8 DIN 127	Federring	38				

Fortsetzung Seite 50

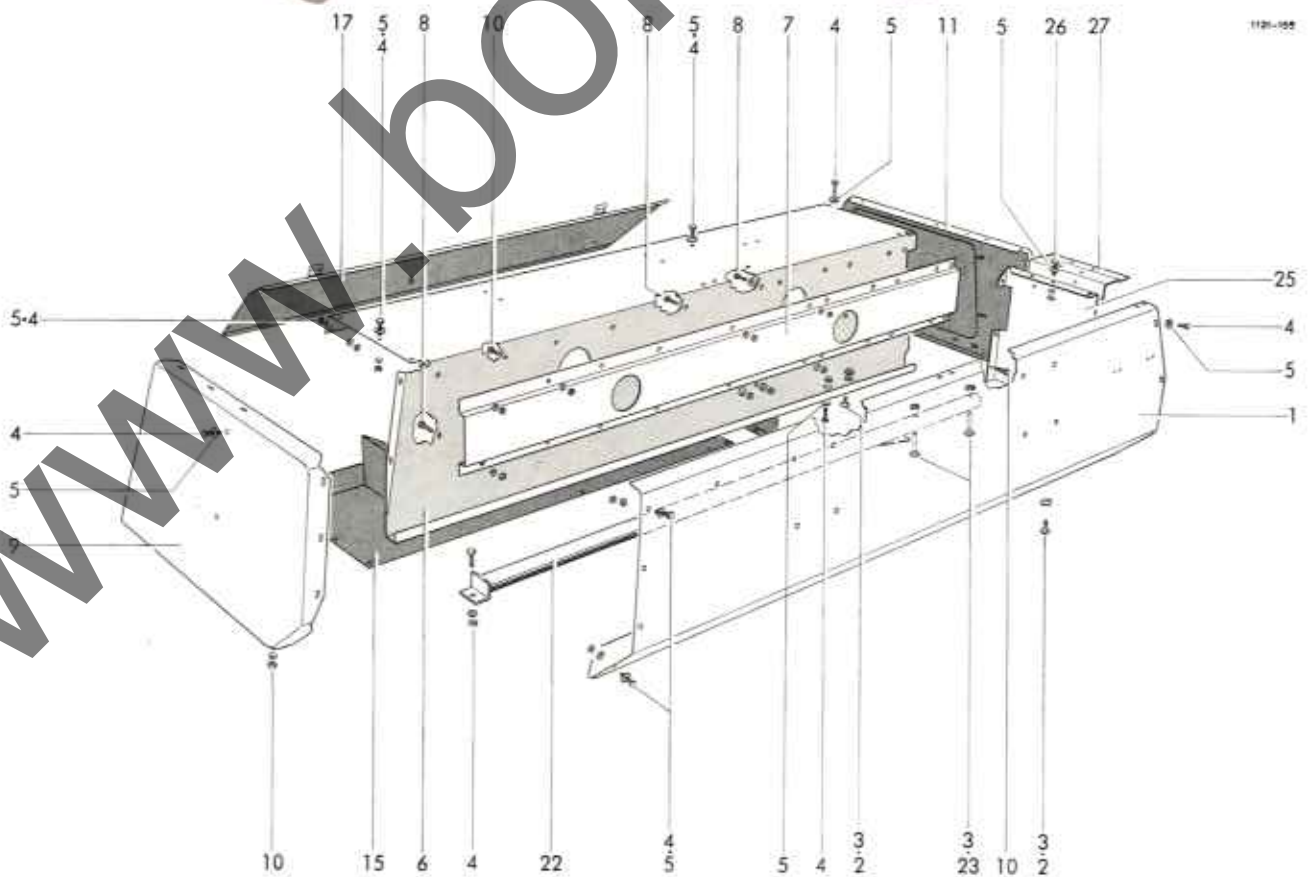

Lfd. Nr.	Teil-Nr.	Benennung	Stck.	Lfd. Nr.	Teil-Nr.	Benennung	Stck.
9	1121.32.03.01	Stirnwand rechts	1	20	A M6x12		
10	M8x16 DIN 933-8.8	6 kt-Schraube	19		DIN 965-4.8	Senkschraube	6
	M 8 DIN 934-8	6 kt-Mutter	19		M 6 DIN 934-8	6 kt-Mutter	6
	A 8 DIN 127	Federring	19		A 6 DIN 127	Federring	6
11	1121.32.04.01	Stirnwand links	1	21*	1121.32.07.14	Schaumstoff	1
12	M8x20 DIN 933-8.8	6 kt-Schraube	5	22	1122.32.08.01	Mittelsteg	1
	M 8 DIN 934-8	6 kt-Mutter	2	23	M10x60 DIN 603-4.6	Flachrundschrabe	2
	A 8 DIN 127	Federring	5	24	1121.32.09.01	Einsatzblech	1
13	1121.32.04.10	Binderklappe	1	25	1121.32.10.01	Versteifungsblech	1
14	1121.32.05.01	Trennwand	1	26	M8x25 DIN 933-8.8	6 kt-Schraube	2
15	1121.32.06.01	Bodenblech	1		M 8 DIN 934-8	6 kt-Mutter	2
16*	1121.32.06.10	Einlage Schaumstoff	1		A 8 DIN 127	Federring	2
17	1121.32.07.01	Klappe	1	27	1122.32.11.02	Winkel	1
18	1109.51.02.18	Haubehalter	2				
19	0332.24	Scharnier	2				

Siehe auch Seite 48

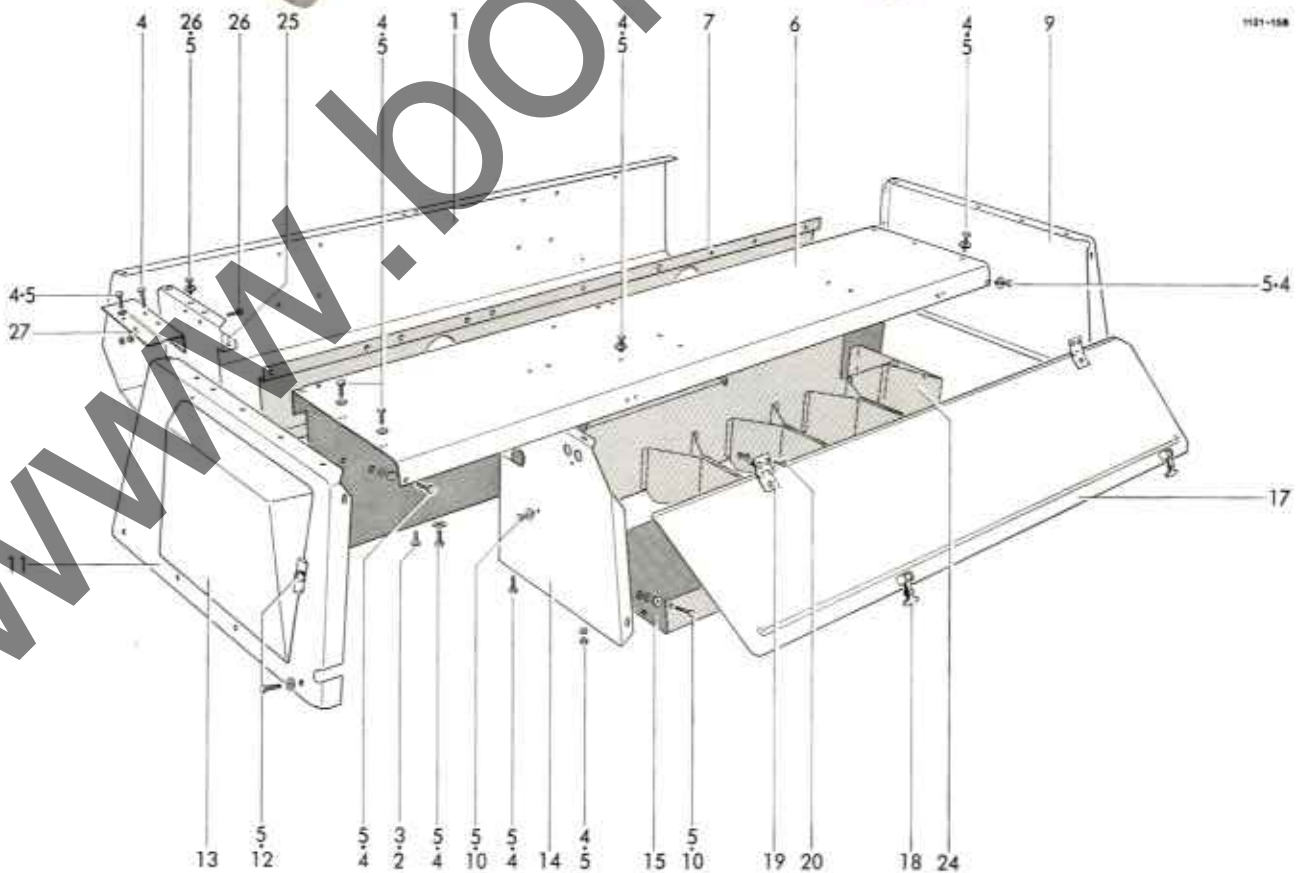





Lfd. Nr.	Teil-Nr.	Benennung	Stck.	Lfd. Nr.	Teil-Nr.	Benennung	Stck.
		<b>Aufsammler</b>				<b>Segmentbleche</b>	
	1121.42.00.00	Aufsammler Seite 54+56		9	1121.42.05.05	Segmentblech	19
		<b>Aufsammlergestell</b>		10	0320.77	Swageformschraube	76
1-4	1121.42.08.00	Aufsammlergestell kpl.	1	11	1121.42.06.01	Niederhalterrechen	1
1	1121.42.08.01	Gestell	1	12	10 DIN 11023	Klappstecker	2
2	1121.42.08.16	Tragarm	1			<b>Schwingungsdämpfer</b>	
3	M12x30 DIN 933-8.8	6 kt-Schraube	4	13	1118.42.08.01	Schwingungsdämpfer	1
4	0320.73	Sicherungsmutter	4	14	M12x45 DIN 933-8.8	6 kt-Schraube	2
		<b>Seitenbleche</b>			A 12 DIN 127	Federring	2
5	1121.42.04.01	Seitenblech	1	15	1121.42.51.01	Schutztopf	1
6	1121.42.04.13	Seitenblech	1	16	M6x20 DIN 933-8.8	6 kt-Schraube	2
7	M8x20 DIN 603-4.6	Flachrundschrabe	2		6.6 DIN 127	Scheibe	2
		M 8 DIN 934-8	2		A 6 DIN 127	Federring	2
		A 8 DIN 127	2				
8	0320.77	Swageformschraube	8				

1121-121

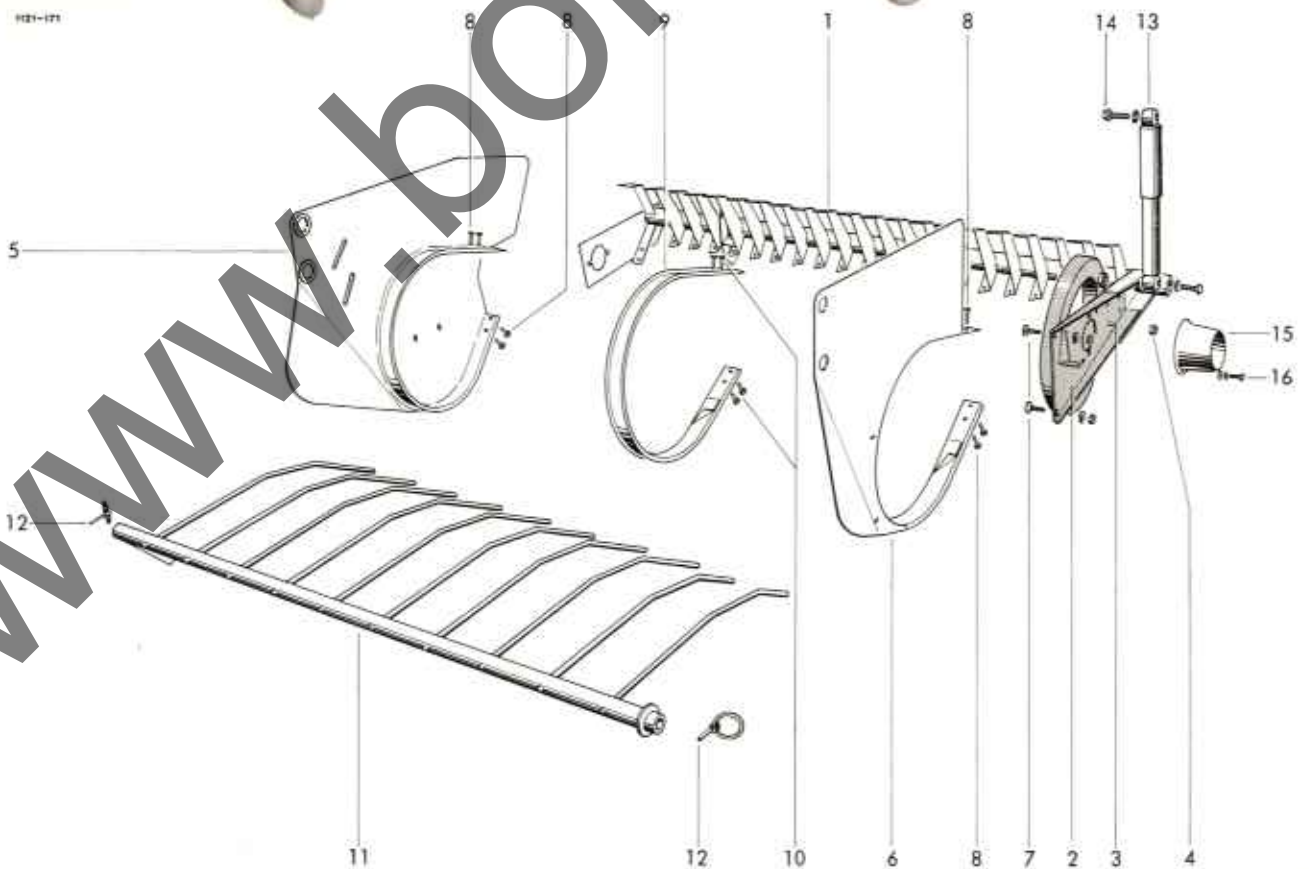

Lfd. Nr.	Teil-Nr.	Benennung	Stck.	Lfd. Nr.	Teil-Nr.	Benennung	Stck.
<b>Zinkentrommel</b>							
1	1121.42.02.38	Tragwelle	1	12	6x60 DIN 94	Splint	10
2	1121.42.02.06	Tragscheibe	2	13	1121.42.02.31	Abweiser	5
3	M8x20 Tensilock	Sicherungsschraube	6	<b>Trommellagerung</b>			
4	M 8 Tensilock	Sicherungsmutter	6	14	1121.42.03.01	Flanschgehäuse mit Einstellager kpl.	2
5-8	1121.42.02.13	Federträger kpl.	5	15	M10x30 DIN 603-3.6	Flachrundschraube	2
5	1121.42.02.15	Federträger mit Nr. 6	5		M 10 DIN 934-8	6 kt-Mutter	2
6	1121.42.02.36	Hebel	5		A 10 DIN 127	Federring	2
7	2105.42.03.52	Rillenkugellager	5	16	M10x25 DIN 603-3.6	Flachrundschraube	2
8	10 DIN 6799	Sicherungsscheibe	5		M 10 DIN 934-8	6 kt-Mutter	2
9	0338.30	Federschale	50		A 10 DIN 127	Federring	2
10	0343.12	Feder	50				
11	M10x60 DIN 931-8.8	6 kt-Schraube	50				
	M 10 DIN 934-8	6 kt-Mutter	50				
	A 10 DIN 127	Federring	50				
	11,5 DIN 126	Scheibe	50				

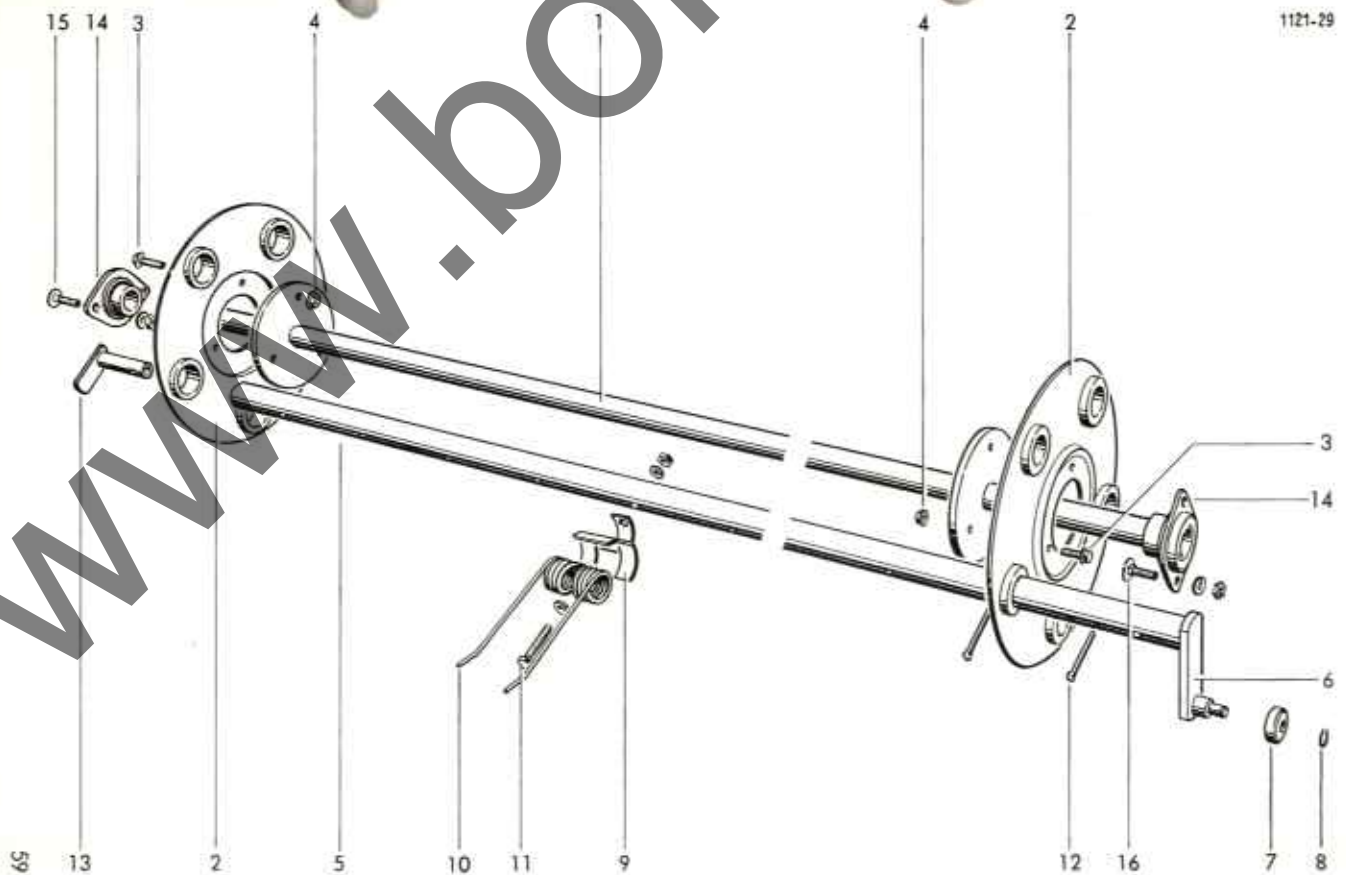

Lfd. Nr. Teil-Nr.

Bezeichnung

Stk.

1-19	1121.43.00.00	<b>Aufsammler-Hebvorrichtung</b>	
1	1121.43.01.01	Aufsammler-Hebvorrichtung	1
2	0762.73	Grundplatte	1
3	1121.43.01.11	Zackenrod	1
4	6x20 DIN 1481	Hebel	1
5	6x16 DIN 1481	Spannhülse	2
6	0346.15	Spiralfeder	2
7	0346.16	Klinkenfeder	1
8	0736.74	Schnepper	2
9	20x1,2 DIN 471	Sicherungsring	2
10	25x35x0,5 DIN 988	Paßscheibe nach Bedarf	2
11	25x1,2 DIN 471	Sicherungsring	1
12	1116.43.02.15	Zugseil	1
13	1121.43.02.08	Drahtseil	1
14	1121.43.03.01	Schutzkopf	1
15	M8x20 DIN 7991-8.8	Senkschraube	2
16	M 10 DIN 934-8	6kt-Mutter	2
17	A 10 DIN 127	Federling	2
18	15 DIN 1441	Scheibe	1
19	4x25 DIN 94	Splint	1
	20x28x0,5 DIN 988	Paßscheibe nach Bedarf	1
<b>Aufsammlerfederung</b>			
20	1122.44.01.05	Drehstabfeder	1
21	1121.44.51.05	Sperrblech	1
22	M8x20 DIN 603-8.8	Flachrundschraube	2
	M 8 DIN 934-8	6kt-Mutter	2
23	A 8 DIN 127	Federling	2
	1121.44.51.10	Haken	2
24	M10x45 DIN 933-8.8	6kt-Schraube	1

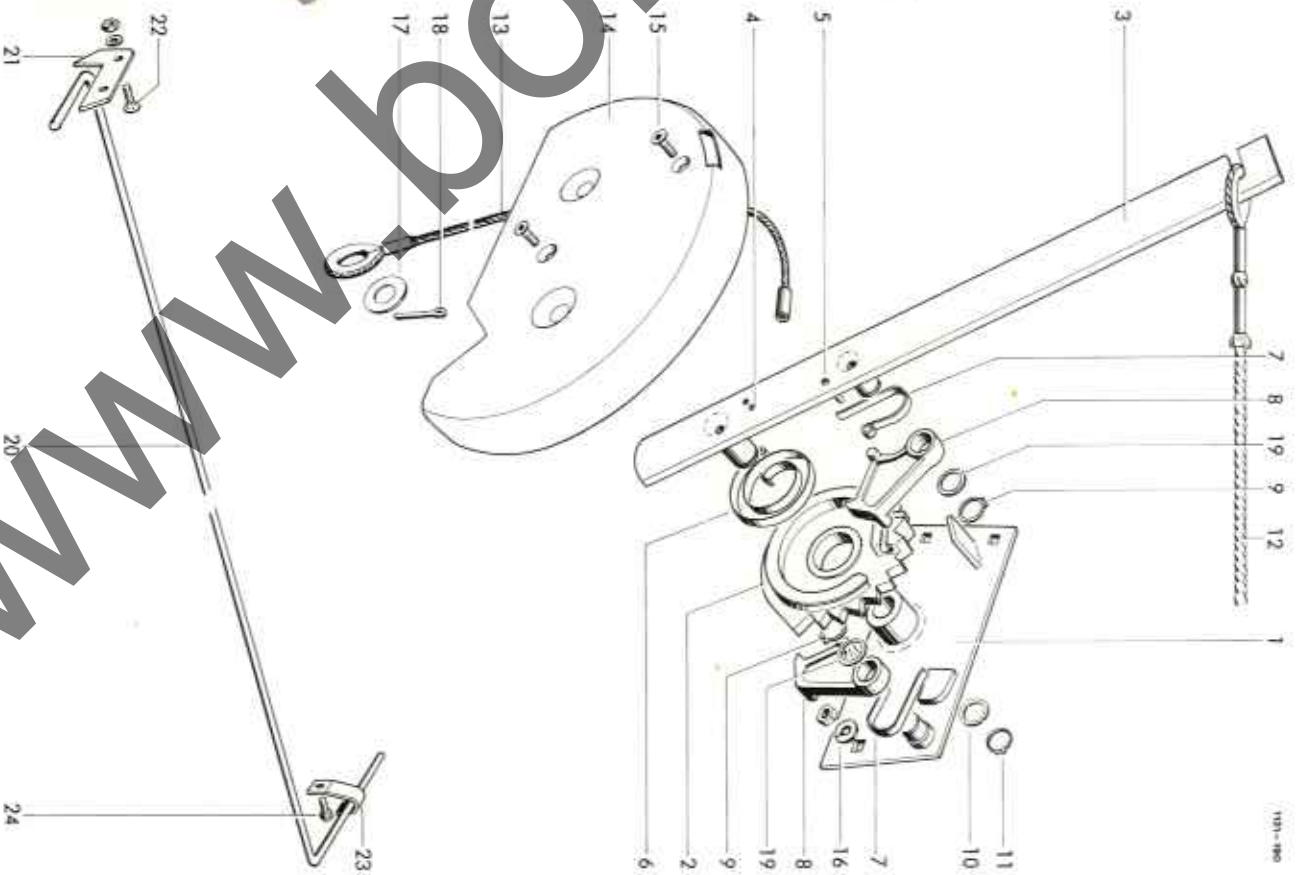

1121-980

Lfd. Teil-Nr. : Bild:

Lfd. Nr.	Teil-Nr.	Benennung	Bild
1-5	1121.51.01.00	<b>Schutzrichtungen</b>	
1	1121.51.01.01	Kurbelschutzschraube	1
2*	1121.51.01.05	Heiler zu Nr. 1	1
3*	M8x20 DIN 933-8-B	6 H-Schraube zu Nr. 1	1
	A 8 DIN 127	6 H-Mutter	1
4*	M8x20 DIN 933-8-B	Federling zu Nr. 1	1
	A 8 DIN 127	6 H-Schraube zu Nr. 1	1
5*	0324.02	Federling zu Nr. 3+4	1
6-9	1121.51.02.00	Schraube zu Nr. 3+4	1
6	1121.51.02.01	Schwingschalenenschutz	1
7	1121.51.02.05	Schutzrichter	1
8	1121.51.02.10	Schutzstopf	1
9*	M8x20 DIN 933-8-B	Hausenhalter zu Nr. 7	1
	A 8 DIN 127	6 H-Mutter	1
10*	1121.51.03.01	Federling zu Nr. 7	1
	M10x30 DIN 933-8-B	6 H-Schraube zu Nr. 7	1
	M 10 DIN 934-8	Schutzbügel zu Nr. 10	1
	A 10 DIN 127	6 H-Mutter	1
11*	M10x30 DIN 933-8-B	Federling zu Nr. 10	1
	M 10 DIN 934-8	6 H-Schraube zu Nr. 10	1
12*	11 DIN 126	6 H-Mutter	1
	A 10 DIN 127	Schraube zu Nr. 10	1
13	1121.51.05.02	Federling	1
	M8x16 DIN 933-8-B	Leitblech Grundkörper Innen	1
14	M 8 DIN 934-8	6 H-Schraube	1
	A 8 DIN 127	6 H-Mutter	1
15*	0324.02	Federling zu Nr. 14	1
16*	1121.51.06.01	Schutzblech zu Nr. 14	1
17*	M8x16 DIN 933-8-B	6 H-Schraube zu Nr. 16	1
	A 8 DIN 127	6 H-Mutter	1
18	1121.51.07.01	Federling	1
19	1121.51.07.07	Heiler zu Nr. 18	1
20*	M8x20 DIN 603-8-B	Federling zu Nr. 18	1
21*	M 8 DIN 934-8	Federling zu Nr. 18	1
	A 8 DIN 127	Federling zu Nr. 18	1
22*	M8x20 DIN 933-8-B	Federling zu Nr. 18	1
	A 8 DIN 127	6 H-Schraube zu Nr. 18	1
23*	0324.02	Federling zu Nr. 18	1
24	1121.51.08.01	Schraube zu Nr. 21 u. 22	1
25*	M8x20 DIN 603-8-B	Federling zu Nr. 21 u. 22	1
26*	M 8 DIN 934-8	Schutzkasten	1
	A 8 DIN 127	Heiler zu Nr. 24	1
27*	M8x20 DIN 933-8-B	Federling zu Nr. 24	1
	A 8 DIN 127	Federling zu Nr. 24	1
28*	0324.02	Federling zu Nr. 24	1
29	1121.51.09.01	Schraube zu Nr. 26 u. 27	1
30*	1121.51.09.02	Schutzbloch zu Nr. 26 u. 27	1
31*	M8x16 DIN 933-8-B	Federling zu Nr. 29	1
	M 6 DIN 934-8	Heiler zu Nr. 29	1
	A 6,4 DIN 9021-S1	6 H-Mutter	1
32	1121.51.09.06	Schraube zu Nr. 29	1
33	M8x16 DIN 933-8-B	Federling zu Nr. 29	1
	M 6 DIN 934-8	Heiler zu Nr. 32	1
	A 6,4 DIN 9021-S1	6 H-Mutter	1
	A 6 DIN 127	Schraube zu Nr. 32	1

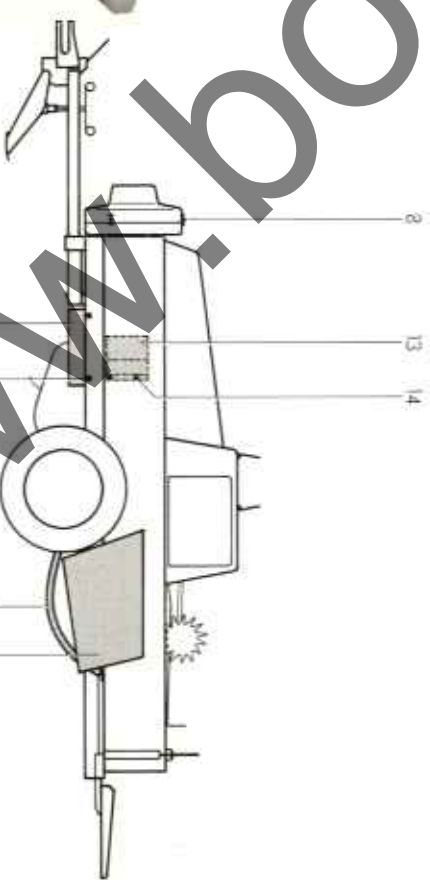
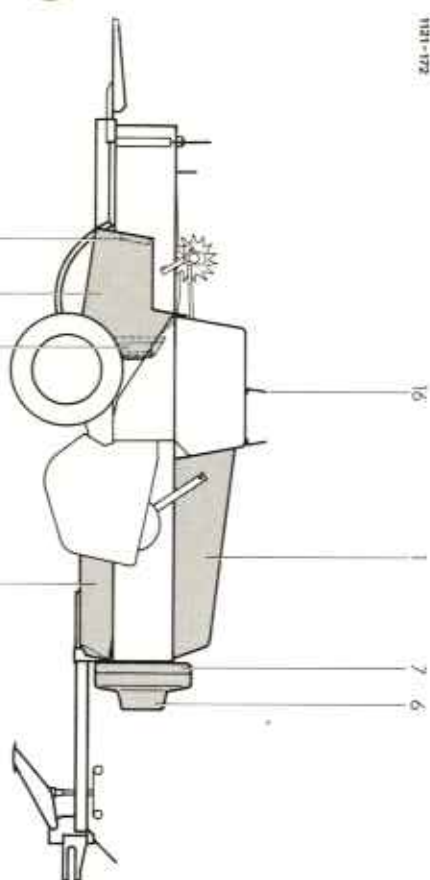

1-6	1121.81.01.00	<b>Wagenanhangung</b> Sonderzubehör	1
1	1121.81.01.01	Wagenanhangung	1
2+3	6408.09.16.06	Abhängerohr	1
2	5107.09.16.16	Anhängerkuppelung	1
3	5107.09.17.08	Kuppelungskörper	1
4	M16x50 DIN 933-8.8	Bolzen	1
	M 16 DIN 934-8	6-kt-Schraube	2
	A 16 DIN 127	6-kt-Mutter	2
5	2101.05.07.01	Federring	2
6	0327.78	Vorstecherbolzen Federsicherung	1
7	1115.81.03.01	<b>Strohschurre</b>	1
8	6; 1g; 0,588 m DIN 763	Schurre	2
9	1122.81.03.13	Kette 14 Glieder	1
10	5 DIN 11023	Bolzen Klappstecker	2
11	1105.81.06.00	<b>Ladeschurre</b> Sonderzubehör	1
12	6; 1g; 2,226 m DIN 763	Ladeschurre	2
13	1105.81.90.01	Kette 33 Glieder	1
14	1115.81.91.01	Ablegeschurre Sonderzubehör Ballenabwurfvorrichtung Sonderzubehör Abwurfrohr	1
15-24	1121.82.02.00	<b>Werkzeug</b>	1
15-19	1121.82.02.01	<b>Werkzeug Kombination</b>	1
15*	1121.82.02.02	Werkzeugtasche kpl.	1
16*	10x13 DIN 895	Werkzeugtasche	1
17*	13x17 DIN 895	Doppelmousschlüssel	1
18*	19x24 DIN 895	Doppelmousschlüssel	1
19*	8 DIN 911-8	Doppelmousschlüssel	1
20*	1118.82.02.16	Schraubendreher	1
21*	M7x50 DIN 931-8.8	Schmiersatz MoLykote X	10
22*	M 7 DIN 934-8	Scherschraube	10
23*	A 7 DIN 127	6-kt-Mutter	10
24*	11-A DIN 659	Federring	2
25-35	1122.82.03.00	<b>Werkzeug Drehbindung</b>	1
25-30	1122.82.03.01	Werkzeugtasche kpl.	1
25*	1121.82.02.02	Werkzeugtasche	1
26*	10x13 DIN 895	Doppelmousschlüssel	1
27*	13x17 DIN 895	Doppelmousschlüssel	1
28*	19x24 DIN 895	Doppelmousschlüssel	1
29*	8 DIN 911-8	Schraubendreher	1
30*	1109.82.03.11	Kombinationszange	1
31*	1118.82.02.16	Schmiersatz MoLykote X	1
32*	M7x50 DIN 931-8.8	Scherschraube	10
33*	M 7 DIN 934-8	6-kt-Mutter	10
34*	A 7 DIN 127	Federring	10
35*	11-A DIN 659	Steckschlüssel	10
36	1305.82.01.18	Kraftfeischneider	2

**lackierung und Beschriftung**  
 Welger-Lackfarbe rot Menge angeben  
 Welger-Lackfarbe gelb Menge angeben  
 Beschriftung deutsch

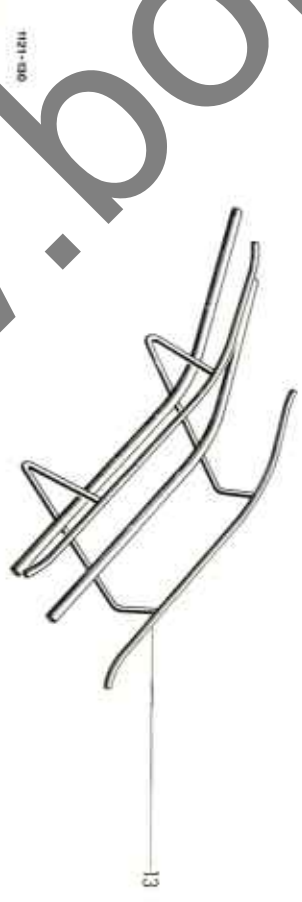
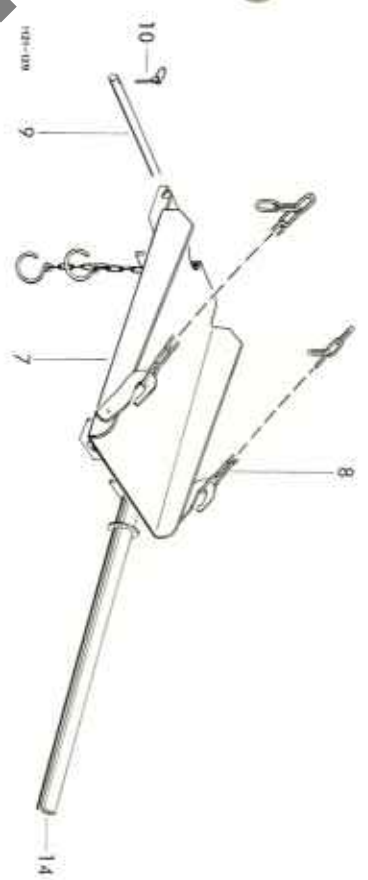

Lfd. Nr.	Teil-Nr.	Benennung	Stck.	Lfd. Nr.	Teil-Nr.	Benennung	Stck.
<b>Beleuchtung</b>							
1-40	1122.63.00.21	Beleuchtung (Garn + Draht)		22	A 4 DIN 72586	Leitungsverbinder	1
9-39	1122.63.00.22	Beleuchtung (Gorn mit Ballenwerfer + Draht mit Ballenwerfer)		23	M4x25 DIN 84-4.8	Zylinderschraube	3
41-51					M 4 DIN 934-8	6 kt-Mutter	3
1-8	1121.63.01.00	Leuchenträger kpl.	1	24+25	6117.35.04.01	Federring	1
1	Typ BBSK 215	Jakon-Leuchte	1	24	7 B DIN 72577	Verbindungskabel	2
2*	RL 12 V 21 W DIN 72601	Glühlampe zu Nr. 1	2	25	6x1 mm <sup>2</sup> NYMHY; lg. 3000	Kunststoffkabel	1
3*	G 12 V 10 W DIN 72601	Glühlampe zu Nr. 1	2	26	1122.63.06.22	Stecker	1
4	Typ R 13C	Jakon-Rückstrahler	1	27	0331.81	Rohr	1
5	1121.63.01.07	Winkel	1	28	M8x20 DIN 603-8.8	Schelle	2
6	1121.63.01.08	Winkel	1		M 8 DIN 934-8	Flachrundschraube	2
7	M10x20 DIN 603-8.8	Flachrundschraube	2		A 8 DIN 127	6 kt-Mutter	2
	M 10 DIN 934-8	6 kt-Mutter	2		M 8 DIN 127	Federring	2
	A 10 DIN 127	Federring	2	29	1121.63.06.56	Rohr	1
8	M5x16 DIN 84-4.8	Zylinderschraube	2	30	12x40	Chassis-Kabelklemme	1
	M 5 DIN 934-8	6 kt-Mutter	2	31	0331.80	Schelle	2
	A 5 DIN 127	Federring	2	32	0320.77	Swageformschraube	4
9-15	1121.63.02.00	Leuchenträger kpl.	1	33	SB-562-7	Heyco-Schnappdurchführung	2
9	Typ BBS 215	Jakon-Leuchte	1	34	SB-562-5	Heyco-Schnappdurchführung	2
10*	RL 12 V 21 W DIN 72601	Glühlampe zu Nr. 9	2	35	A6x1,5 DIN 46225	Kabelschuh	1
11*	G 12 V 10 W DIN 72601	Glühlampe zu Nr. 9	2	36	6x1 mm <sup>2</sup> NYMHY; lg. 2750	Kunststoffkabel	1
12	Typ R 13C	Jakon-Rückstrahler	1	37	4x1 mm <sup>2</sup> NYMHY; lg. 1325	Kunststoffkabel	1
13	1121.63.02.07	Halter	1	38	4x1 mm <sup>2</sup> NYMHY; lg. 940	Kunststoffkabel	1
14	M8x16 DIN 603-8.8	Flachrundschraube	2	39	2x0,75 mm <sup>2</sup> NYMHY; lg. 580	Kunststoffkabel	1
	M 8 DIN 934-8	6 kt-Mutter	2	40	4x1 mm <sup>2</sup> NYMHY; lg. 2550	Kunststoffkabel	1
	A 8 DIN 127	Federring	2	41-4B	1121.63.08.00	Leuchenträger kpl.	1
15	M5x15 DIN 84-4.8	Zylinderschraube	2	41	Typ BBSK 215	Jakon-Leuchte	1
	M 5 DIN 934-8	6 kt-Mutter	2	42*	RL 12 V 21 W DIN 72601	Glühlampe zu Nr. 41	2
	A 5 DIN 127	Federring	2	43*	G 12 V 10 W DIN 72601	Glühlampe zu Nr. 41	2
16-18	1121.63.03.00	Leuchte kpl.	1	44	Typ R 13C	Jakon-Rückstrahler	1
16	Typ PL 192	Jakon-Leuchte	1	45	1121.63.01.07	Winkel	1
17*	L 12 V 5 W DIN 72601	Glühlampe zu Nr. 16	1	46	1121.63.08.08	Halter	1
18*	M5x20 DIN 84-4.8	Zylinderschraube zu Nr. 16	1	47	M8x16 DIN 603-8.8	Flachrundschraube	2
	M 5 DIN 934-8	6 kt-Mutter	1		M 8 DIN 934-8	6 kt-Mutter	2
	5,5 DIN 125	Scheibe	1		A 8 DIN 127	Federring	2
	A 5 DIN 127	Federring	1	48	M5x16 DIN 84-4.8	Zylinderschraube	2
19+20	1121.63.04.00	Steckdose kpl.	1		M 5 DIN 934-8	6 kt-Mutter	2
19	7 A DIN 72577	Steckdose	1		A 5 DIN 127	Federring	2
20	M5x35 DIN 84-4.8	Zylinderschraube	3	49	4x1 mm <sup>2</sup> NYMHY; lg. 2000	Kunststoffkabel	1
	M 5 DIN 934-8	6 kt-Mutter	3	50	12x28	Chassis-Kabelklemme	5
	A 5 DIN 127	Federring	3	51	SGL 32-50 DIN 3017	Norma-Schelle	1
21	A 6 DIN 72586	Leitungsverbinder	1				

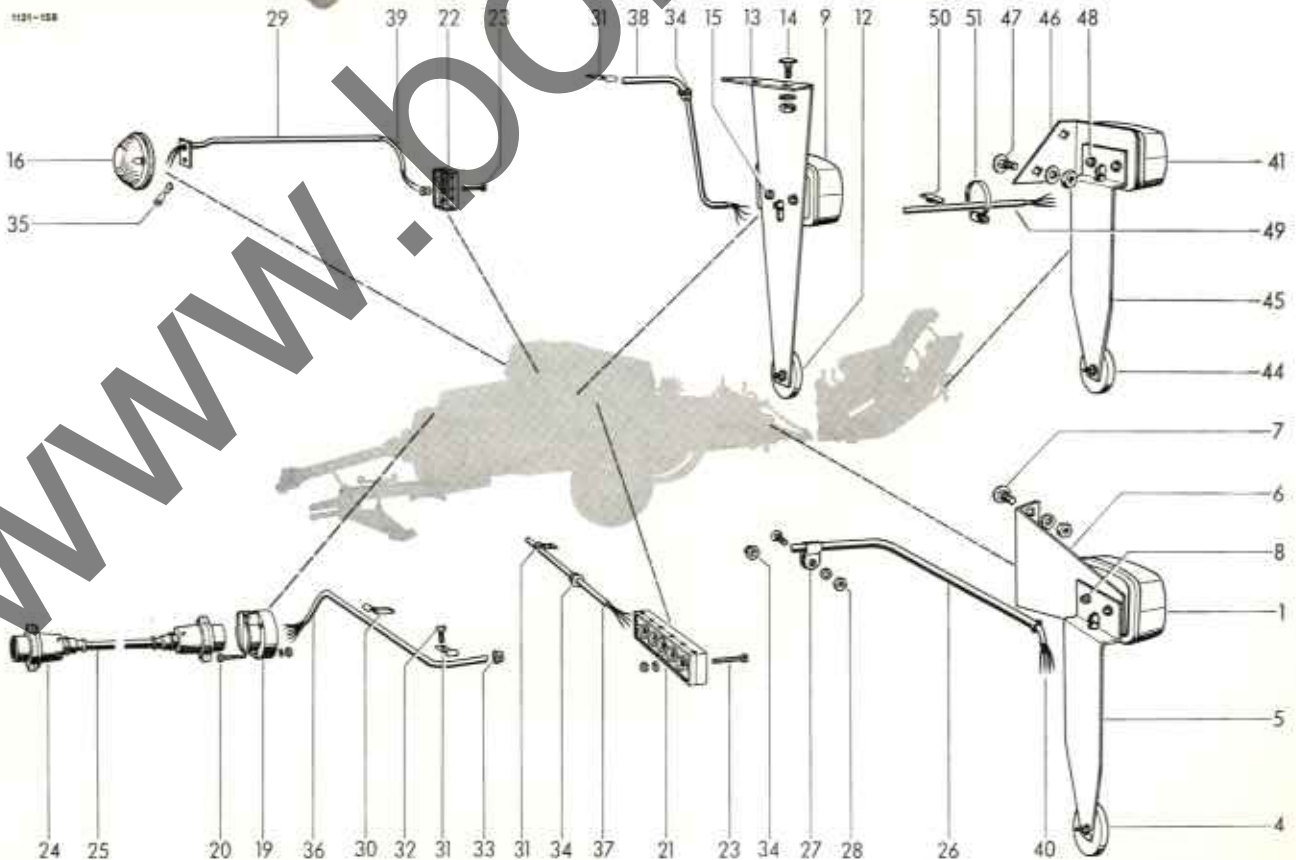

**Teil-Nr. Verzeichnis**

**Bitte beachten:** Handelsübliche Kleinteile nach DIN wie Federringe, Keile, Muttern, Paßfedern, Schmierrippen, Schrauben, Scheiben, Spannhülisen, Splinte, Stifte usw. sind nicht aufgeführt.

Reihenfolge, Art und Erklärung der aufgeführten Teilnummern gehen aus nachstehender Übersicht hervor:

**0307.55 - 0380.15** WELGER Werkzeugmaschinen-Einzelteile  
**0701.10 - 0766.15** WELGER Werkzeugmaschinen-Einzelteile aus Guß  
**1101.22.01.45 - 6408.09.16.06** WELGER Maschinen-Teile verschiedener Typen

Teil-Nr.	Seite	Lfd. Nr.	Teil-Nr.	Seite	Lfd. Nr.	Teil-Nr.	Seite	Lfd. Nr.
0307.55	12	9	0320.74	52	39	0325.66	12	6
0307.56	12	19	0320.77	56	4	0325.68	12	23
0307.63	12	10		2	27	0325.82	12	11
0307.70	54	2		56	8	0325.86	12	26
0307.74	20	15		56	10	0325.90	10	11
0307.76	20	10		56	32	0325.98	10	19
0307.77	20	9	0320.91	26	27	0326.02	28	8
0307.81	12	3	0323.21	10	16	0326.14	32	32
0308.26	40	18		46	5	0326.17	40	25
0308.27	38	26	0324.02	48	5	0326.23	40	35
0313.15	32	14		52	7	0327.78	8	20
0315.39	28	3		62	5		64	6
0315.46	28	2		62	15	0327.88	10	8
0315.54	42	2	0324.04	62	23	0327.91	8	20
0315.56	52	29		62	28	0328.09	18	28
0315.57	32	5		62	21	0328.14	18	22
0315.67	12	2	0324.26	36	21	0328.17	18	22
0315.76	26	2		38	21	0328.18	18	23
	38	2	0324.30	54	33	0328.22	54	12
	38	2		54	33	0328.22	12	65
	38	2	0324.31	10	6	0328.23	12	6
	38	19		6	36	0328.23	18	6
	38	13	0324.59	6	36	0328.24	22	22
	36	13		6	13	0328.29	22	1
	36	17	0324.68	34	13	0328.29	52	26
	40	17		38	22	0328.32	12	26
	40	30	0324.69	34	12	0328.35	4	27
	36	30		38	16	0328.36	4	17
	32	12	0316.61	8	22	0328.37	4	15
	32	35	0324.79	8	22	0328.37	4	25
	44	4		42	9	0328.38	4	16
	44	25	0324.80	44	11	0328.39	4	26
	52	27		44	15		4	31
	24	37	0324.81	42	7	0331.80	66	27
	42	12		22	4	0331.81	66	19
	14	14	0325.18	22	16	0332.24	50	37
	14	12		18	21	0336.32	6	19
	2	2	0325.20	8	16	0336.32	6	37
	2	14	0325.45	18	21	0336.32	6	37
	2	14	0325.56	54	23	0336.42	12	45

Teil-Nr.	Seite	Lfd. Nr.	Teil-Nr.	Seite	Lfd. Nr.	Teil-Nr.	Seite	Lfd. Nr.
0336.43	12	54	0726.06	44	7	1105.23.04.10	32	30
0339.30	58	9	0726.10	36	31	1105.29.03.13	40	4.13
0339.31	6	34	0728.02	22	3	1105.29.03.14	40	4.7
0340.01	32	11	0730.10	40	24	1105.29.03.15	40	4
0340.05	24	32	0730.32	12	32	1105.29.03.19	40	8-12
0340.23	18	12	0736.68	54	26	1105.29.03.20	40	8
0340.38	30	20	0736.74	60	8	1105.29.03.21	40	9
0340.39	8	5	0736.77	54	18	1105.29.03.22	40	10
0340.52	32	37	0736.78	54	14	1105.29.03.23	40	11
0341.07	22	33	0736.79	54	15	1105.29.03.33	40	31
0341.11	26	38	0736.80	4	24	1105.29.03.37	40	14-17
0341.22	40	39	0736.81	4	14	1105.29.03.39	40	15
0341.48	24	24	0736.84	52	32	1105.29.03.44	40	23
	36	24	0752.03	54	25	1105.29.03.48	40	23
	4	22	0762.35	34	2	1105.29.03.49	40	24-28
	36	37	0762.73	60	2	1105.29.03.52	40	26
	54	21	0764.04	32	20	1105.29.03.58	40	29
	58	10	0764.15	32	26	1105.29.05.28	38	29
	52	19	0765.23	32	13	1105.29.05.39	38	38
	52	20	0766.11	40	22	1105.29.05.41	38	40
	52	21	0766.14	40	22	1105.29.05.42	38	41
	24	30	0766.15	38	30	1105.29.05.43	38	42
	24	29		38	33	1105.29.12.18	44	23
	7	7	1101.22.01.45	22	9	1105.29.51.32	44	32
	28	7	1101.22.01.49	22	10	1105.81.06.00	64	11
	26	26	1101.22.01.59	22	11	1105.81.90.01	64	13
	10	14	1101.22.08.18	28	9	1109.02.01.81	2	2
	10	14	1101.22.16.01	30	7	1109.01.02.82	2	2
	60	6	1101.23.02.00	32	17-21	1109.02.01.84	2	3
	60	7	1101.23.02.01	32	17	1109.02.01.88	2	5
	30	4	1101.23.02.05	32	18	1109.02.01.89	2	9
	26	32	1101.23.03.01	32	22	1109.04.02.06	6	40
	22	21	1102.22.03.74	42	8	1109.07.01.25	8	4
	14	14	1105.05.03.00	44	10	1109.22.01.37	26	36
	40	14	1105.05.90.00	8	17	1109.23.04.14	32	41
	32	25	1105.05.90.00	8	17	1109.29.01.66	40	5
	10	20	1105.07.02.00	8	7-16	1109.29.01.67	40	5
	10	20	1105.07.02.01	8	7	1109.29.01.70	40	34-38
	10	20	1105.07.02.07	8	8	1109.29.01.71	40	34
	10	20	1105.07.02.09	8	8	1109.29.01.72	40	34
	54	7	1105.07.02.11	8	10	1109.51.02.18	44	15
	20	20	1105.07.02.12	8	11-13	1109.82.03.11	64	30
	20	13	1105.07.02.13	8	11	1115.02.01.46	2	15
	20	13	1105.07.02.14	8	10	1115.02.01.48	2	17
	12	51	1105.07.02.15	8	11-20	1115.02.01.49	2	18
	12	52	1105.07.02.16	8	21	1115.02.01.50	2	19
	54	1	1105.12.91.00	14	21	1115.02.01.51	2	20
	54	1	1105.12.91.01	22	34	1115.02.01.55	2	24
	18	18	1105.22.01.13	30	8	1115.02.01.55	2	24
	10	9	1105.23.01.14	32	22-28	1115.02.01.55	2	24
	20	1	1105.23.03.07	32	22-28	1115.02.01.55	2	24
	12	61	1105.23.04.09	32	30-36	1115.02.01.57	2	15-25
	22	25		32	30-36		2	15-25

Tell-Nr.	Seite	Lfd. Nr.	Tell-Nr.	Seite	Lfd. Nr.	Tell-Nr.	Seite	Lfd. Nr.
1115.02.01.59	2	16	1121.03.03.01	4	2	1121.22.05.38	30	13
1115.02.01.66	2	23	1121.03.03.02	4	7	1121.22.12.01	22	15-18
1115.02.03.01	2	29+	1121.03.03.03	4	14	1121.22.12.02	22	16
1115.02.03.04	2	30+31	1121.03.03.04	4	4	1121.22.12.11	22	18
1115.02.03.05	2	31	1121.03.03.12	4	5	1121.22.12.17	22	20-23
1115.02.03.08	2	37	1121.03.04.01	4	9	1121.22.12.18	22	20
1115.02.03.08	2	32+	1121.03.10.01	4	14	1121.22.12.26	22	24-28
1115.02.90.01	2	33+34	1121.05.01.01	8	8	1121.22.12.39	22	32
1115.02.90.05	2	34	1121.05.01.17	8	8	1121.22.12.44	22	37
1115.02.90.08	2	35+	1121.14.02.01	10	1	1121.22.12.52	22	29
1115.02.90.08	2	36+37	1121.14.02.19	12	1	1121.22.12.52	22	30
1115.02.90.08	2	38+	1121.14.02.20	12	41	1121.22.90.06	32	1-41
1115.02.90.08	2	39+40	1121.14.02.20	12	14	1121.23.00.04	32	1-41
1115.05.91.00	8	19	1121.14.04.07	12	67	1121.25.01.58	32	1-41
1115.12.90.01	16	1-26	1121.14.05.00	12	1-41	1121.25.01.58	32	1-41
1115.22.08.23	28	7	1121.14.05.40	12	28	1121.25.01.58	32	1-41
1115.22.16.13	30	3	1121.14.05.64	12	17	1121.25.01.12	34	10
1115.81.03.01	64	4	1121.14.05.64	12	33a	1121.25.01.12	38	35
1115.81.91.01	64	14	1121.14.06.03	12	47	1121.25.02.01	38	35
1116.14.02.03	10	2	1121.14.06.07	12	56	1121.25.02.01	36	1-6
1116.14.02.15	10	13	1121.14.51.01	12	49-53	1121.25.02.06	24	2
1116.14.02.19	10	15	1121.14.51.13	12	42	1121.25.02.08	36	2
1116.14.02.33	10	10	1121.16.05.01	18	44a	1121.25.02.08	24	4
1116.22.14.00	30	18-23	1121.16.06.03	18	9	1121.25.02.08	24	4
1116.22.14.05	30	19	1121.16.07.01	18	11	1121.25.02.14	24	7-11
1116.26.51.06	22	5	1121.16.09.09	18	25	1121.25.02.23	24	12
1116.29.03.01	42	7	1121.20.03.06	20	20	1121.25.02.23	36	8
1116.29.04.04	44	1	1121.20.51.14	20	33	1121.25.02.23	36	8
1116.29.04.09	44	6	1121.21.01.01	26	2	1121.25.02.23	24	12
1116.33.03.36	52	12	1121.21.01.07	26	3	1121.25.02.33	24	12
1116.33.03.37	52	13	1121.21.01.12	26	4	1121.25.02.33	24	12
1116.33.03.38	52	16	1121.21.51.02	26	6	1121.25.02.38	36	17
1116.33.03.46	52	22	1121.21.51.02	26	5	1121.25.02.38	36	19
1116.33.03.55	52	25	1121.21.51.03	26	7	1121.25.02.43	36	19
1116.33.03.77	52	24	1121.22.01.14	26	6	1121.25.02.43	24	22
1116.33.03.92	52	12	1121.22.01.18	26	21	1121.25.02.56	24	22
1116.33.03.94	52	12	1121.22.01.19	26	22	1121.25.03.01	24	26
1116.33.03.94	52	12	1121.22.01.19	26	23	1121.25.03.07	24	26
1116.33.03.95	52	12	1121.22.01.33	26	34	1121.25.03.07	24	29
1116.43.02.15	60	12	1121.22.01.34	26	33	1121.31.02.01	46	3
1118.09.03.01	8	23	1121.22.02.01	22	35	1121.31.02.01	46	6
1118.42.08.01	56	13	1121.22.02.02	22	1-3	1121.31.03.01	46	8
1118.82.02.16	64	20	1121.22.03.12	28	4	1121.32.03.01	50	9
1119.29.13.00	64	31	1121.22.05.01	42	4	1121.32.04.01	50	11
1121.02.95.01	44	22	1121.22.05.22	30	4	1121.32.04.10	50	13
1121.02.95.01	2	41	1121.22.05.29	30	9	1121.32.06.01	50	14
1121.02.95.02	2	42	1121.22.05.30	30	11	1121.32.06.10	50	15
						1121.32.07.01	50	16
								17

Tell-Nr.	Seite	Lfd. Nr.	Tell-Nr.	Seite	Lfd. Nr.	Tell-Nr.	Seite	Lfd. Nr.
1121.32.07.14	50	21	1121.51.05.02	62	13	1122.25.01.14	34	16
1121.32.09.01	50	24	1121.51.06.01	62	16	1122.27.01.01	38	1
1121.32.10.01	50	25	1121.51.07.01	62	18	1122.28.01.01	38	17
1121.34.02.01	52	3	1121.51.07.07	62	19	1122.28.01.10	38	23
1121.34.02.02	52	4	1121.51.07.11	62	25	1122.28.04.27	36	26
1121.34.03.01	52	8	1121.51.08.01	62	20	1122.28.05.01	36	26
1121.34.03.01	52	15	1121.51.09.01	62	24	1122.28.05.06	36	28
1121.34.04.00	52	28	1121.51.09.02	62	29	1122.28.05.10	36	29
1121.34.05.01	52	30	1121.51.09.08	62	30	1122.28.05.22	36	29
1121.34.05.08	52	33	1121.63.01.00	62	32	1122.29.01.00	40	34
1121.34.06.02	52	35	1121.63.01.07	66	1-8	1122.29.01.00	40	1-39
1121.34.07.01	52	36	1121.63.01.08	66	5	1122.29.05.07	44	5
1121.41.01.12	54	11	1121.63.01.08	66	45	1122.29.05.15	44	9
1121.41.02.10	54	16	1121.63.02.00	66	6	1122.29.05.29	44	18-20
1121.41.04.04	54	28	1121.63.02.07	66	9-15	1122.29.05.30	44	18
1121.41.04.05	54	29	1121.63.03.00	66	13	1122.29.05.31	44	19
1121.41.05.05	54	17	1121.63.03.00	66	16-18	1122.29.05.36	44	13
1121.41.05.12	54	19	1121.63.04.00	66	19+20	1122.29.06.01	42	1
1121.42.00.00	56	5	1121.63.06.56	66	29	1122.29.51.32	44	24
1121.42.02.06	58	2	1121.63.08.08	66	41-48	1122.29.51.37	44	27
1121.42.02.13	58	5-8	1121.63.08.08	66	46	1122.29.90.08	22	13
1121.42.02.15	58	5	1121.81.01.00	64	1-6	1122.31.01.01	46	46
1121.42.02.31	58	13	1121.82.02.00	64	15-24	1122.31.01.02	46	2
1121.42.02.36	58	6	1121.82.02.01	64	15-19	1122.32.00.00	48	48
1121.42.03.01	58	14	1121.82.02.02	64	25	1122.32.02.01	48	6
1121.42.03.01	56	5	1122.02.01.01	64	4	1122.32.02.12	48	7
1121.42.04.13	56	6	1122.03.00.00	64	1	1122.32.08.01	50	22
1121.42.05.05	56	9	1122.03.01.01	64	1-38	1122.32.11.02	50	27
1121.42.05.05	56	11	1122.03.05.01	64	1	1122.34.08.01	52	37
1121.42.08.00	56	14	1122.03.10.10	64	4	1122.41.03.03	54	24
1121.42.08.00	56	1	1122.04.01.10	64	19	1122.44.01.05	60	20
1121.43.01.01	60	1-19	1122.04.02.01	64	4	1122.44.01.05	60	20
1121.43.01.11	60	1	1122.04.04.01	64	24-28	1122.48.00.22	66	9-39
1121.43.03.01	60	1	1122.04.02.01	64	6	1122.63.00.22	66	26
1121.43.03.01	60	1	1122.04.01.10	64	39	1122.81.03.13	64	25-35
1121.48.02.08	60	13	1122.04.01.10	64	44	1122.82.03.00	64	25-35
1121.48.02.08	60	13	1122.16.02.01	18	1	1122.82.03.01	64	25-30
1121.48.03.01	60	13	1122.16.08.01	18	13	1122.83.01.10	64	39
1121.48.03.01	60	13	1122.16.08.09	18	13	1122.83.01.18	22	24
1121.48.03.01	60	14	1122.16.08.09	18	14	1305.82.01.01	8	36
1121.48.03.01	60	14	1122.16.11.01	18	14	2101.05.07.00	8	19
1121.48.03.01	60	14	1122.20.04.08	20	26	2101.05.07.01	8	19
1121.48.03.01	60	14	1122.20.04.08	20	26	2105.42.03.52	58	7
1121.51.01.00	62	1-5	1122.21.01.13	28	5	4102.48.02.02	38	43
1121.51.01.01	62	2	1122.21.01.13	28	5	5107.09.17.08	64	3
1121.51.02.00	62	6-9	1122.22.03.01	30	15	5107.09.17.08	64	3
1121.51.02.01	62	7	1122.22.05.52	30	16	6117.35.04.01	66	24+25
1121.51.02.05	62	7	1122.22.07.48	26	15	6408.09.16.06	64	2+3
1121.51.03.01	62	10	1122.25.01.01	34	15			

### **Anschriften der WELGER-Werkvertreter**

Günter Arnold	Fußsüdk 76 8021 Teking	Tel. 081 78 / 56 93
Uwehorst Birkholtz	Hannoversche Straße 149	Tel. 051 37 / 7 24 78
Werner Bötiger oHG	3011 Garbsen Bäkeplacken 25-27	Tel. 04 41 / 5 20 79 Fernschr. 025 875
Otto Fesser	2900 Oldenburg (Oldb) Gifhorner Straße 14 3162 Uetze	Tel. 051 73 / 3 23
Manfred Geiger	Martinusweg 6 7992 Teitnang	Tel. 075 42 / 71 54
Alfred Gooß	2105 Seevertal 1 - Hittfeld	Tel. 047 05 / 30 85 Fernschr. 02 180 314
Werner Jerratsch	Dorfstraße 34 4400 Münster-Roxel	Tel. 025 34 / 10 18
Johannes Müller	Hansen 3110 Uelzen 14	Tel. 0581 / 55 33
Walter Ober	Zeisigweg 1 6370 Oberursel 4	Tel. 061 72 / 3 64 03
Carl Peiry Inh. Walter Bartram	Im Küchengarten 4 6752 Winnweiler (Pfalz)	Tel. 063 02 / 20 45
Willi Pfeiffer	Lehenwiesenweg 10 8832 Weißenburg (Bay)	Tel. 091 41 / 27 19
Karl Philipp	Ahornstraße 51 8301 Ergolding - Landshut	Tel. 0871 / 7 41 69
Richard Plannerer	8939 Eurishofen 11 1/2	Tel. 082 46 / 3 27
Georg Schaffert	Seebergstraße 19 3500 Kassel - Ha.	Tel. 05 61 / 68 42
Welger-Verkaufsbüro	Burgunder Straße 17 5014 Kerpen	Tel. 022 37 / 21 60 20 61 Fernschr. 08 881 973

### **Bitte beachten:**

**Ersatzteilbestellungen bitten wir beim zuständigen Händler bzw. Maschinenlieferanten aufzugeben.**